

KAWAI

STAGE PIANO **MP7SE**

使用说明书

使用准备说明

演奏使用指南

编辑菜单

STORE 按键&组合设置

录 音

USB 功能菜单

系统菜单

附 录

衷心感谢您购买 KAWAI 舞台电钢琴。
 为了充分享受本产品带给您的乐趣并能够长期使用本产品，
 请事前阅读使用说明书，并妥善保管本说明书。

产品中有毒有害物质或元素的名称及含量

部件名称	有毒有害物质或元素					
	铅 (Pb)	汞 (Hg)	镉 (Cd)	六价铬 (Cr (VI))	多溴联苯 (PBB)	多溴二苯醚 (PBDE)
外壳 (附件)	×	○	○	○	○	○
电子部件 (印刷电路版等)	×	○	○	○	○	○
配件 (电线组件、隔离变压器等)	×	○	○	○	○	○

○：表示该有毒有害物质在该部件所有均质材料中的含量低于 GB/T 26572-2011 标准规定的限量要求以下。
 ×：表示该有毒有害物质至少在该部件的某一均质材料中的含量超出 GB/T 26572-2011 标准规定的限量要求。
 本产品符合欧盟 RoHS



此标识适用于在中华人民共和国销售的电子信息产品。
 标识环保使用期限的年数。

■ 关于使用说明书

为了确保您安全并正确使用本商品，请认真阅读下一页《安全须知》的内容。

使用说明书内容包括了从音频输出设备的连接、电源接入等 MP7SE 最基本的使用方法，到基本演奏指南以及灵活使用各种功能操作等一系列说明。另，附录中还收录了音色一览等资料。

安全须知

使用前请务必认真阅读《安全须知》。

请务必遵守本单元提到的注意事项均为有关安全使用的重要内容。

■ 本产品本体上的标记表示的意思,请参照下方内容。



注意：为防止触电请不要拆开机壳。用户不得自行维修及交换的机壳内部配件。需检查或维修时，请联系购买本产品的销售店，或者联系附册《售后服务和音乐教室的介绍说明》中指定的售后客服中心。



该标记表示的意思为警告有触电危险。



该标记为要注意的标志。表示的是使用说明书等材料中普遍的注意及警告内容。

■ 关于警告,注意以及记号表示



警告

无视该警告及表示内容而错误操作，可能会有致死或重伤的危险。



△记号表示请务必多加注意。



⊘表示禁止该行为。



注意

无视该注意及表示内容而错误使用，会有导致人负伤或物品损坏的可能。



●记号表示强调(务必按指示操作)此处的指示内容。

警告



禁止使用
220V 以外电源

务必使用 AC220V 的电源

请勿使用电压不同的电源。会有产生电火花致燃的危险。



发生异常或故障时，立即关闭电源，拔去电源线插头



附属电源线仅可用于本机

本机不可使用附属品电源线以外的电源线。
附属品电源线不可用于其他机器设备。



不要放置于不平稳处

可能导致受伤及设备破损。



请勿将发热器具放置于电源线附近，或施力掰弯，用重物重压，或者划伤损坏电源线
电源线损坏是导致火灾，触电，短路的原因。



请勿使异物进入设备内部

水，针或发卡等掉入是导致故障或短路的原因。

请勿将异物放入



不要拆解，修理，改造本机



请不要使本机掉落，或者施加强烈冲击

可能导致受伤及设备破损。

请勿掉落



请避免将花瓶等装载液体的物品放置在设备上，不要让机器淋水

这是导致故障，触电，致燃的原因。



请勿在设备上放置蜡烛类明火



请勿湿手插拔电源线插头
会导致触电。



组装放置或者移动此设备，需 2 人以上合作进行并注意安全

设备较重，所以移动中请保持水平向上抬起，请小心注意不要被夹手或砸到脚。

注意

⚠ 注意



拔出电源插头时，请手持插头部位
拉扯电源线会导致电源线破损，从而引发火灾，触电或短路。



拔掉插头

遇到打雷，或长时间不使用设备时，请务必
拔去电源插头
有导致触电，火灾或故障的可能。



关闭电源

连接其他带电源线类的设备前，请确保其
他设备处在电源关闭的状态
可能导致本机或连接设备的故障。



确保电源线插头处在随时可以拔去的状态
电源开关是关闭状态，但本设备仍处于带电状态。为完全阻隔电源，
请拔掉电源线插头。确保本机靠近其插座所放置，便于遇紧急情况
随时可拔去电源插头。



请勿将手脚伸入

请勿将手或脚伸入谱架或踏板下方等空隙中
有被夹或擦伤等致伤的危险。



请勿碰撞

请注意本机的尖端部分，小心不要受伤
头部等部位撞击尖端处会导致受伤。



请勿乘坐

不要坐在设备上，或者将重物放置其上
会导致设备变形或倾倒，从而导致设备故障或受伤。



请勿用过大音量长时间使用耳机
会导致听力损伤。



禁止使用

请勿不要在下列环境场所中使用本设备

- 窗边等阳光直射的场所
- 暖气附近等温度极高的场所
- 户外等温度极低的场所
- 湿度极高的场所
- 大量沙尘多漂浮的场所
- 震荡多发场所

上述环境下的使用会导致设备故障。



确保通风

请勿将设备存放于不散热的封闭场所
请确保存放场所正常通风换气。

■ 关于设备保养维护

本机 请使用微潮的柔软布料擦拭。

踏板 表面附着的脏污，用洗碗具用的海绵擦拭即可祛除。请不要使用祛锈研磨剂或锉刀打磨。

请勿使用苯或稀释剂擦拭 会造成脱色或变形。清理时请使用微潮的柔软布料擦拭。

* 进行保养维护时，请拔去电源线。

■ 关于产品保证书

购买本产品时，请务必在购入销售点进行保证书发行手续。

产品保证书中没有销售店的盖印或记入购买日期，即便是保修期内的修理也将有偿受理。

请妥善保管保证书和本册使用说明书。

■ 关于维修

当设备发生异常状况时，请立刻关闭电源并拔掉电源插头，然后联系购买商店。

目录

产品中有毒有害物质或元素的名称及含量	3
安全须知	4
目录	6

使用准备说明

MP7SE 的概要	8
1. 本产品的特征	8
2. 关于本使用说明书的表记	9
各部的机能与名称	10
1. 前面板: 旋钮、滑条、按钮	10
2. 前面板: 接口	14
3. 后面板: 接口	14
与其他机器的连接	16
部分内部连接系统	17

演奏使用指南

演奏指南	18
选择音色	19
ZONE 功能	20
1. 关于 ZONE	20
2. 关于 ZONE 模式(INT/EXT/BOTH)	21
3. ZONE Key Range(ZONE 的键域设定)	22
显示屏 / 控制旋钮	24
音效	25
1. Reverb(混响)	25
2. EFX(音效)	26
3. AMP(扩音器)装置(仅限 MAIN ZONE)	28
Tonewheel Organ(音轮风琴)模式	30
GLOBAL SECTION	32
1. EQ	32
2. Transpose(移调)	34
3. LOCAL OFF	35

编辑菜单

编辑菜单概要(INT 模式)	36
编辑菜单的参数(INT 模式)	38
1. Reverb(混响)	38
2.1. EFX(音效)	38
2.2. AMP(扩音器)(MAIN ZONE)	39
3. Sound	40
4. Tuning(调律)	43
5. Key Setup(键盘设置)	44
6. Controllers(控制器)	47
7. Knob Assign(旋钮赋值)	49
8. Virtual Technician(PIANO 音色)	50
Virtual Technician (E.PIANO, HARPSICHORD, BASS 音色)	51
Virtual Technician(DRAWBAR 音色)	51
编辑菜单的概要(EXT 模式)	52
编辑菜单的参数(EXT 模式)	54
1. Channel/Program	54
2. SETUP	54
3. Transmit SVS	55
4. MMC SVS	55
5. Key Setup(琴键设置)	56
6. Controllers(控制器)	58
7. Knob Assign(旋钮赋值)	60
编辑菜单的概要(BOTH 模式)	61

STORE 按键&组合设置

STORE 按钮的概要	62
1. STORE SOUND(音色存储)	62
2. STORE SETUP(SETUP 存储)	63
3. STORE POWER ON(开机启动设置存储)	64
SETUP 内存	65

录音

关于录音器	66
MIDI 录音器(内部内存)	67
1. 录音至内部内存	67
2. 播放 MIDI 乐曲	69
3. 以 SMF 格式保存	71
4. LOAD(加载)SMF 至内部内存	72
5. 删除内部内存	75
6. 乐曲的 Transpose(移调)	76
7. 操作面板模式	76
8. MIDI to Audio	76
9. SMF DIRECT PLAY	77
SMF MIXER	78
音频录音器(USB 内存)	79
1. 音频文件录音	79
2. 播放音乐	82
3. 叠加录音	85
4. MIDI to AUDIO	88
节拍器	91
1. 击打模式	91
2. 节奏模式	92
3. 使用节拍器录音	95

USB 功能菜单

USB 菜单	97
USB 存储功能	98
1. Load(加载 / 读取)	98
2. Save(保存)	99
3. Delete(删除)	101
4. Rename(重命名 / 文件名变更)	102
5. Format(格式化 / 初始化)	103

系统菜单

系统菜单	104
系统参数功能	105
1. Utility(通用程序)	105
2. Pedal/Mod.	107
调整脚踏音量控制踏板	108
3. MIDI	109
4. Offset(偏移)	110
5. User Edit(用户编辑)	110
自定义触键曲线	111
设定自定义音律	112
设定 88 键音量	113
设定自定义调谐延展	114
设置自定义调音	115
6. Reset(重置)	116
PANIC 按钮	116
锁定键(🔒)	117

附录

故障排除	118
USB-MIDI	123
软件更新	124
音色列表	125
节奏样式列表	126
EFX 种类、类型、参数列表	127
技术规格	132
MIDI Implementation	133
1. Recognised Data	134
2. Transmitted Data	138
3. Exclusive Data	140
4. SOUND/SETUP Program/Bank	152
5. Program Change Number List	153
6. Control Change Number (CC#) Table	156
MIDI Implementation Chart	157

MP7SE 的概要

1 本产品的特征

“第三代超反应键盘”实现真实的钢琴触感

三角钢琴可从弱弹到强弹呈现各种细腻丰富的表现，而“第三代超反应键盘”搭载了接近三角钢琴的触键感和优越的连弹性能。其次，其具有良好吸湿性和象牙调白的防象牙键皮，即便是汗水附着也不易打滑，保证键盘的良好触感。此外，键盘还搭载了模拟擒纵机制，再现轻触原声钢琴琴键时其特有的“缺口感”。

KAWAI 引以为豪的顶级三角钢琴 SK-EX, EX, SK-5 的音色收入其中

MP7SE 全新搭载了 KAWAI 三角钢琴三种型号的音色，分别是 KAWAI 引以为豪的顶级系列 SHIGERU KAWAI 的音乐会专用三角钢琴 SK-EX，中型三角钢琴 SK-5 的音色，以及出演过世界最权威钢琴赛事“肖邦国际钢琴比赛”的 KAWAI 音乐会专用三角钢琴 EX。正因为是精通钢琴制造的 KAWAI 才能选出最优质的钢琴，经技术精湛的调律师之手，将收音用琴调至最佳状态。抱着对钢琴音色终极考究的制作态度，对每个琴键逐一收音，从而诞生了这台追求完美音色绝不妥协的 MP7SE。最新的“HL-XL 音源”实现从弱弹到强弹流畅的音色变化，减少和声的混沌并再现钢琴的尾音延长效果，保证完美呈现音质。另外，三角钢琴是通过琴弦，琴马，制音器，铁板和音板的各自振动相互共振，通过复杂的共鸣发出独特的音色。

MP7SE 将这些现象逐个进行物理演算分析模拟后再现。

制音共鸣，弦共鸣，KEY-OFF 共鸣，开放弦共鸣等一系列共鸣现象，通过最新研发的信息处理程序，即时计算和再现。通过精通钢琴制作的 KAWAI 才能做到的钢琴解析技术，真实再现三角钢琴所有的共鸣现象。

复古电钢音色，双系统音效，扩音器

MP7SE 为用户准备了多种多样独具个性的复古电钢音色。真实再现其特性的电钢音色和 129 种之多的丰富音效上还搭载了双系统和 5 种复古扩音器。另外，集音麦克风类型和位置也可迎合用户不同的个人喜好而改变。

搭载 9 根推杆和打击乐器控制器的传统音轮风琴音色

MP7SE 搭载了模拟传统音轮风琴的音色。

通过 9 根推杆和打击乐器操控的开关可调整音色。

在风琴的音色调整模式下，使用增益调节器 / 旋钮 / 开关调节 9 根推杆和打击乐器的控制器，音色将即时变化尽享演奏乐趣。除此之外，还可以加上音轮风琴特色之一的音轮声和按键声等，也可旋转音效和扩音器同时使用，使传统音色更加动听。

弦乐器，Touchpad，管乐器，电子合成器等丰富多彩的高品质音色

为配合原声钢琴，复古电钢，音轮风琴的音色，MP7SE 加入了高品质的弦乐器，Touchpad，管乐器，电子合成器等多种多样的音色。这些音色不仅可以加深音色的深度，还能够作为单独音色使用。依照用户喜好调整滤波器和 ADSR 参数，尽享演奏的乐趣。

4ZONE 的主键盘功能

延续 MP 系列的 4ZONE 控制器可以将 INT (内部音源)，EXT (外部音源)，BOTH (内部音源 + 外部音源) 对应放置到四个区域中的任意一区。四根滑杆可以叠加混合内部音源和外部音源。不仅如此还可设定各自 ZONE 的发音区域和速度，让演奏的可表现域更加宽广。

动态 LCD 显示屏和功能选择旋钮的直观操作

为了让用户体验直观的操作，MP7SE 的控制板划分为中央显示屏和 4 个旋钮，实现即时选择功能和调节参数。

为舞台演奏者准备的 256 SETUP 大容量存储器

MP7SE 可以把选择音色，旋钮赋值，增益调节值以及可调参数作为“SETUP”保存至设备本体存储器中，按键即可即时唤起。保存超过 250 个 SETUP 的存储器，对于习惯演奏前事先设置多个使用内容的舞台演奏者来说是再合适不过的了。

USB 存储器接口：实现可录音和播放 MP3/WAV/SMF 格式文件

除了实现 MIDI 和电脑间数据传送的 USB to HOST 接口以外，MP7SE 还设有 USB to DEVICE 接口，支持直接下载 / 保存数据至 USB。同时这个接口还实现了用 USB 备份内置存储器中的客制音群、SETUP 存储以及录音歌曲的功能。同时还支持录音及播放 MP3/WAV 格式的音频文件，使用专业伴奏演奏，也可单独录制一段和弦或旋律。当然，保存于 MP7SE 中的 MP3/WAV/SMF 格式文件可用数字音频工作站 (DAW) 等软件编辑。可将简易编曲录制成 MP3 格式，并用邮件送信分享给其他成员。

2 关于本使用说明书的表記

本说明书中使用了几种图样以解释说明 MP7SE 的各种功能。

■ LED 的表示状态

ON / OFF



LED 灭灯
未选择相应 SOUND/ 功能

ON / OFF



LED 亮灯
已选择相应 SOUND/ 功能

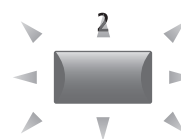

LED 闪烁
对应 SOUND/ 功能处在暂时被选状态

■ 按键方法

EQ



通常按键
选择音色或功能，
或者开启 / 关闭功能

EQ



长按
显示功能参数等

MAIN

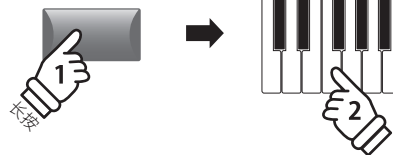

按住按键同时 $\circ\circ$
进行键盘分割点选择，ZONE 划分，移调设定等

■ 说明内容的表示方法

通常说明的文字大小

* 注释说明的文字大小

备忘录、提示和追加说明文字为此大小
和斜体

● LCD 表示与按键使用说明的标题文字
为此大小和加粗体

示范操作说明的文字为此大小和灰色填充背景

各部的机能与名称

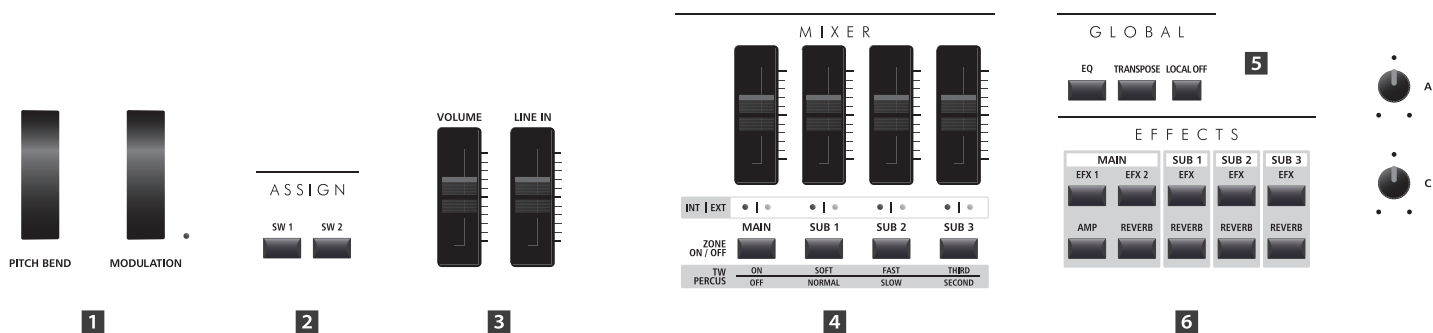

1 前面板:旋钮、滑条、按钮

1 控制滚轮

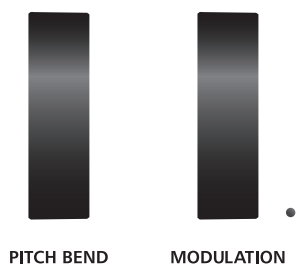

[PITCH BEND] 滚轮
上下滚动该滚轮，可以调节音程上下。

[MODULATION] 滚轮
通过该滚轮可以调整颤音的效果。
向上滚动滚轮，颤音效果加深。滚轮定位不为 0 时，LED 指示器将点灯。

* [MODULATION] 滚轮还可以分配其他机能，详细可以参照第 47 页。

2 ASSIGN 按钮



[SW1] [SW2] 按钮
该按钮可以开启 / 关闭用户分配的机能。
各种机能可以通过这两个按钮进行分配，可在演奏中及时进行控制。

* 长按按钮可以对所分配的机能进行确认。
详细请参考第 47 页。

3 音量滑条

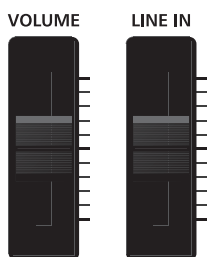

主音量滑条
可以调整全体的音量。
并可以调整线路输出、耳麦的音量。

线路输入滑条
可以调整线路输入音量。

* 线路输入音量级别可以在系统菜单中的 Utility 设定中进行设定。
详细请参考第 106 页。

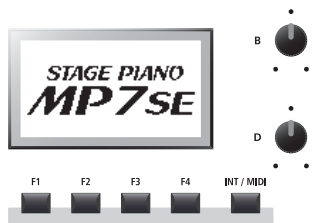

7

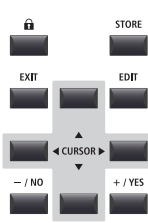

8

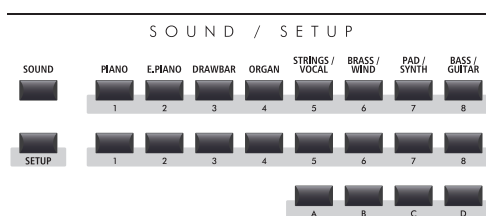

9

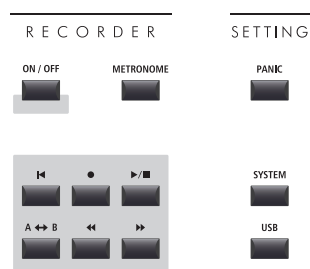

10

11

4 MIXER

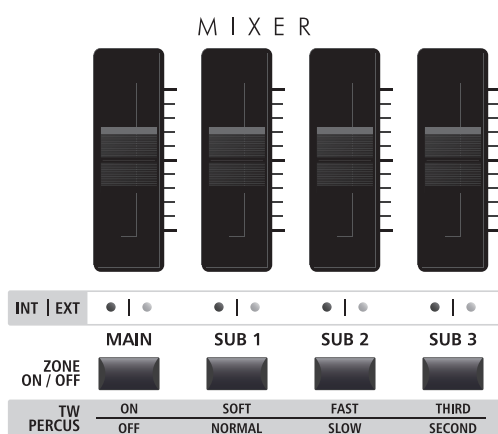

VOLUME 滑条

可以分别对 MAIN/SUB1/SUB2/SUB3 ZONE 的音量进行调节。
当多个 ZONE 同时使用时，可像音频混合器一样操作这些渐变按钮。

另外，这设定模式下，渐变按钮可以作为拉杆使用。

INT/EXT LED

显示可以控制该闪灯所对应的 ZONE (MAIN/SUB1/SUB2/SUB3)。

内部音色 (INT)，外部 MIDI 设备 (EXT) 或者两个全部 (BOTH)。

[ZONE ON/OFF] 按钮

使用这些按钮开启 / 关闭 MAIN/SUB1/SUB2/SUB3 ZONE。
此外，在音轮音色设定模式下，可以使用这些按钮进行风琴打击乐的设定。

* KeyRang 所设定的 ZONE 会绿色点灯。

* 长按这些按钮，各个 ZONE 的 KeyRage 的设定将在显示屏中显示。

5 GLOBAL



[EQ] 按钮

开启 / 关闭 [EQ]。

* 长按该按钮可以调出 EQ 调整画面。

[TRANSPOSE] 按钮

开启 / 关闭移调机能。

* 长按该按钮可以调出移调设定画面。

[LOCAL OFF] 按钮

当使 [LOCAL OFF] 指示灯亮灯时，即使弹奏电钢也不会发音，仅 MIDI 输入时发音。

6 EFFECTS 部分

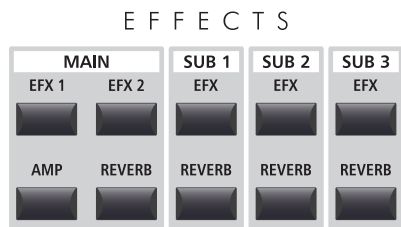

* 可以通过长按这些按钮来激活 LCD 显示屏的调节页面。

[EFX1] [EFX2] [EFX] 按钮

这些按钮可以开启 / 关闭所对应的 ZONE 效果。
MAIN ZONE 拥有两个效果器，SUB1/SUB2/SUB3 ZONE 各搭载 1 个效果器。

[AMP] 按钮

该按钮可以开启 / 关闭 MAIN ZONE 的扩音模拟器。

[REVERB] 按钮

这些按钮可以开启 / 关闭所对应 ZONE 的混响。

7 显示屏



LCD 显示屏

可显示所选 ZONE 的音色、参数以及操作中的机能。

[A] [B] [C] [D] 旋钮

表示中的参数将实时掌控。

* 编辑菜单中的旋钮分配设定页面中可以进行参数的自由分配，可在演奏中按自身喜好操作设定参数。（详细请参照第 49 页）

[F1] [F2] [F3] [F4] 按钮

选择显示屏中通常所显示的 ZONE，在录音模式或其他模式下的机能将显示在画面上。

[INT/MIDI] 按钮

长按此按钮的同时，按下 [+ / YES] 或 [- / NO] 按钮，可以切换所选的 ZONE 模式。（INT / EXT / BOTH）

8 编辑菜单

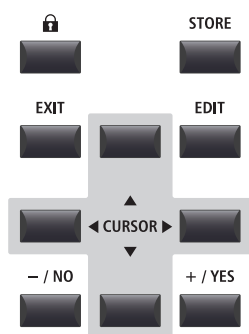

[LOCK] 按钮

锁定面板开关，可控制演奏中的失误操作。当按钮闪烁时，表示已经锁住。

[STORE] 按钮

各音色以及面板的设定状态，可在 SETUP 中保存至电钢。此外，可以保存各 SOUND 的设定状态以及接通电源时的设定。

[EXIT] 按钮

退出编辑模式，回到前页。

[EDIT] 按钮

进入编辑模式。显示编辑菜单时，可以进入所选择的各个参数菜单页面。

[CURSOR] 按钮

移动显示屏中的光标，滚动编辑菜单模式下各页面。

[+ / YES] [- / NO] 按钮

滚动光标设定所选项数值，在必须确认动作的画面下，决定是否实施。

9 SOUND/SETUP Section

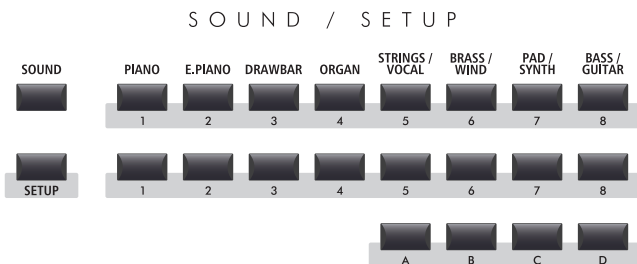

[SOUND] 按钮

进入 SOUND 模式（音色选择模式）。通过右边按钮所配置的 256 个音色选择音色。

[SETUP] 按钮

进入 SETUP 模式（设定选择模式）通过右边按钮所配置的 256 个设定，进行选择。

* SETUP 模式下，按下此按钮的话，显示屏将显示 SETUP 中音色一览表。

SOUND/SETUP 选择按钮

在 SOUND 模式下，使用这些按钮在所选定的 ZONE 下进行音色（类别、种类、多样）的设定。

在 SETUP 模式下，使用这些按钮，选择 SETUP 内存。

10 RECORDER Section

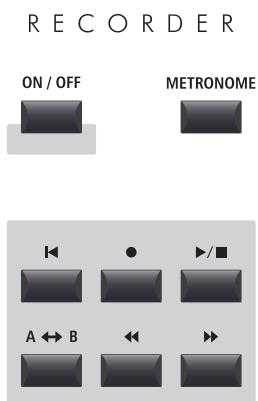

ON/OFF 按钮

开启 / 关闭录音机能。

METRONOME 按钮

开启 / 关闭节拍器机能。

◀ (重置) 按钮

按下此按钮将重置 MP7SE 中的录音。
(倒带：返回 MP3/WAV 文档的开始位置)

● (录音) ▶/■ (播放 / 停止) 按钮

通过这些按钮可以对内存进行录音以及播放。并可对保存在 MP3/WAV 中的音频进行播放或停止播放的操作。

A ↔ B (A-B 循环) 按钮

使用 A-B 循环按钮，可以分割录音文档中的任意区间，并可针对该区间循环播放。

◀◀ (快退) ▶▶ (快进) 按钮

可以快进或快退操作中录音的曲目以及 MP3/WAV 音频。

11 SETTING

SETTING



[PANIC] 按钮

长按该按钮面板设置将回到电源开启时候状态。关闭所有注释以及重置所有控制器指示消息将传送至 MIDI。

[SYSTEM] 按钮

MP7SE 系统的全体基本设定。

[USB] 按钮

操作 USB 内存文件。

2 前面板:接口



耳机接口

耳机接口在键盘低音部左下方。请使用立体声标准插头的耳机。



USB to DEVICE 接口

USB to DEVICE 接口在键盘高音部右上前方。连接 FAT 或者 FAT32 格式化的 USB 内存或 USB 软盘驱动器。可以播放保存的曲目，用 MP7SE 所录音的曲目也可以保存入 USB 内存中。

* 不可使用无线闪存。

3 后面板:接口



1

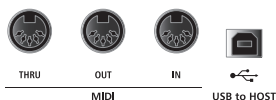

2

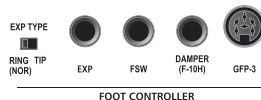

3

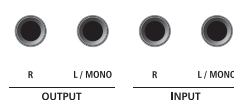

4

5

1 电源



AC IN



ON



AC IN 接口

附带品的电源线可以连接 AC220V 的电源插座。

电源开关

开关 (ON/OFF) 电源。

使用后请务必切断电源。

* 电源关闭 (OFF) 状态下，可以对内存数据进行编辑。不要在 LCD display 灯灭前拔掉电源插头。

* 使用自动关机时，如在规定时间内未进行任何操作，电源将自动关闭。详细请参照第 106 页。

2 MIDI

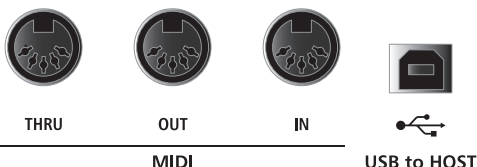

THRU

OUT

IN

MIDI

USB to HOST

MIDI THRU/OUT/IN 接口

该接口是连接带有 MIDI 规格的乐器。

USB to HOST 接口

将电脑用市场上所销售的 USB 线连接后，会被识别成 MIDI 设备，因此可和一般的 MIDI 界面一样，发送、接收 MIDI 信息。

* 使用 [USB to HOST] 接口连接电脑，可能需要参照使用的 OS 进行驱动器、软件的升级 (请参照第 123 页 [USB MIDI 驱动])。

* MIDI IN/OUT 接口与 [USB to HOST] 接口可以同时使用。关于 MIDI 的内部连接请参照系统菜单的 MIDI 项目 (第 109 页)。

* 为确保连接的稳定性，建议使用高品质的数据线。

3 FOOT CONTROLLER

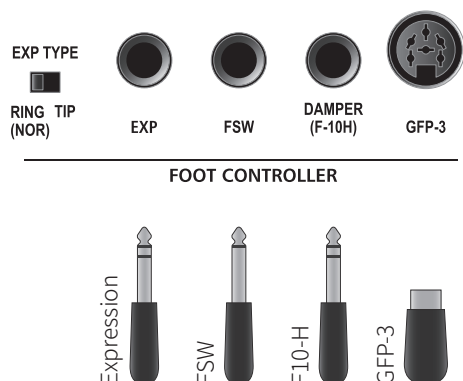

EXP TYPE	说明
RING(NOR)	RS 插头的 [RING] 为踏板信号的情况下
TIP	TRS 插头的 [TIP] 为踏板型号的情况下

* 这些踏板调节器在编辑菜单中，可以分别进行机能的配置。详细请参照第 47 页。

EXP TYPE 开关

表达踏板根据生产厂商不同 TRS 插头阴阳极极性也会不同。当此踏板没有效果或连接踏板后，电钢发生异常操作时，请关闭此开关。

EXP 接口

连接市场上所销售的表达踏板。

* 根据踏板构造不同，当踩踏 / 离开踏板时，有可能会发生无法传达最大 / 最小信息值的情况。遇到此中情况，请参照第 108 页的校正操作说明。

FSW 接口

连接市场上所销售的踏板开关。

* 明明没有踩踏开关，开关却呈现踩踏时的效果，发生此种情况时，请确认踏板开关的极性。详细方法请参照第 107 页。

踏板 (F-10H) 接口

连接作为附带品的 F-10H (延音踏板)。

GFP-3 接口

连接 GFP-3 踏板 (3 根、另行销售)。

■ 另行销售的 KAWAI GFP-3 踏板(3 根踏板)

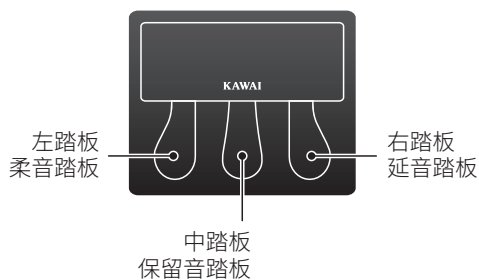

当连接另行销售的 GFP-3 踏板时，在初始设定中左边踏板为柔音踏板、中间踏板为保留音踏板、右边踏板为延音踏板。

* 这些设定都可以在编辑菜单的调节设定中进行更改。详细可以参照第 48 页。

4 OUTPUT

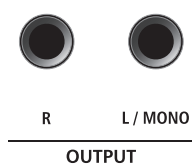

OUTPUT 接口

使用标准插头连接电钢或 PA 机器或扩音器。只连接 L/MONO 接口的话，发送单声道信息数据。

5 INPUT

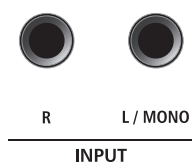

INPUT 接口

使用标准插头，连接电钢或其他电子乐器或音频机器。输入程度可在 LINE IN 调节机中进行调节。只连接 L/MONO 接口的话，传送单声道信息数据。

* 从 LINE IN 输入的音乐也会被音频录音器收录在内。

与其他机器的连接

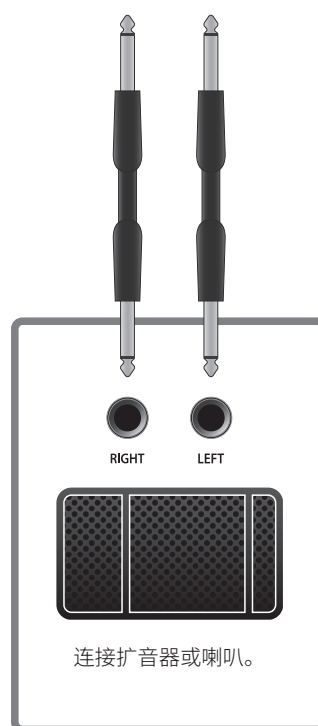
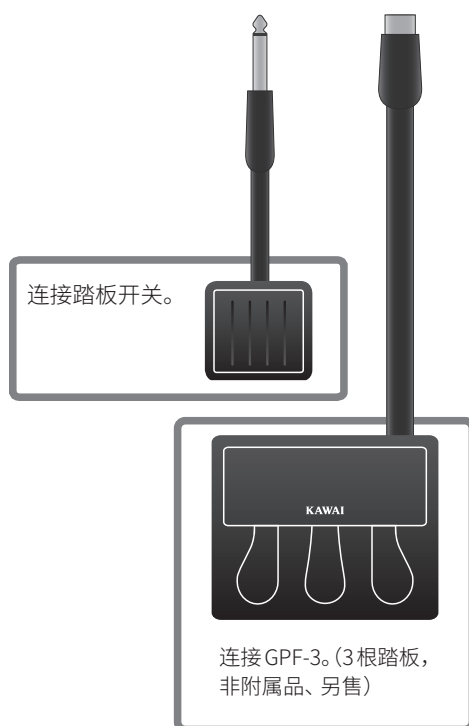
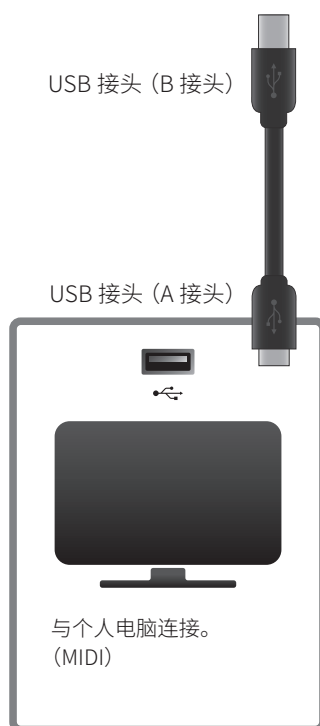
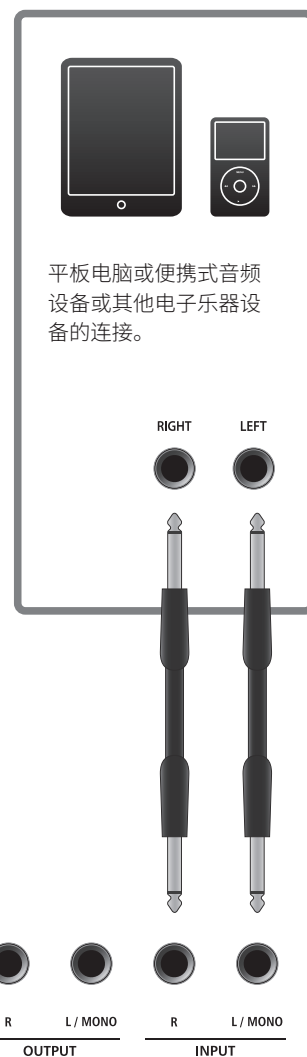
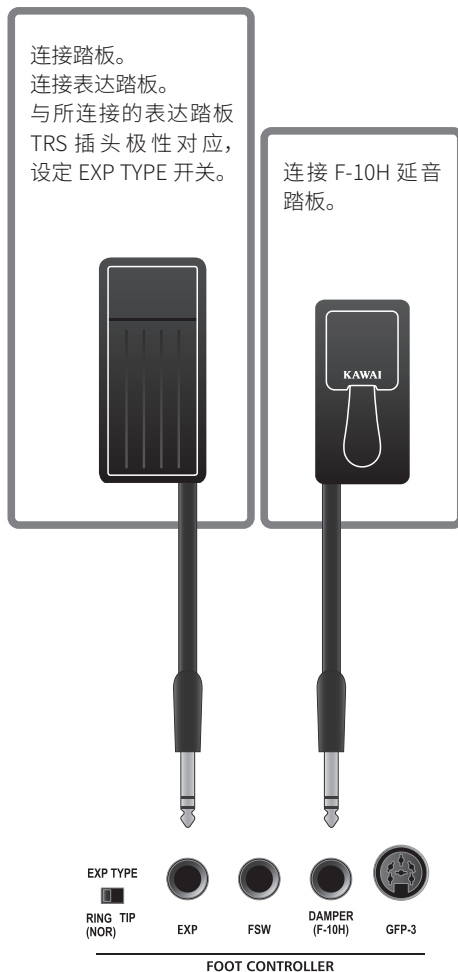

部分内部连接系统

■ 扩音器 喇叭的连接

MP7SE 没有内置喇叭，和 PA 机器、键盘扩音器或耳机连接进行演奏。

与音声输出器连接后，打开后置面板右侧的电源后接通 MP7SE 的电源。

■ 关于 MP7SE 的 ZONE

MP7SE 可以控制 4 个 ZONE (MAIN, SUB1, SUB2, SUB3)。每个 ZONE 都设有独立的开关以及大小容量调节按钮。每个 ZONE 设有控制内部音色的 INT 模式、控制外部 MIDI 机器的 EXT 模式，以及可以同时控制以上两个方面的 BOTH 模式。

在 INT 模式下，各种 ZONE 上分配音色的操作顺序是一致的。但是，MAIN ZONE 和 3 个 SUB ZONE 之间有些许不同。MAIN ZONE 拥有 2 个 EFX 模块和一个括音模拟器，而 SUB ZONE 只拥有一个 EFX 模块。

此外，MAIN ZONE 的两个 EFX 模块。各自拥有 129 种 EFX，而 SUB ZONE 中的 EFX 模块，只拥有 22 种效果。

最后，MP7SE 音调轮风琴功能只能在 MAIN ZONE 中使用。

所有的音色可以通过调节设定编辑菜单中的参数来完成喜好音色的设定。

所有 ZONE 中混响的设定操作是一致的。Depth (深度) 参数可在各 ZONE 中分别进行设定。

各 ZONE 的 EQ 功能也是一致的，可以通过调整设定编辑菜单中的参数对各种音色进行个别设定。

将 ZONE 设定成 EXT(或者 BOTH) 模式时，可以控制外部 MIDI 机器。MAIN 以及 SUB ZONE 拥有相同功能，可以同时控制 4 个 MIDI 频道。和 INT 模式一样，可以设定不同的参数 (送信 / 受信频道、MMC、键域指定等等) 和外部机器进行通信。

调整各个音色的后，可以将调整后的参数作为预先设定保存。可以在设定内存中保存 256 个设定。

■ MP7SE 内部程序图

下图为 MP7SE 的电路程序图。

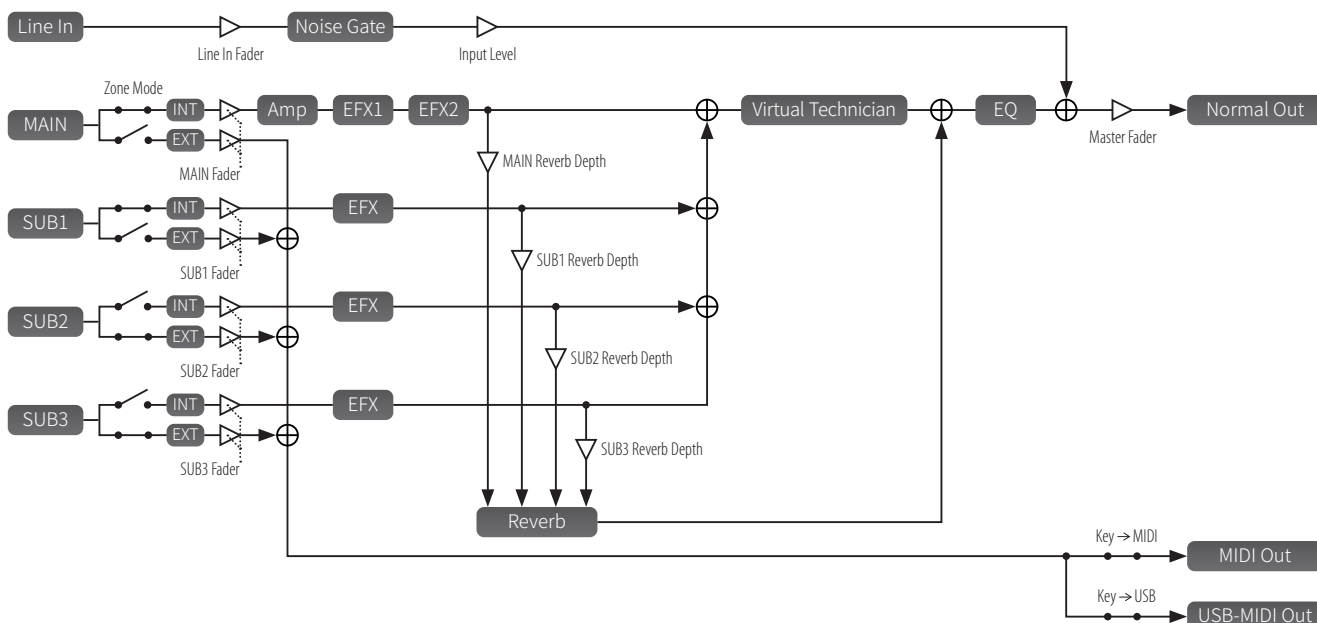

演奏指南

连接电源线、功放 / 耳机、以及踏板，做好演奏前的准备。
以下详细说明关于电源的开启，以及 MAIN ZONE 和 MASTER VOLUME 的使用方法。

1. 开启电源

按下电源开关按钮。

MP7SE 启动后，显示屏上会表示为通常演奏画面。

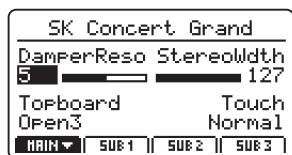

- * 关于通常演奏画面的说明请参考第 24 页内容。
- * MP7SE 配有自动关闭电源的节电功能，详情请参考第 106 页内容。

2. MAIN ZONE 音量的调节

滑动 MAIN ZONE 的音量滑条。



- * 关于 ZONE VOLUME 的调节请参考第 20 页内容。

3. MASTER VOLUME 的调节

滑动 MASTER VOLUME 滑条调节整体音量。

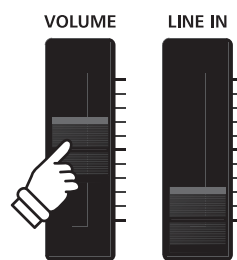

4. 演奏

当开始弹奏时，为“SK Concert Grand”音色。

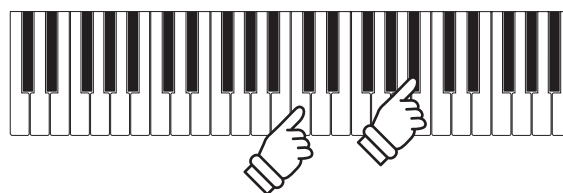

可以按喜好来调节音量。

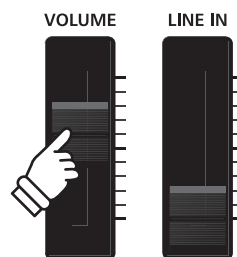

选择音色

MP7SE 配有 8 个音色种类，8 个辅助种类，以及 4 个多样组合，合计共 256 种丰富多样的音乐风格可供选择。关于内存音色列表请参考第 125 页。

* 以下的举例为“60's EP”音色的选择方法。其他音色的选择顺序与此相同。

1. 选择音色种类

请按下想要选择的音色种类的按钮。

选择好音色种类后 LED 指示灯开始亮起，显示屏将表示音色列表。

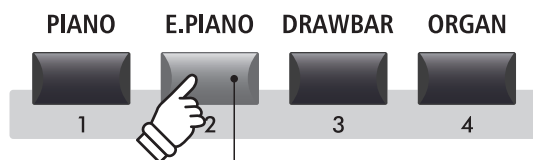

LED 指示灯亮起
表示音色种类正在选择中

例) 当选择 Electric Piano 音色种类时，请按 [E.PIANO] 按钮。

2. 选择音色的辅助种类

请按下想要选择的音色辅助种类的按钮。

选择好音色辅助种类后 LED 指示灯开始亮起，显示屏将表示音色列表。



LED 指示灯亮起
表示音色辅助种类正在选择中

例) 当选择第三个音色辅助种类时，请按 [3] 按钮。

3. 选择音色多样

请按下想要选择的音色多样按钮。

选择好音色多样后 LED 指示灯开始亮起，显示屏将表示音色列表。

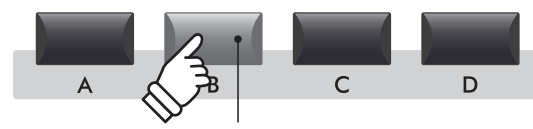

LED 指示灯亮起
表示音色多样正在选择中

例) 当选择“60's EP 2”音色时，请按多样按钮 [B]。

* 选择音色时请按照 种类→辅助种类→多样的顺序按下按钮进行选择。

* 选择不同音色种类或音色辅助种类时，将为上一次所选择的多样种类。

ZONE 功能

1 关于 ZONE

MP7SE 配有 4 个 ZONE (MAIN, SUB1, SUB2, SUB3)。

以下关于各 ZONE 的开启 / 关闭, 以及音量调节等 (重叠音色演奏) 的操作方法作以说明。

■ ZONE 的开启 / 关闭

当按下相关的 ZONE 按钮时, ZONE 将开启 / 关闭。

LED 指示灯亮起时, 表示 ZONE 有效;
LED 指示灯关闭时则表示 ZONE 无效。

ZONE 的 LED 指示灯关闭时, 显示屏上的音色名称旁边的 “* ” 标志将开始显示。



* ZONE 在关闭状态时, 显示屏将自动表示上一次所选的 ZONE 的信息。



* 在 Recelve Mode (第 109 页) 选择 [Mult] 时, ZONE 不论开启或关闭, 均不会影响 MIDI 输入。

■ ZONE 的音量调节

可以调节各个 ZONE 按钮上方的滑条来调节音量。

可以上下滑动相对应的 ZONE 的上方的滑条来调节音量大小。

若想要调整全部 ZONE 的音量时, 请调节 MASTER VOLUME。
(请参照第 10 页)

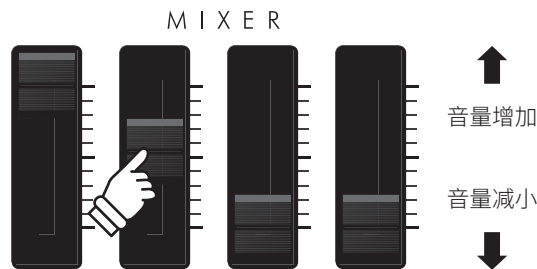

* 选择 tonewheel 音色后, 当显示屏上表示出音色编辑画面时, 这些音量滑条将被作为 drawbar 使用。详情请参考第 30 页内容。

■ 重叠 2 个音色(钢琴与弦乐器的层面)

先开启 MAIN ZONE, 选择钢琴音色。

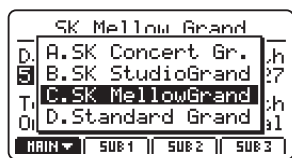

然后, 开启 SUB1 ZONE, 选择弦乐器音色。



当开始弹奏键盘时, 钢琴音色将与弦乐器音色重叠。
可以使用 ZONE 滑条调节各自音量。

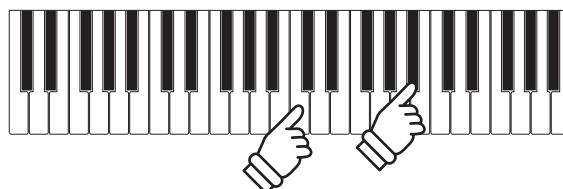
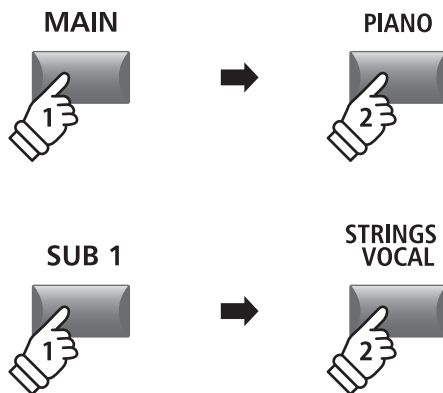

2 关于 ZONE 模式(INT/EXT/BOTH)

用来控制 MP7SE 的 4 个 ZONE 的各自内部音色的 INT 模式，和用来控制外部 MIDI 机器的 EXT 模式，以及具备可以同时控制这两种模式的 BOTH 模式。

以下为各模式的区别和概要，以及模式变更方法进行说明。

■ ZONE MODE 的种类

Zone mode	说明	操作面板的表示
INT	仅控制内部音色。	INT EXT ● ○
EXT	仅控制外部 MIDI 机器。	INT EXT ○ ●
BOTH	可同时控制内部音色与外部 MIDI 机器。	INT EXT ● ●

■ ZONE(键域)的选择

按 [F1] ~ [F4] 的按钮，选择 ZONE。

所选的 ZONE 的参数将表示在显示屏上。

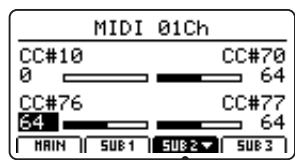

SUB2 ZONE
正在选择中

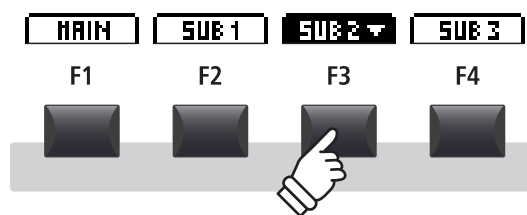

例) 当选择 SUB2 ZONE 时，请按 [F3] 按钮。

■ 变更 ZONE MODE

持续按住 [INT/MIDI] 按钮，然后再按 [+ / YES] [- / NO] 按钮来变更 ZONE MODE。

LED 指示灯与显示屏将表示 ZONE MODE 已变更。

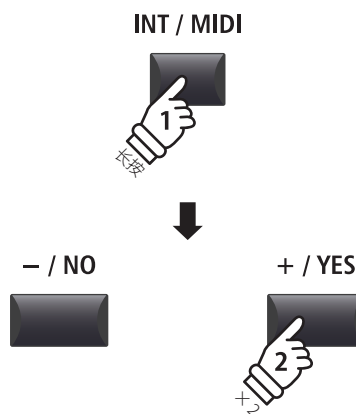
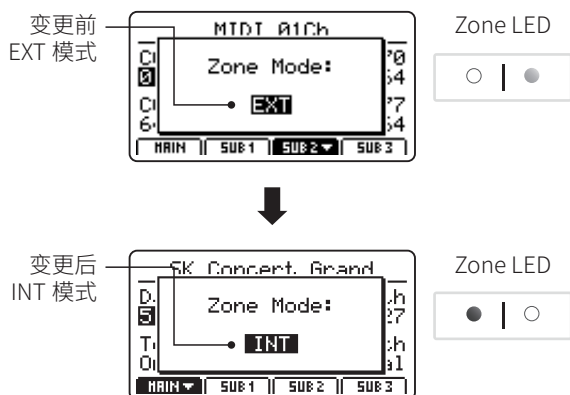

例) 将 SUB2 ZONE 从 EXT 模式变更为 INT 模式时，按 [F3] 按钮选择 SUB2 ZONE，然后持续按住 [INT/MIDI] 按钮的同时按 2 次 [+ / YES] 按钮。

* 初期设定时，MAIN ZONE 与 SUB1 ZONE 为 INT 模式，SUB2 ZONE 与 SUB3 ZONE 为 EXT 模式。

3 ZONE Key Range (ZONE 的键域设定)

初期状态时所有的 ZONE 都会 88 琴键全部发音。可通过此键域指定功能使各个键域仅有所指定的琴键发音，而指定范围外的琴键不发音。（或 MIDI OUT 无效）

* 以下举例为 MAIN 与 SUB1 ZONE 时钢琴音色与贝司音色的分配，并指定键域来进行演奏的说明。

1. MAIN ZONE 与 SUB1 ZONE 的音色分配

先开启 MAIN ZONE，选择钢琴音色。

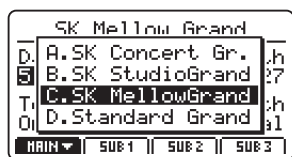

然后开启 SUB1 ZONE，选择贝司音色。



弹奏琴键时，88 键全部琴键均为钢琴音色和贝司音色重叠演奏。

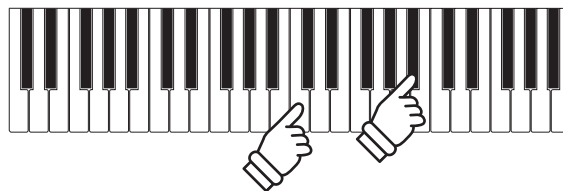

最后，指定 MAIN 与 SUB1 的 2 个 ZONE 键域，钢琴音色与贝司音色将单个演奏。

■ 确认 ZONE 的键域

长按 [MAIN] 按钮。



显示屏上会表示现在的 MAIN ZONE 键域。



然后长按 [SUB1] 按钮。

显示屏上会表示现在的 SUB1 ZONE 键域。



2. 设定 MAIN ZONE 的键域

持续按住 [MAIN] 按钮的同时，按下代表想要指定的键域范围的最低音琴键，然后再按下代表想要指定的键域范围的最高音琴键。

显示屏将表示出所按下的琴键名称，MAIN ZONE 将设定新键域。

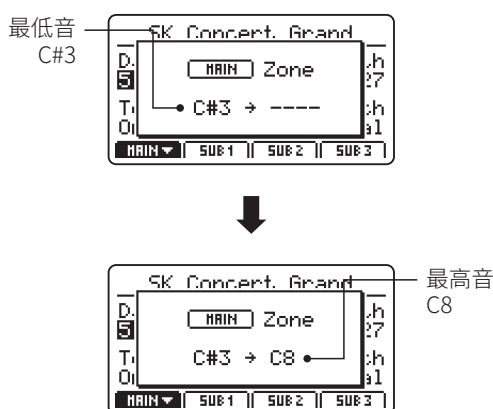

键域指定后，[MAIN] 按钮的 LED 指示灯的颜色将变绿。

* 返回 Full Key，请设定键域为 A0 至 C8。

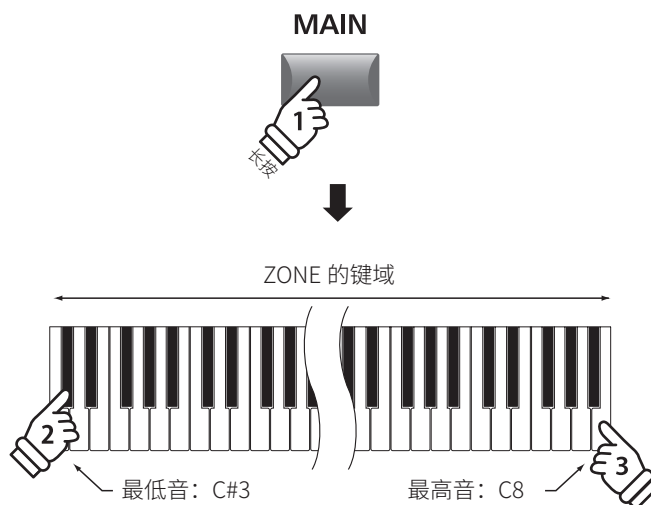

例) 将 MAIN ZONE 的键域设定为 C#3 至 C8 时，持续按住 [MAIN] 按钮的同时按下 C#3 琴键，然后接着再按下 C8 琴键，最后松开 [MAIN] 按钮。

* 键域指定可以通过编辑菜单的 KeySetup 参数来设定。详情请参考第 45 页。

3. 设定 SUB1 ZONE 的键域

持续按住 [SUB1] 的同时，按代表想要指定的键域范围的最低音琴键，然后再按代表想要指定的键域范围的最高音琴键。

显示屏上会表示出所按下的琴键名称，SUB1 ZONE 将设定新键域。

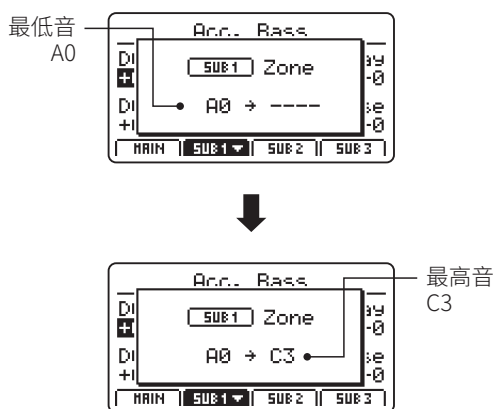

键域指定后，[SUB1] 按钮的 LED 指示灯的颜色将变绿。

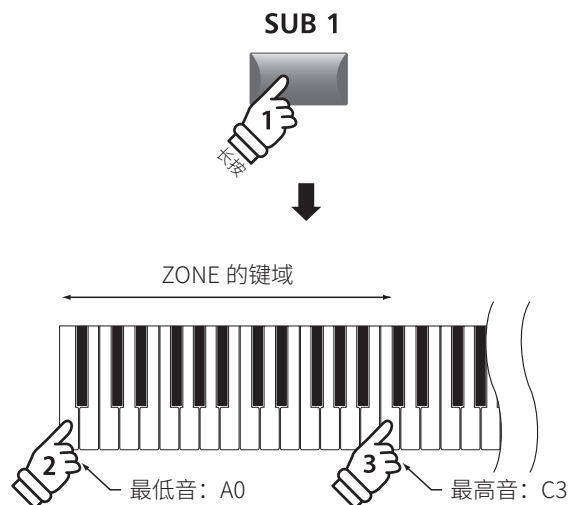

例) 将 SUB1 ZONE 的键域设定为 A0 至 C3 时，持续按住 [SUB1] 按钮的同时按下 A0 琴键，然后接着再按下 C3 琴键，最后松开 [SUB1] 按钮。

* 键域指定可以通过编辑菜单的 KeySetup 参数来设定。详情请参考第 45 页。

4. 演奏 MAIN ZONE 与 SUB1 ZONE

上述设定的状态下弹奏键盘时，从 C3 琴键开始低音区为贝司音色，从 C#3 琴键开始高音区为钢琴音色。可用于左手贝司音色，右手钢琴音色演奏等。

显示屏 / 控制旋钮

一般的演奏模式是，显示屏上会表示出音色名称与 4 个旋钮 [A] [B] [C] [D] 的参数。

各旋钮均有所对应的编辑菜单，以及演奏中可以实时通过控制 4 个旋钮来调节多样的参数。并且，MAIN、SUB1、SUB2、SUB3 这 4 个 ZONE 的旋钮参数各配有 2 个组合，可以进行更广范围的调节。

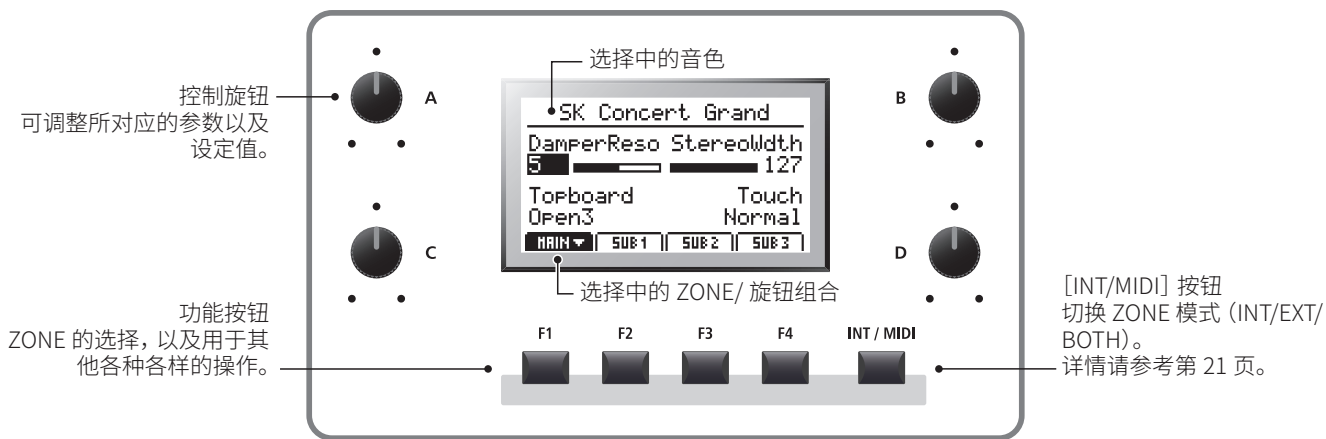

■ 选择 ZONE 与旋钮组合

按显示屏下方的 [F1] [F2] [F3] [F4] 按钮，选择 ZONE。

所选择的 ZONE 名称将转换，然后会显示选择中的音色的旋钮参数的第 1 组合。

再按一次相同的功能按钮，将显示旋钮参数的第 2 组合。

* 如果按编辑菜单内的相同功能按钮，将会跳转至下一个参数。

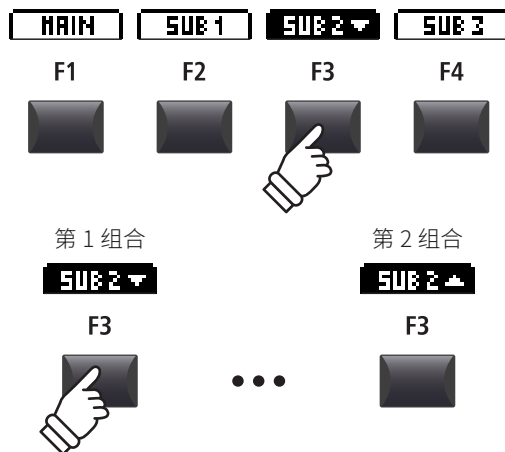

■ 变更 ZONE MODE([INT/MIDI]按钮)

关于 ZONE MODE 变更，详情请参考第 21 页内容。

■ 调节参数

可以通过操作显示屏旁边的 4 个控制旋钮，来调整旋钮组合的参数。

* 各旋钮功能均可对应编辑菜单。
(请参照第 49 页的 [7 Knob Assign (旋钮赋值)])

使用 [CURSOR] 按钮来移动光标，按 [+ / YES] [- / NO] 按钮来调节数值。

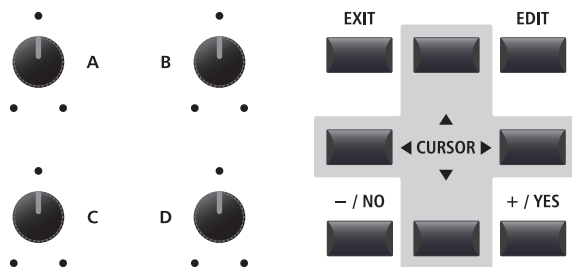

1 Reverb(混响)

混响是指为 MP7SE 的乐音加上回响效果。MP7SE 配有 6 种高级混响效果。

混响种类与几个参数可以全 ZONE 共通，各 ZONE 都配有的 [ON/OFF] 按钮，各 ZONE 的 DEPTH（混响深度）均可调节。

* 编辑菜单的 REVERB Type/Pre Delay/Time 参数全 ZONE 共通。

■ 混响类型

Reverb type	说明
Room	模拟小型房间里的回响音效。
Lounge	模拟休息厅的回响音效。
Small Hall	模拟小型音乐厅的回响音效。
Concert Hall	模拟大型音乐厅的回响音效。
Live Hall	模拟现场音乐厅的回响音效。
Cathedral	模拟大教堂的回响音效。

■ 混响的开启 / 关闭

按想要选择的 ZONE 的 [REVERB] 按钮，来开启 / 关闭该 ZONE 的混响。

[REVERB] 按钮的指示灯将开启 / 关闭，表示现在的混响状态。



■ 变更混响类型或参数

长按想要变更的 ZONE 的 [REVERB] 按钮。

显示屏上会表示现在所选的 ZONE 的编辑菜单的混响设定页面。

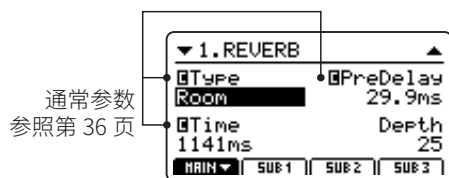

旋转 4 个控制旋钮来调整混响类型以及其他参数。

再次长按 [REVERB] 按钮，设定页面将消失。

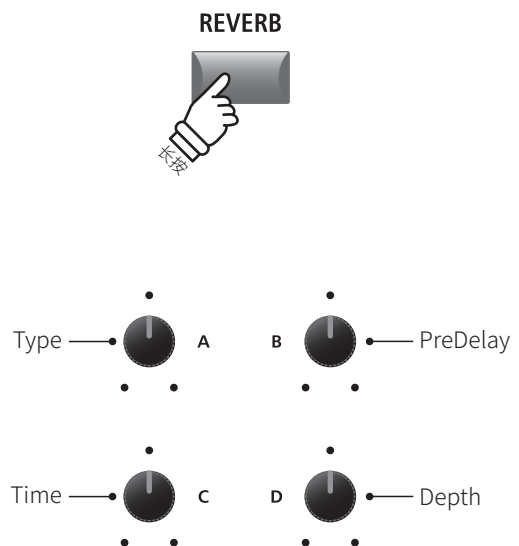

■ 混响参数

旋钮	参数	说明	数值
A	Type	选择混响类型。	—
B	PreDelay	设定回响开始前的时间。	0 ~ 200 ms
C	Time	设定回响的长度。	300 ms ~ 10.0 s (根据类型不同有所不同)
D	Depth	设定回响的深度。	0 ~ 127

2 EFX(音效)

除了混响以外，也可以在各个 ZONE 里追加相应音色效果。

MP7SE 配有 129 种高级音效，用户可以根据自己的喜好来设置相应的音效。

内存音色中已配有推荐的相应音效，使用 ON/OFF 按钮即可切换。

每个 ZONE 系统均配有音效，可以在各 ZONE 添加不同的音效。

MAIN ZONE 与 SUB1/SUB2/SUB3 ZONE 虽为同样操作方法，但这些 ZONE（音域）之间有几个不同之处。

MAIN ZONE 可以添加 129 种（2 个系统）音效。

SUB1/SUB2/SUB3 ZONE 可以添加 22 种（1 个系统）音效。

■ EFX(音效)的规格:MAIN 与 SUB1/SUB2/SUB3

	MAIN ZONE	SUB1/SUB2/SUB3 ZONE
音效系统数	2 个系统（可直排、单个调节）	1 个系统（可单个调节）
可使用的音效种类	129 种	22 种
AMP 装置	有	无

■ 可使用的音效种类:MAIN ZONE 与 SUB1/SUB2/SUB3 ZONE

种类	M	S	种类	M	S	种类	M	S	种类	M	S
1 Chorus	8	2	7 Delay/Rev	8	2	13 Groove	4	1	19 Enhancer+	8	-
2 Flanger	5	2	8 PitchShift	3	1	14 Misc.	2	-	20 P.Shift+	6	-
3 Phaser	6	1	9 Compressor	2	1	15 Chorus+	6	-	21 Comp+	8	-
4 Wah	6	3	10 OverDrive	3	2	16 Phaser+	6	-	22 OverDrive+	8	-
5 Tremolo	6	3	11 EQ/Filter	5	2	17 Wah+	6	-	23 Parallel	6	-
6 AutoPan	4	1	12 Rotary	5	1	18 EQ+	8	-	TOTAL	129	22

* 15 ~ 23 为组合音效

* 关于种类、样式、以及参数请参照第 127 页内容

■ 开启 / 关闭音效

当按下想要开启 / 关闭的 ZONE（音域）的 EFX 按钮（MAIN ZONE 为 [EFX1] [EFX2] 按钮）时，该音域的音效将开启 / 关闭。

[EFX] 按钮的 LED 指示灯将开启 / 关闭，表示音效现在的状态。

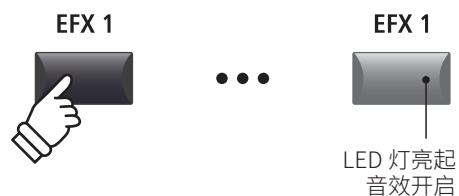

■ 变更音效的种类、样式、以及参数

长按想要变更音效的 ZONE (音域) 的 [EFX] 按钮。

显示屏会表示编辑菜单以及 EFX 调整页面的第一个画面。

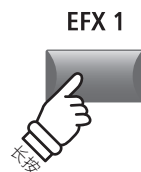
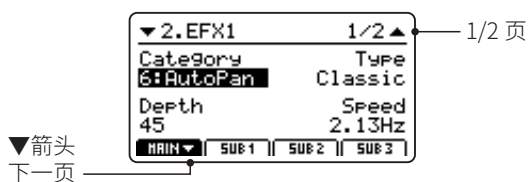

通过操作旋钮 [A] [B] [C] [D] 来变更音效的种类、样式、以及参数。

* 音效的参数名称或参数量根据种类不同也有所不同。
详情请参照第 127 页。

* 可以通过按正在选择中的 ZONE (音域) [F1] ~ [F4] 按钮, 来移动到下一页参数页面。

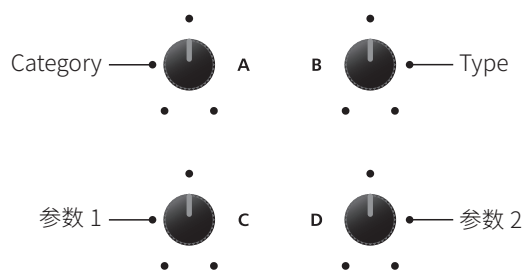

再次长按 [EFX] 按钮后, 会返回音效的编辑画面的第一页, 然后再长按一次后, 则返回通常演奏画面。

* 上述旋钮功能会根据音效页面变化而不同。

■ 使用其他音色来进行收藏的音效设定

使用系统菜单的 Eff.SW 模式参数可以将音效设定复制到其他音色上面。
详情请参照第 105 页。

■ 关于 SUB1/SUB2/SUB3 ZONE 的代替音效

MAIN ZONE 配有 129 种音效种类, SUB ZONE 有 22 种。

当所对应的音色只有在 MAIN ZONE 才能使用的音效时, 如果该音色对应 SUB ZONE, 将会自动切换为 SUB ZONE 可以使用的音效。

✦ EFX 标识则表示现在代替的音效。

下述的举例是当在 MAIN ZONE 的音色所对应的只有 MAIN ZONE 可以使用的 Auto Pan (Classic) 时, 如果该音色对应 SUB ZONE, 会自动切换为 SUB ZONE 可以使用的 Auto Pan (Standard)。

* 只有 EFX1 可以置换。EFX2 所对应的音效不受 SUB ZONE 影响。

MAIN ZONE 的
EFX1 编辑画面
Auto Pan (Classic) 所
对应的 MAIN ZONE 的
音色。



代替的音效标识

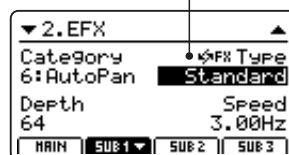

SUB1 ZONE 的
EFX 编辑画面
当 SUB1 对应相同音色
时, 将会自动切换为
Auto Pan (Standard)。

3 AMP(扩音器)装置(仅限 MAIN ZONE)

AMP 的喇叭或音箱的音色的特性对于古典电钢琴和风琴而言是非常重要的因素。MP7SE 的 AMP 装置可以通过 5 个 AMP 类型与各种各样的参数来进行调节。

AMP 种类

Amp type	说明
S. Case	主要用于古典电钢琴的行李箱式的 AMP。
M. Stack	配有流行的堆叠式真空管 AMP。
J. Combo	配有具有代表性的晶体管 AMP。
F. Bass	配有真空管贝司 AMP。
L. Cabi	配有拉杆式风琴等使用的 AMP。

开启 / 关闭 AMP 装置

按 MAIN ZONE 的 [AMP] 按钮来开启 / 关闭 AMP 装置。

[AMP] 按钮的指示灯开启 / 关闭, 表示 AMP 装置现在的状态。



AMP 种类的变更以及驱动级别参数的调整

长按 MAIN ZONE 的 [AMP] 按钮。

显示屏会表示编辑菜单的 AMP 页面。

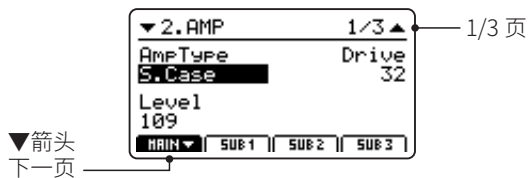

通过操作旋钮 [A] [B] [C] 来调节 AMP 种类、驱动、以及级别参数。

* 关于 AMP 装置参数详情请参照第 39 页。

* 按下 [F1] 按钮后, 会跳转至其他参数页面。

长按 [AMP] 按钮会返回至 AMP 的编辑画面的最初页, 再长按一次后, 会返回通常演奏画面。

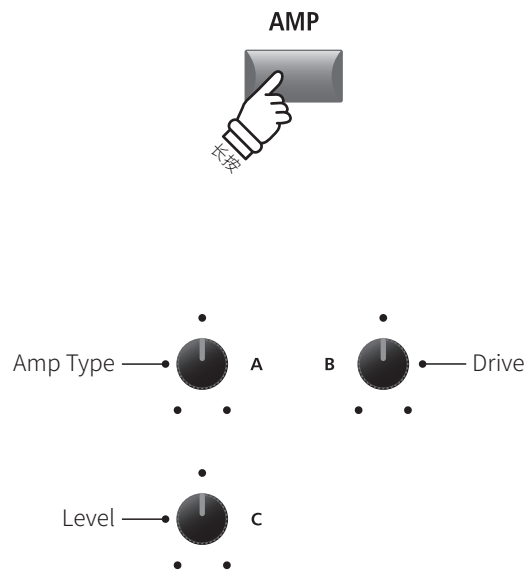

* 上述的参数所对应的旋钮会根据 AMP 页面变化而不同。

AMP 装置的参数

页码	旋钮	参数	说明	数值
1	A	Amp Type	变更 AMP 种类。	参照第 28 页
	B	Drive	调节 AMP 驱动级别。	0 ~ 127
	C	Level	调节 AMP 音量。	0 ~ 127
2	A	Amp EQ Lo	调节 AMP 的低音域的输入信号的增益控制。	-10 dB ~ +10 dB
	B	Amp EQ Mid	调节 AMP 的中音域的输入信号的增益控制。	-10 dB ~ +10 dB
	C	Amp EQ Hi	调节 AMP 的高音域的输入信号的增益控制。	-10 dB ~ +10 dB
	D	Mid Frequency	调节 AMP 的中音域的中心周波数。	200 Hz ~ 3150 Hz
3	A	Mic Type	选择收集 AMP 声的麦克风种类。	Condenser, Dynamic
	B	Mic Position	调节麦克风配置。	OnAxis, OffAxis
	C	Ambience	调整远处配置的立体麦克风的混频比率。	0 ~ 127

调节 AMP 装置参数

长按 MAIN ZONE 的 [AMP] 按钮, 然后再按 [F1] 按钮 (MAIN), 显示屏将表示出 AMP 的调整页面的第 2 页的参数。

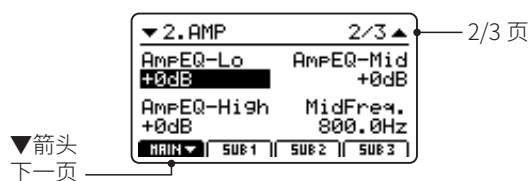

可以通过操作旋钮 [A] [B] [C] [D], 来调节 EQ Lo、Mid、High 的输入信号的增益控制和 Mid 的周波数。

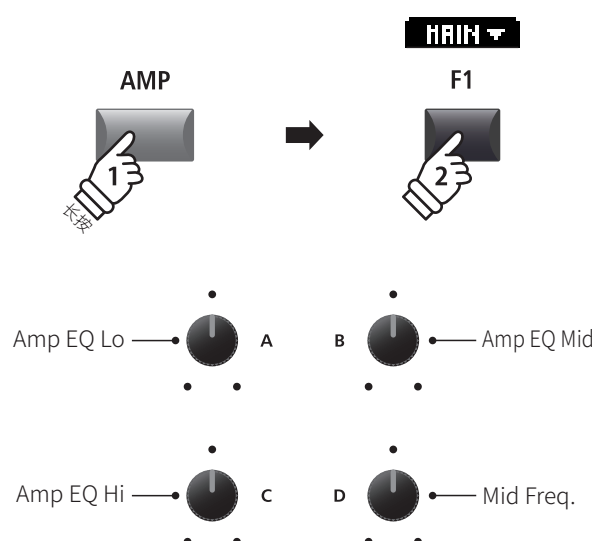

再次按下 [F1] 按钮。

显示屏会表示编辑菜单、AMP 调节页面的第 3 页的参数。

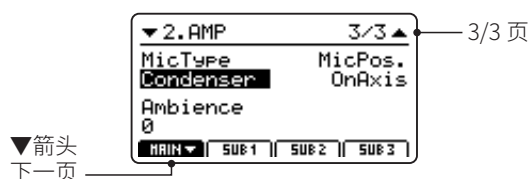

可以通过操作旋钮 [A] [B] [C], 来调节麦克风类型、位置、以及气氛。

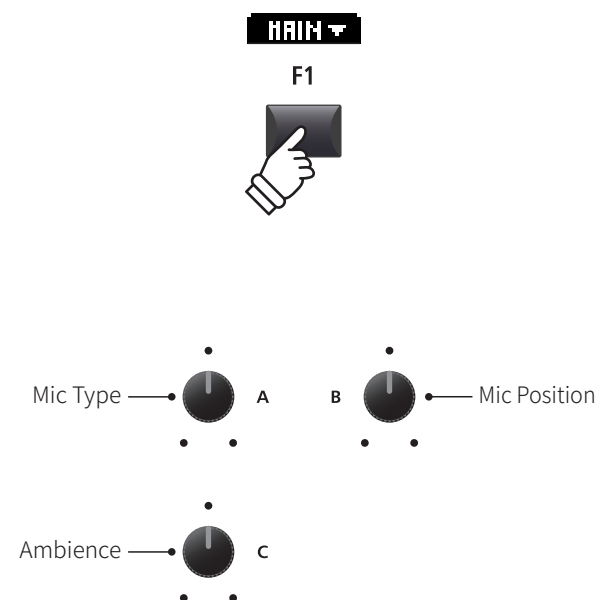

Tonewheel Organ(音轮风琴)模式

MP7SE 配有模拟 Tonewheel Organ 的音色。Tonewheel Organ 的音色有 16', 5½', 8', 4', 2½', 2', 1½', 1½', 1' 合计共 9 根拉杆的抽拉结构, 并通过打击乐器的选择来决定音色。

Tonewheel 音色仅限 MAIN ZONE (主音域) 可以使用, [DRAWBAR] 音色种类里的 SUB 辅助种类 [1] [2] [3] 则为 Tonewheel 的音色。(多样按钮 [A] ~ [D])

可以通过 Tonewheel Organ 模式来调节拉杆、打击乐器、以及旋转式扬声器的控制等。

当显示屏上表示 Tonewheel 音色编辑画面时, ZONE (音域) 滑条和旋钮、以及 [+ / YES] [- / NO] 按钮将会作为拉杆来使用, ZONE (音域) 开启 / 关闭开关 ([MAIN] [SUB1] [SUB2] [SUB3]) 将会作为打击乐器来使用。

1. 选择 Tonewheel 音色

当已选择 MAIN ZONE 时:

从音色种类里选择 [DRAWBAR], 然后选择辅助种类里 [1] [2] [3] 中的一个。

已选择的按钮的指示灯将亮起, 显示屏上会表示所选的拉杆音色。

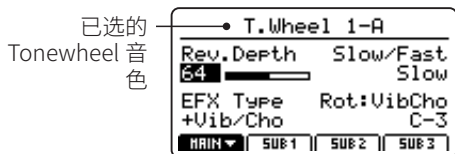
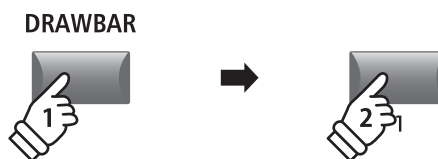

* Tonewheel 音色仅限 MAIN ZONE (主音域) 可以使用。

2. Tonewheel 音色编辑画面的表示

按下 [SW2] 按钮。

[SW2] 按钮的灯将会亮起, 显示屏上将表示 Tonewheel 音色的编辑画面。

* Tonewheel 音色的编辑画面也会显示当选择好 Tonewheel 音色后进入编辑菜单的“3.SOUND”页面。

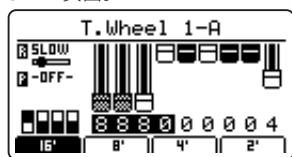
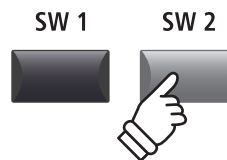

* 虽然初期设定时所对应 [SW2] 按钮的是“TW Control”, 但是变更设定后不会显示 Tonewheel 音色编辑画面。

* 关于 [SW1] [SW2] 按钮所对应的功能, 详情请参照第 47 页内容。

■ Tonewheel 音色编辑画面

正在选择中的 Tonewheel 音色
此例为 DRAWBAR -1-A

正在选择中的拉杆组合
表示现在已选拉杆所对应的滑条 / 旋钮 / 按钮。

旋转速度
表示旋转效果的速度。
每当按下 [SW1]/FSW 时, 'Fast' ↔ 'Slow' 可进行转换。

打击乐器设定
风琴音色的乐音开启时会添加 attack 音。
可通过 ZONE 开启 / 关闭按钮来进行切换。
从左开始为 (ON/OFF, Soft/Normal, Fast/Slow, 3rd/2nd)

拉杆音栓配合
表示风琴的拉杆设定。
可通过滑条、旋钮、按钮来进行调节。

* Tonewheel 音色的拉杆音栓配合通过外部 MIDI 控制器也可以进行调节。
详情请参照第 42 页内容。

■ 拉杆音栓配合的调整

Tonewheel 音色编辑画面中选择 16' 组合时:

可以通过 ZONE 滑条 (MIXER 滑条) 来操作从 16' 开始的最初的 4 根拉杆。

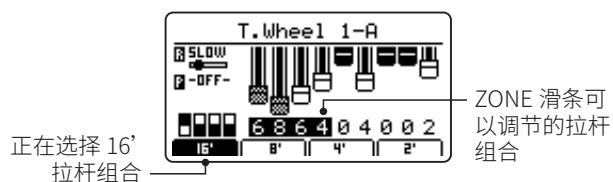

可通过 [A] [B] [C] [D] 旋钮来操作接下来的 4 根拉杆。

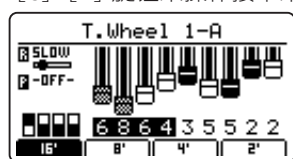

最后按 [+ / YES] [- / NO] 按钮, 来操作剩下的拉杆。

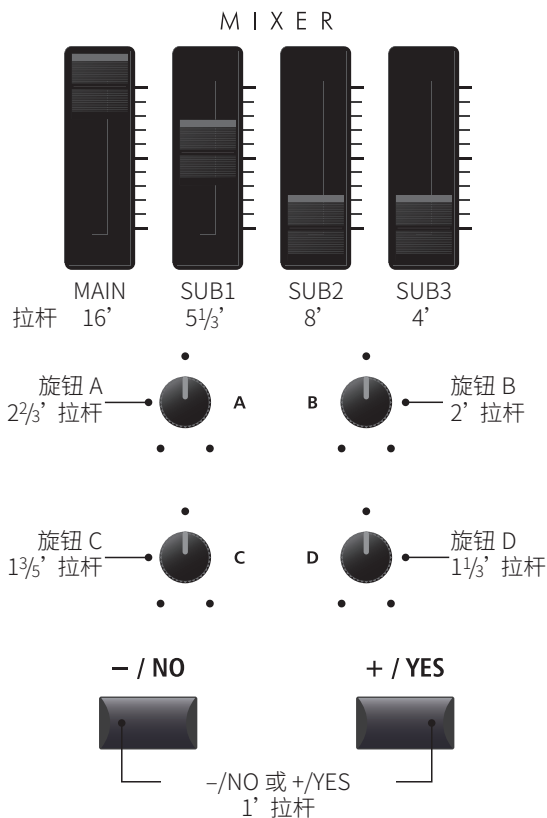
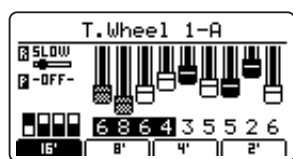

■ 变更拉杆组合

可以通过按 [F1] ~ [F4] 按钮来选择使用 ZONE 滑条来操作的拉杆。

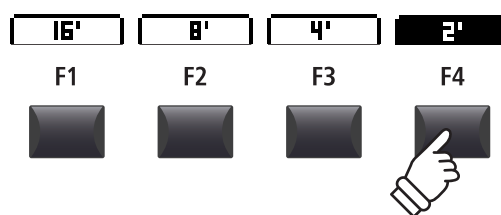
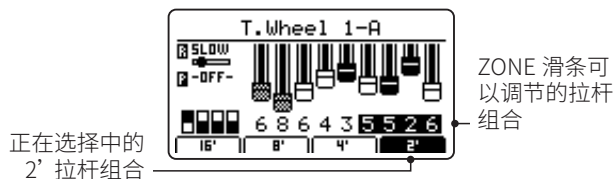

* 已选的对应该旋钮与 [+ / YES] [- / NO] 按钮的拉杆会根据拉杆组合不同而变化。

■ 打击乐器设定与旋转效果的速度

Tonewheel 音色编辑画面:

按下 [MAIN] 按钮后, 可以开启 / 关闭打击乐器。
可通过 [SUB1] [SUB2] [SUB3] 按钮来调节打击乐器的音色。

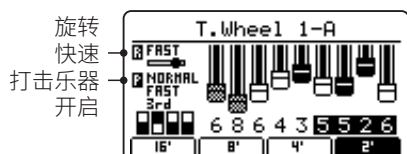

按下 [SW1] 按钮 (或者开启 FSW) 后, 旋转速度将会变化。
(SLOW ↔ FAST)

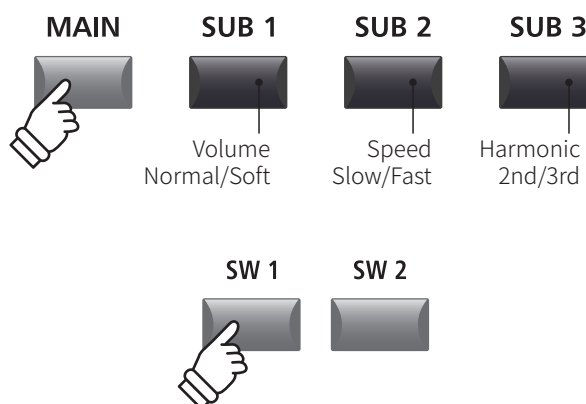

* 关于 [SW1] [SW2] 按钮的功能, 详情请参照第 47 页内容。

1 EQ

EQ 是指 4-band 多频音调补偿器，可以调节 MID1 与 MID2 的周波数和通带宽度。内存音色均为有效。

补偿器的设定为全 ZONE（音域）共通。

* 关于通常参数详情请参照第 36 页。

■ 开启 / 关闭 EQ

可以按 [EQ] 按钮来开启 / 关闭 EQ。

[EQ] 按钮的 LED 灯表示开启 / 关闭状态。

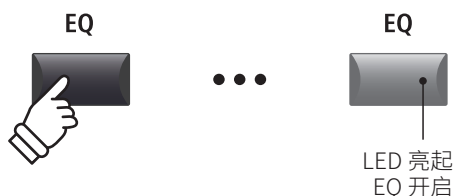

■ EQ 参数

页码	旋钮	参数	说明	数值
1	A	Low Gain	调节低音域 (20 ~ 100Hz) 的输入信号的增益控制。	-10 dB ~ +10 dB
	B	High Gain	调节高音域 (5k ~ 20kHz) 的输入信号的增益控制。	-10 dB ~ +10 dB
	C	Mid1 Gain	调节中音域 1 (200 ~ 3150Hz · 可变化) 的输入信号的增益控制。	-10 dB ~ +10 dB
	D	Mid2 Gain	调节中音域 2 (200 ~ 3150Hz · 可变化) 的输入信号的增益控制。	-10 dB ~ +10 dB
2	A	Mid1 Q	设定中音域 1 的 Q 值 (通带宽度)。	0.5 ~ 4.0
	B	Mid2 Q	设定中音域 2 的 Q 值 (通带宽度)。	0.5 ~ 4.0
	C	Mid1 Freq.	设定中音域 1 的中心周波数。	200 Hz ~ 3150 Hz
	D	Mid2 Freq.	设定中音域 2 的中心周波数。	200 Hz ~ 3150 Hz

■ EQ 参数的调整

长按 [EQ] 按钮。

显示屏上将表示周波数特性的页面。
(输入信号的增益控制调节画面)

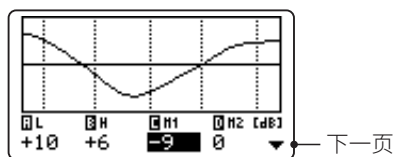

可以按光标的左右按钮来选择想要调节的 EQ 参数，然后按下 [+ / YES] 按钮或是 [- / NO] 按钮来调节数值。

另外，也可以通过旋钮 [A] [B] [C] [D] 对页面上所对应的数值进行调节。

* [F1] ~ [F4] 按钮也可以用于来选择参数。
另外，当再次按下所选的参数所对应的 [F1] ~ [F4] 按钮时，将会跳转至通带宽度、周波数的设定页面。

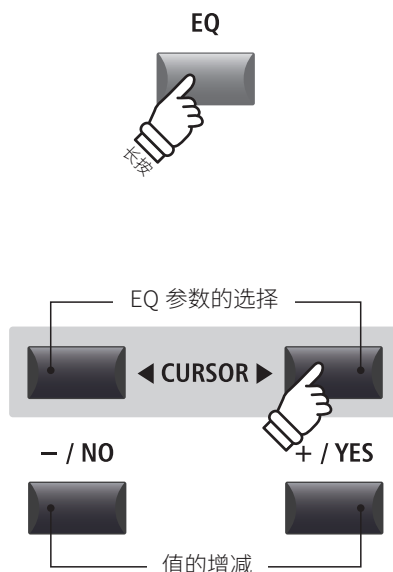

■ EQ 参数的调整(续)

请在显示屏表示 EQ 的输入信号的增益控制调节页面的状态时，按光标按钮的 [▼] 按钮。

显示屏上会表示通带宽度和周波数设定页面。

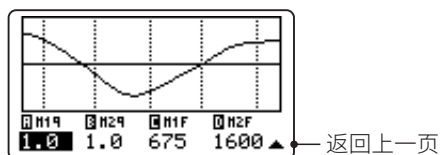

按光标左右按钮来选择想要调节的 EQ 参数，然后按 [+ / YES] 按钮或是 [- / NO] 按钮来调节数值。

另外，也可以通过旋钮 [A] [B] [C] [D] 对页面上所对应的数值进行调节。

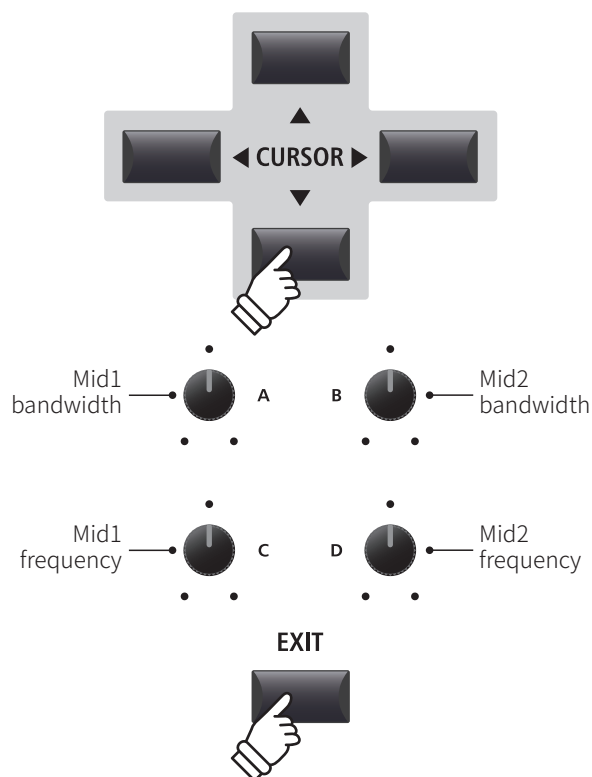

按 [EXIT] 按钮后，将返回主页面。

■ EQ Offset 的快捷方式

EQ Offset 是系统菜单的参数，配有可以补正在 EQ 已设定数值的功能。

无需变更已设定的 EQ，就可以补正系统全体的 EQ，并可以调节适合演奏环境的 EQ 设定。

通过这个快捷方式功能，可以跳转 EQ 补正机能的调节页面。

系统菜单里面可以开启 / 关闭 EQ Offset。

快捷方式创建方法：

持续按住 [EQ] 按钮的同时，按 [F1] ~ [F4] 按钮。

显示屏上将表示 EQ Offset 的页面。

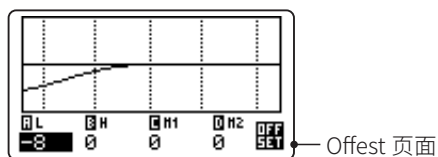

EQ Offset 参数与 EQ 参数的调节方法相同。

* 在 EQ Offset 调节的数值会加算在 Global Section 的 EQ 上。
(最大为 -10dB ~ +10dB)

按 [EXIT] 按钮后会返回 EQ 页面。
再次按 [EXIT] 按钮后会返回主页面。

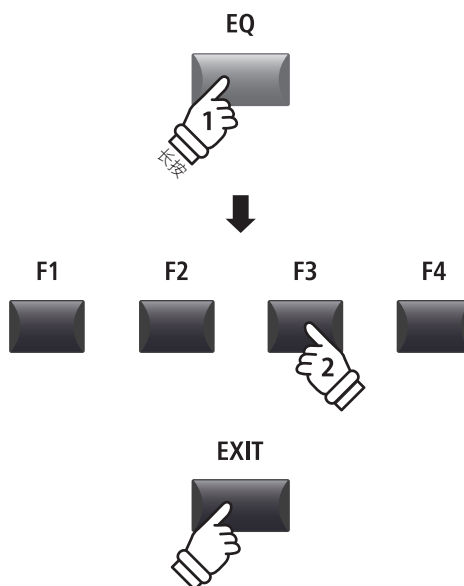

2 Transpose(移调)

可以通过使用移调功能，以半个音阶为单位改变钢琴的全体音程。

当伴奏乐器与合奏或曲子不同时使用此功能则非常便利。

无需改变弹奏的琴键即可轻松简单移调。

■ 移调值的设定:方法 1

持续按住 [TRANSCOPE] 按钮的同时，按 [+ / YES] [- / NO] 按钮，以半音阶为单位提升或降低音调。

* 移调值可在 -24 ~ +24 (4 个八度) 范围内设定。

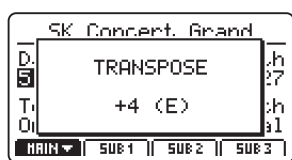

[TRANSCOPE] 按钮灯开启 / 关闭，表示移调现在的状态。

* 在移调设置页面同时按下 [+ / YES] [- / NO] 按钮，移调值将返回至 0。此时，[TRANSCOPE] 按钮的指示灯将自动关闭。

* 虽然系统会自动保存移调值，但是不会保存开启 / 关闭状态。

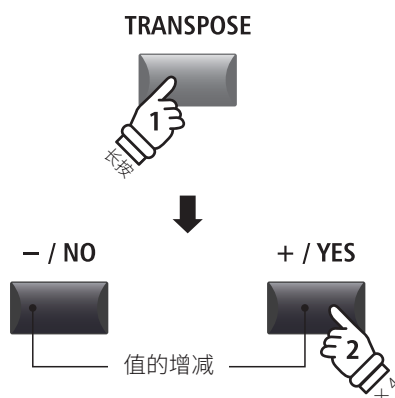

例) 升高 4 个半音调时，按住 [TRANSCOPE] 按钮的同时，按 4 次 [+ / YES] 按钮，然后松开 [TRANSCOPE] 按钮。

■ 移调值的设定:方法 2

持续按住 [TRANSCOPE] 按钮的同时，按中央 C 键的左右琴键。

所按下的琴键将为新的移调值。

* 移调值可在 -24 ~ +24 (4 个八度) 范围内设定。

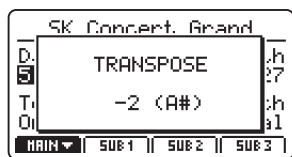

[TRANSCOPE] 按钮灯开启 / 关闭，表示移调现在的状态。

* 在移调设置页面同时按下 [+ / YES] [- / NO] 按钮，移调值将返回至 0。此时，[TRANSCOPE] 按钮的指示灯将自动关闭。

* 虽然系统会自动保存移调值，但是不会保存开启 / 关闭状态。

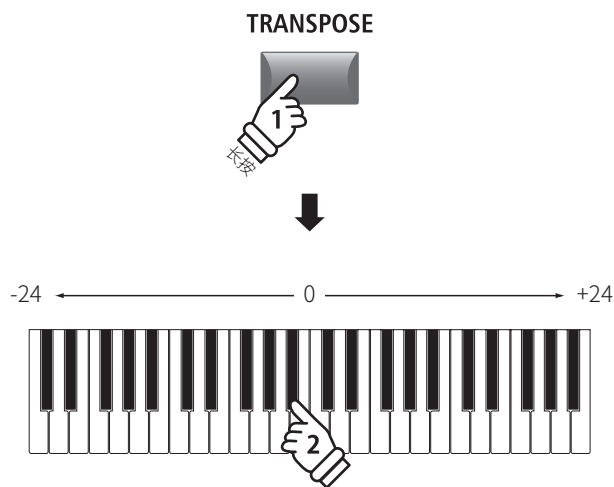

例) 降低 2 个半音调时，按住 [TRANSCOPE] 按钮的同时，按中央 C 琴键下面的 B \flat 琴键，然后松开 [TRANSCOPE] 按钮。

■ 移调的开启 / 关闭

按 [TRANPOSE] 按钮来开启 / 关闭移调。

[TRANPOSE] 按钮灯开启 / 关闭，表示移调现在的状态。

* 关闭移调后系统依然记忆移调值，通过对 [TRANPOSE] 按钮的开启 / 关闭可将设定后的音调转换。



■ 移调值的显示

长按 [TRANPOSE] 按钮。

显示屏上会表示现在的移调值。

* 当值为 0 (初始值) 时，没有移调。

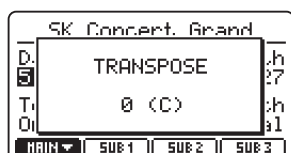
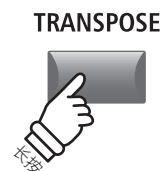

3 LOCAL OFF

LOCAL OFF 按钮可以控制 MP7SE 的键盘以及内存音源的接续。无需变更内部音色的开启 / 关闭，即可控制外部 MIDI 机器。

■ LOCAL OFF 功能

[LOCAL OFF] 按钮的 LED	说明
OFF (初始状态)	向外部机器和内部音源发送键盘演奏信息。
ON	仅向外部机器发送键盘演奏信息，内部音源不发音。

■ 开启 / 关闭 LOCAL OFF 功能

按 [LOCAL OFF] 按钮。

LED 灯将表示 LOCAL OFF 的状态。

LCD 显示屏会显示 LOCAL OFF 的状态。

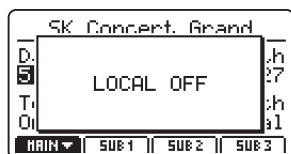

编辑菜单概要(INT 模式)

编辑菜单配有可以更改 MP7SE 的 MAIN/SUB ZONE (主音域 / 辅助音域) 的 INT 模式时的设定的各种参数。这些参数都以类型分类, 以便易于快速找到所需参数。

* 编辑画面即使是 EXT 模式下的 ZONE 也可以使用。(请参照第 52 页)

这些参数集可以保存其他可以调节的设定的同时也可以保留于内存。(请参照第 63 页)

MP7SE 配备有 $8 \times 8 \times 4 = 256$ 个安装内存。

关于通常参数(□标识)

一般来说, MAIN、SUB1、SUB2、SUB3 ZONE 的参数设定可以各自单独设定, 但带有 □ 标识的参数为全 ZONE (音域) 共通参数。例如, 通过 MAIN ZONE 来变更 □ Reverb Type 时, 将会自动变更为 SUB1、SUB2、SUB3 ZONE 的 □ Reverb Type 参数。

INT 模式的 ZONE 参数

No.	种类	参数
1	REVERB	□ Type, □ Pre Delay, □ Time, Depth
2	EFX	Category, Type, Parameters (prm1~prm10, depending on EFX type)
	AMP	Amp Type, Drive, Level, Amp EQ Lo, Amp EQ Mid, Amp EQ Hi, Mid Freq., Mic Type, Mic Position, Ambience
3	Sound	□ Master Volume, Panpot, Filter Cut-off, Filter Resonance, DCA Attack Time, DCA Decay Time, DCA Sustain Level, DCA Release Time, DCF Attack Time, DCF Attack Level, DCF Decay Time, DCF Sustain Level, DCF Release Time, DCF Touch Depth, DCA Touch Depth, Vibrate Depth, Vibrate Rate, Vibrate Delay, Octave Layer Switch, Octave Layer Level, Octave Layer Range, Octave Layer Detune, Portamento, Porta. Time, Porta. Mode TONEWHEEL: Drawbar Position, Percussion, Perc. Level, Perc. Decay, Perc. Harmonic, SYS Ext. Control
4	Tuning	Fine Tune, Stretch Tuning, Temperament, Key of Temperament
5	Key Setup	Touch Curve, Dynamics, Trigger Mode, Minimum Touch, Octave Shift, Zone Transpose, Key Scaling Damping, Key Scaling Key, Key Range Zone Lo, Key Range Zone Hi, Velocity Switch, Velocity Switch Value, Solo, Solo Mode, Key Volume
6	Controllers	Damper Pedal, □ Damper Pedal Assign, Damper Pedal Mode, Pitch Bend, P. Bend Range, Soft Pedal Depth, Modulation Wheel, Modulation Wheel Assign, Modulation Depth Range, SW1 Button, □ SW1 Button Assign, SW2 Button, □ SW2 Button Assign, Footswitch Pedal, □ Footswitch Pedal Assign, Expression Pedal, □ Expression Pedal Assign, Right Pedal, □ Right Pedal Assign, Center Pedal, □ Center Pedal Assign, Left Pedal, □ Left Pedal Assign
7	Knob Assign	Knob A Assign, Knob B Assign, Knob C Assign, Knob D Assign, Knob2 A Assign, Knob2 B Assign, Knob2 C Assign, Knob2 D Assign
8	Virtual Technician	PIANO: Voicing, String Resonance, Undamped Resonance, Damper Resonance, Key-off Effect, Damper Noise, Hammer Delay, Fall-back Noise, Topboard, Stereo Width E.PIANO/HARPSI/BASS: Key-off Noise, Key-off Delay DRAWBAR: Key Click Level, Wheel Noise Level

进入编辑菜单

正在选择中的 ZONE 在 INT 模式时的状态:

按 [EDIT] 按钮。

[EDIT] 按钮 LED 灯开启, 显示屏上将表示正在选择的 ZONE 的编辑画面。

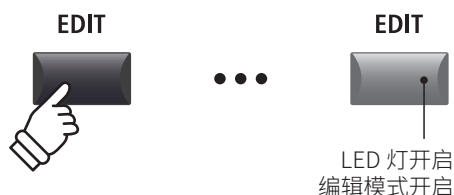

* 可以按 [F1] ~ [F4] 按钮来变更 ZONE (音域)。

■ 选择参数的种类

显示编辑菜单页面时的状态：

可以通过按十字光标来移动想要设定的种类，然后按 [+ / YES] 按钮来选择种类。

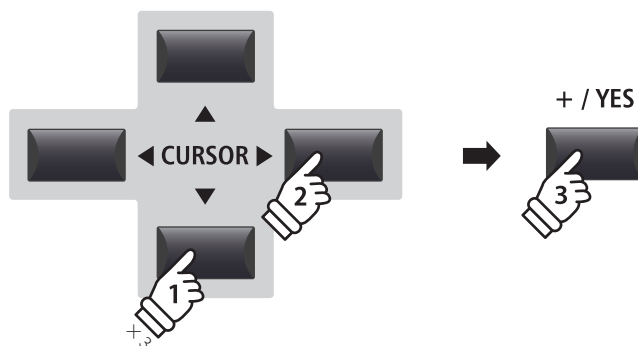
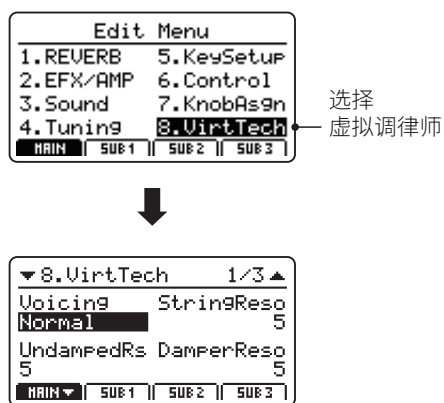

例) 选择虚拟调律师种类时，按3次光标 [▼] 按钮，然后按1次光标 [▶]，最后按 [+ / YES] 按钮。

■ 参数的调整

选择好参数种类后的状态：

可以通过各旋钮 [A] [B] [C] [D] 来调节设定后的参数。

另外，还可以通过十字光标和 [+ / YES] [- / NO] 按钮来调节参数。

按 [EXIT] 按钮后即可返回种类选择页面，再按一次则返回主页面。

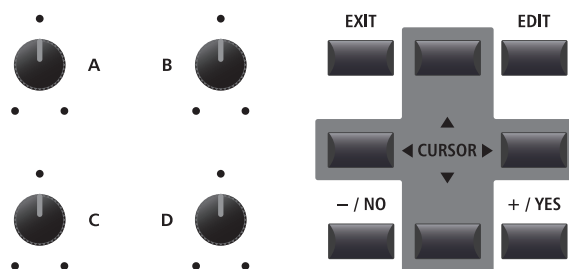

请注意当选择其他音色时，会失去参数的设定内容。

* 设定后的内容可以通过 [STORE] 按钮保存至钢琴的内存中。(请参照第 62 页「[STORE] 按钮」)

■ 快速对比功能

按下正在选择的多样按钮后，通过“快速对比”功能，可以立刻对比编辑中的音色与已保存的原先的音色。

编辑模式中：

按下正在调节的音色按钮。

多样按钮的 LED 灯开始闪烁，发音的音色为调节前的音色。



例如，对比正在调节中的 SK Studio Grand (PIANO-1 种类、多样 B) 时，按多样按钮 [B]。[B] 按钮开始闪烁，弹奏键盘后会发出调节前保存的音色。再按一次 [B] 按钮，按钮灯会从闪烁状态返回亮起状态，然后将返回正在调节中的音色。

再按一次多样按钮，按钮灯会从闪烁状态返回亮起状态，发声的音色为正在调节的音色。

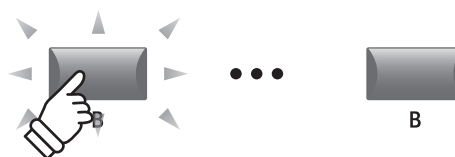

编辑菜单的参数(INT 模式)

1 Reverb(混响)

1. Type(种类) 6 种

选择混响种类。

- * 详情请参照第 25 页。
- * 此参数在 4 个 ZONE (音域) 里均共通。
- * 此参数在 SOUND 里不会被保存。(SETUP 可以保存)

2. Pre Delay(延迟) VALUE: 0 ~ 200ms

可以调节混响回响效果开始前的延迟时间。

- * 详情请参照第 25 页。
- * 此参数在 4 个 ZONE (音域) 里均共通。
- * 此参数只在 SETUP 内保存, 各音色不会保存至 SOUND。

3. Time(时间) VALUE: 300ms ~ 10.0s

调节混响的回响时间。

- * 详情请参照第 25 页。
- * 此参数在 4 个 ZONE (音域) 里均共通。
- * 此参数只在 SETUP 内保存, 各音色不会保存至 SOUND。

4. Depth(深度) VALUE: 0 ~ 127

调节混响的回响效果的深度。

- * 详情请参照第 25 页。

2.1 EFX(音效)

1. Category(种类) MAIN ZONE: 23 种 SUB ZONE: 13 种

选择音效的种类。

- * 详情请参照第 27 页。
- * MAIN ZONE 有 [EFX1] 和 [EFX2] 两页内容。

2. Type(类型) MAIN ZONE: 129 类型 SUB ZONE: 22 类型

选择音效类型。

- * 详情请参照第 27 页。
- * MAIN ZONE 有 [EFX1] 和 [EFX2] 两页内容。

3. Parameters(参数) N/A

这些参数会根据所选择的音效类型不同而有所变化。
可以调节音效开启时的状态如干燥 / 湿润 (Dry/Wet)、深度 (Depth)、和速度 (Speed)、以及反馈 (feedback) 等。

- * 详情请参照第 27 页。

2.2 AMP(扩音器) (MAIN ZONE)

1. Amp Type(AMP 种类)

5 种

选择 AMP 扩音器的种类。

* 详情请参照第 28 页。

3. Level(级别)

VALUE: 0 ~ 127

调节 AMP 扩音器音量。

* 详情请参照第 28 页。

4. Amp EQ Lo(AMP EQ 低音域)

VALUE: -10 dB ~ +10 dB

调节 AMP 的低音域的周波数通带宽度。

* AMP EQ 与 GLOBAL EQ 是分别单独的功能。

* 详情请参照第 29 页。

6. Amp EQ Hi(AMP EQ 高音域)

VALUE: -10 dB ~ +10 dB

调节 AMP 的高音域的周波数通带宽度。

* AMP EQ 与 GLOBAL EQ 是分别单独的功能。

* 详情请参照第 29 页。

8. Mic Type(麦克风种类)

Condenser/Dynamic

选择收集 AMP 音的麦克风种类。

Mic Type	说明
Condenser	以周波数范围广、细腻的声音为特点,用于录音室录音等。
Dynamic	以强有力的中音域乐音为特点,多用于现场演出等。

* 详情请参照第 29 页。

10. Ambience

VALUE: 0 ~ 127

将稍微放在远处的立体声麦克风的混音。
可以再现声音的扩张力和氛围。

* 详情请参照第 29 页。

2. Drive(驱动)

VALUE: 0 ~ 127

调整 AMP 扩音器的变音量。

* 详情请参照第 28 页。

5. Amp EQ Mid(AMP EQ 中音域)

VALUE: -10 dB ~ +10 dB

调节 AMP 的中音域的周波数通带宽度。

* AMP EQ 与 GLOBAL EQ 是分别单独的功能。

* 详情请参照第 29 页。

7. Mid Frequency(中音域的周波数)

VALUE: 200Hz ~ 3150Hz

设定 AMP EQ Mid 参数的中心周波数。

* AMP EQ 与 GLOBAL EQ 是分别单独的功能。

* 详情请参照第 29 页。

9. Mic Position(麦克风的配置)

OnAxis/OffAxis

模拟麦克风配置的区别。

Mic Position	说明
On Axis	对准扬声器中心轴的配置。 特点为中高音域强力发音。
Off Axis	错开扬声器中心轴的配置。 特点为顺畅且富有扩展力。

* 详情请参照第 29 页。

3 Sound

1. Master Volume

VALUE: 0 ~ 127

设定 Setup 全体音量。
调节已经设定 STORE (第 63 页) 的 SETUP 时各 SETUP 之间的音量平衡。

* 此参数在 4 个 ZONE (音域) 里均共通。

* 此参数不会保存至 SOUND。(可以保存在 SETUP)

3. Filter Cut-off

VALUE: -64 ~ +63

调节定点周波数。
当数值变大后, 乐音会变明亮。
当数值变小后, 乐音会变深沉。

5. DCA Attack Time

VALUE: -64 ~ +63

调节乐音开始的时间。
当数值变大后, 开启时间将变长。
音色的处理将会变慢。

7. DCA Sustain Level

VALUE: -64 ~ +63

调节在按住琴键的时候到达的音量级别。

9. DCF Attack Time

VALUE: -64 ~ +63

调节滑条的开启时间。
数值越大滑条的开启时间就越长。

11. DCF Decay Time

VALUE: -64 ~ +63

调节从处理级别到持续级别时, 滑条的到达时间。

13. DCF Release Time

VALUE: -64 ~ +63

调节从松开琴键到定点周波数的到达时间。

15. DCA Touch Depth

VALUE: -64 ~ +63

调节根据触碰方式不同而变化的音量变化的效能。

2. Panpot

VALUE: L64 ~ R63

调节立体声音像中的左右定位。

4. Filter Resonance

VALUE: -64 ~ +63

调节定点周波数周边的泛音量。

6. DCA Decay Time

VALUE: -64 ~ +63

调节截止处理后的持续级别的音量减小的时间。

8. DCAReset Time

VALUE: -64 ~ +63

调节当从松开琴键到乐音完全消失的时间。

10. DCF Attack Level

VALUE: -64 ~ +63

调节滑条的开启的目标级别。

12. DCF Sustain Level

VALUE: -64 ~ +63

调节在按住琴键的时候到达滑条的级别。

14. DCF Touch Depth

VALUE: -64 ~ +63

调节根据触碰方式不同而变化的滑条的效能。

* Tonewheel 音色的编辑画面除了 VOLUME 以外的 3.SOUND 的参数均无。

■ 关于 DCA 参数

DCA (Digitally Controlled Amplifier) 参数用于调节 envelope 的量。

下图表示的是 MP7SE 的 DCA 参数。

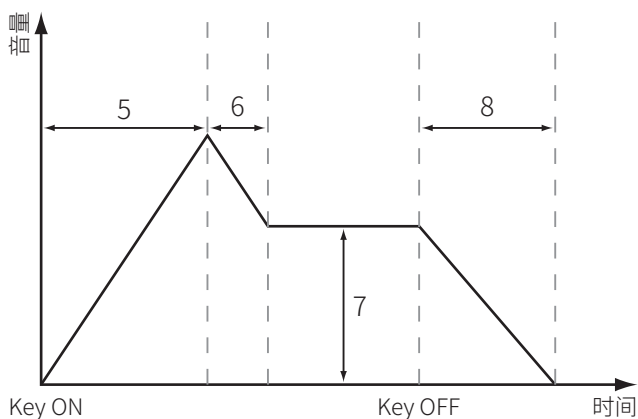

■ 关于 DCF 参数

DCF (Digitally Controlled Filter) 参数用于为音色附加上低通滤波器的调节。

下图表示的是 MP7SE 的 DCF 参数。

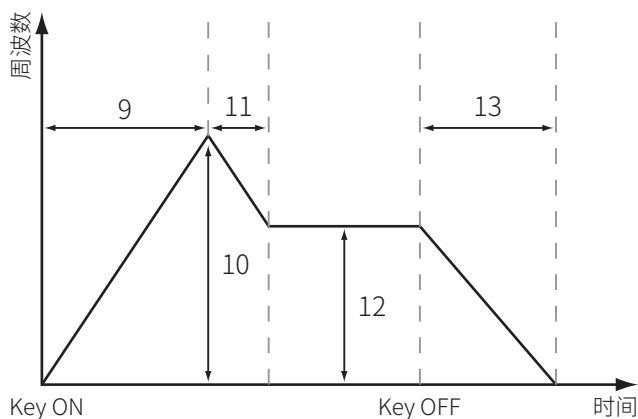

16. Vibrate Depth

VALUE: -64 ~ +63

调节震动的深度。

17. Vibrate Rate

VALUE: -64 ~ +63

调节震动的速度。

18. Vibrate Delay

VALUE: -64 ~ +63

调节震动未开始前的时间。

19. Octave Layer Switch

OFF, ON

开启 / 关闭在 SUB 部分的音色上追加八度音。

20. Octave Layer Level

VALUE: 0 ~ 127

调节追加的八度音的音量。

21. Octave Layer Range

VALUE: -3 ~ +3

设定用于八度层次的八度音的转移量。

22. Octave Layer Detune

VALUE: -64 ~ +63

调节八度层次的调音。

23. Portamento

OFF, ON

开启 / 关闭滑音功能。

滑音: 从一个音移向另一个音时, 平滑地上下移动音程。

24. Portamento Time

VALUE: 0 ~ 127

设定滑音时间。

(设定从一个音移向另一个音时的移动时间)

25. Portamento Mode

Rate, Equal

变更滑音模式。

Portamento Mode	说明
Rate	根据滑音时间的设定, 从一个音移向另一个音时移动的速度也随之变化。
Equal	不论滑音时间如何设定, 都以一定的速度随之变化。

3 Sound(MAIN ZONE, Tonewheel 模式)

1. **SW** External Control OFF, MIDI CC# MIDI ch

指定是否使用外部 MIDI 来控制 Tonewheel Organ 的拉杆设定。设定为 "MIDI CC#" 或是 "MIDI CH" 时, 会显示出追加的参数页面, 各个拉杆上会有相应的 CC# 或 MIDI CH。

* 此参数为系统参数, 因此会自动保存至钢琴。
关于系统参数详情请参照第 105 页。

2. **SW** MIDI CC# VALUE: CC#0 ~ CC#119

通过 CC# 来控制 Tonewheel Organ 的拉杆设定。

* 当 External Control 设定为 "MIDI CH" 时显示。
* 此参数为系统参数, 因此会自动保存至钢琴。
关于系统参数详情请参照第 105 页。

■ MIDI CC# Drawbar Assign VALUE: CC#0 ~ CC#119

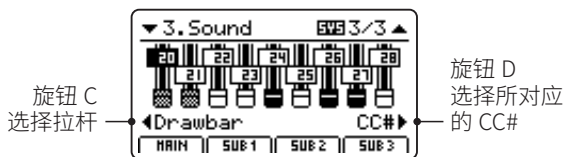

通过调节旋钮 C 来选择拉杆, 调节旋钮 D 来指定所对应的拉杆。

■ MIDI Ch Drawbar Assign VALUE: 01ch ~ 16ch

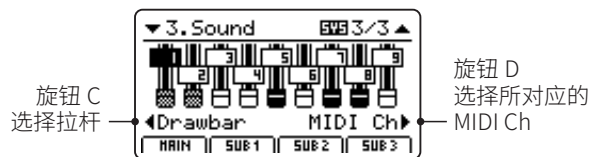

通过调节旋钮 C 来选择拉杆, 调节旋钮 D 来指定所对应的拉杆的 MIDI Ch。

4 Tuning(调律)

1. Fine Tune

VALUE: -64 ~ +63

在± 1/2 半音之间设定 Section 期间的音程调节。

2. Stretch Tuning(拉伸调整)

9 种 + 5 USER

进行有关拉伸调音的设定。

可从 OFF, Narrow1/2, Normal, Wide1/2/3/4/5 共 9 种类型中进行选择。

另外, 可以通过选择 USER 来调节各个琴键。

真实钢琴为了能够更自然的发出乐音, 通常都会将低音调至比基准音律低音更低一些, 高音则是调至更高一些。

故此把这类调律方法称为拉伸调音。

"Normal" 为标准调音, "wide" 为适合于钢琴独奏的调音。

* 关于用户拉伸调音的设定方法详情请参照第 114 页。

3. Temperament(音律)

7 种 + 2 USER

选择音律。

* 关于用户音律的设定方法详情请参照第 112 页。

4. Key of Temperament(音律主音)

RANGE: C~B

因为平均律以外的音律都适合于调号, 所以需要设定音律的主音。使其更适合于演奏的曲目。

* 除了 Fine Tune 以外, 当选择 Tonewheel 音色时, 这些调音的参数将无效。

音律的种类

种类	内容
Equal Temperament (Equal)	平均律是一种将八度平等分割后标准的调律方法。以不论哪种音调都以相同的乐音为特点。
Pure Temperament (Pure Maj./Pure Min.)	纯律大调是由消除了不协和的 3 度和 5 度的差拍而形成的调律方法。现在的合唱音乐经常运用到此音律。纯律小调则与纯律大调不同, 但可以与纯律大调一样可以达到同样效果。
Pythagorean Temperament (Pythagorean)	毕达哥拉斯音律是消除了 5 度差拍后的音律, 此音律的特点是其旋律比和旋更为美妙动听。
Meantone Temperament (Meantone)	中庸全音律, 是在消除了 3 度的差拍基础上, 与纯律的 5 度因不协和而改善后的音律。所以和旋比平均律更为美妙动听。
Werkmeister III Temperament (Werkmeis)	威克麦斯第 3 音律是指将毕达哥拉斯音律与中庸全音律组合后的音律, 无纯 3 度, 且类似于像平均律一样的调律方法。
Kirnberger III Temperament (Kirnberg)	基恩贝格尔第 3 音律是指毕达哥拉斯音律与中庸全音律组合后的音律, 并同时拥有 3 度和 5 度调性为特点的调律方法。
User Temperament (Sys.User1/2)	用户可自由设定音律。

* User1/2 调节请参照第 112 页。

5 Key Setup(键盘设置)

1. Touch Curve

6种+5 USER

选择已指定的 ZONE (键域) 的触键曲线。

- * 关于触键曲线详情请参照第 44 页。
- * 关于制作用户触键曲线请参照第 111 页。
- * 当选择 Tonewheel Organ 音色时此参数无效。

2. Dynamics

VALUE: OFF, 1 ~ 10

调节触碰反应。

当数值为 10 (初始数值) 时, 触碰反应为通常触键曲线。
但当随着数值减少时, 速率的变化幅度也会渐渐变小。
当把数值关闭时, 触键曲线则会降半音, 速率将会被固定。

* 详情请参照第 44 页。

■ 触键曲线种类

触键曲线	No	说明
Light +	1	即便是很轻力度的弹奏琴键也会发出较大的乐音。
Light	2	更适合于风琴演奏者的触键曲线。
Normal	3	可以与真实钢琴一样具体相同程度下碰触的音量变化。
Heavy	4	更适合于强有力的触碰琴键的演奏。
Heavy +	5	适合于手指力度较强的演奏者。
Off (constant)	6	不论碰触琴键的力度强弱, 均以固定的音量发出乐音。
User* (User 1 ~ User 5)	-	用户可根据自己需要设定自己的触键曲线。

* 用户触键曲线设定方法请参照第 111 页。

■ 触键曲线图

此图表示触键曲线会根据弹奏琴键的力度和发音的音量不同而随之变化的关系。

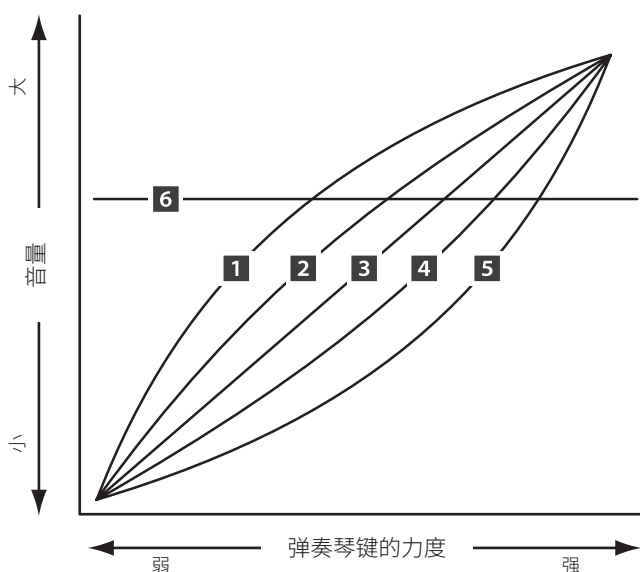

■ 力度变化图

此图表示力度变化会根据弹奏琴键时的强弱度和发音的音量不同而随之变化的关系。

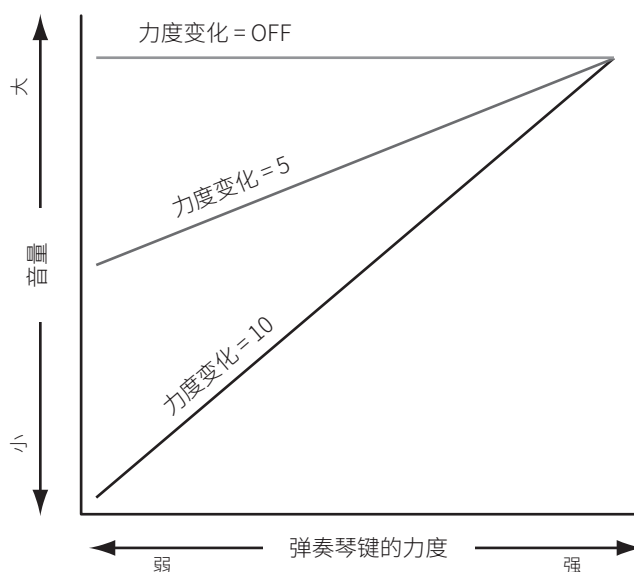

3. Trigger Mode

Normal, Fast

设定键盘的发音开始位置。

合成器或风琴等更适合于 FAST 设定。

Trigger Mode	说明
Normal	通常发音。
Fast	比 Normal 设定要更早一点发音。

* 当选择 FAST 时，触碰反应（速率）将固定。有关触碰反应的参数 Touch Curve、Dynamics、Min.Touch、VeloSW、VeloSW Val 会显示星号 (*)。

* 此参数只可在 MAIN ZONE（主键域）进行设定。MAIN ZONE 的设定在全体 ZONE（键域）共通并有效。

7. Key Scaling Damping

ON, OFF

开启 / 关闭琴键范围功能。

琴键范围指：

随着向高音域移动时，会根据速率而减少。

便于当钢琴与弦乐器重叠演奏时，降低在低音域的弦乐器级别等。

9. Key Range Zone Lo

RANGE: A0 ~ C8

指定 ZONE（键域）的低音部的琴键。

* 关于 key range 详情请参照第 22 页。

* 此参数不会保存在 SOUND。（但可以保存在 SETUP）

4. Minimum Touch

VALUE: 1 ~ 20

可以设定以最小发音的触键强度。

5. Octave Shift

VALUE: -3 ~ +3 八度

设定已选的 ZONE（键域）的八度变量。

* 此参数不会保存在 SOUND。（但可以保存在 SETUP）

6. Zone Transpose

VALUE: -12 ~ +12

设定已选键域的移调量。

* 此参数不会保存在 SOUND。（但可以保存在 SETUP）

8. Key Scaling Key

RANGE: A0 ~ C8

指定开始琴键范围的琴键。

会随着移动至高于此琴键的音域时，速率减少。

10. Key Range Zone Hi

RANGE: A0 ~ C8

指定 ZONE（键域）的高音部的琴键。

* 关于 key range 详情请参照第 22 页。

* 此参数不会保存在 SOUND。（但可以保存在 SETUP）

5 Key Setup(键盘设置) (续)

11/12. Velocity Switch / Velocity Switch Value

MODE: Off, Soft, Loud / VALUE: 0 ~ 127

选择速率开关的开启 / 关闭和类型。

速率开关在复数的 ZONE (键域) 的情况下音色重叠时有效, 用来设定发音域的速率 (强力度弹奏琴键)。

* 此参数不会保存至 SOUND。(但可以保存至 SETUP)

模式	说明
Off	通常 (无速率开关)
Soft	当弹奏力度弱于 VeloSW Val 的设定值时发音。
Loud	当弹奏力度强于 VeloSW Val 的设定值时发音。

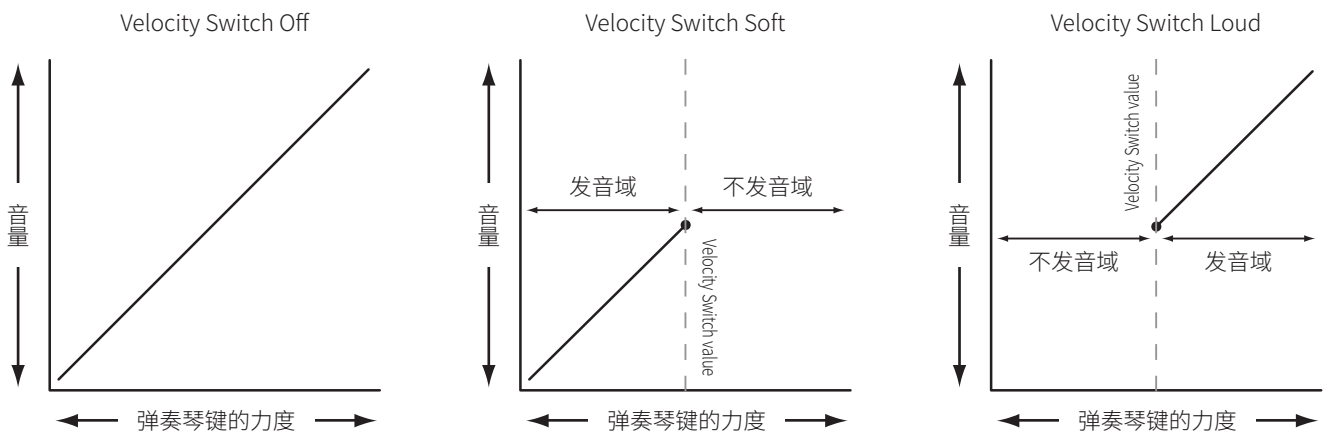

编辑菜单

13. Solo

ON, OFF

开启 / 关闭 Solo (单音发音) 模式。

Solo 模式对于单音合成器音色的演奏等效果更佳。

14. Solo Mode

Last, High, Low

指定 Solo (单音发音) 的优先顺序模式。

模式	说明
Last	在所按下的琴键中, 最后一个按下的琴键的音程发音。
High	在所按下的琴键中, 最高音的音程发音。
Low	在所按下的琴键中, 最低音的音程发音。

15. Key Volume

5 种 + 5 USER

调节各琴键音量。有关闭和其他 4 种可供选择。

另外, 可以通过用户选择来调节。

名称	说明
Off	通常状态。
High Damping	随着向高音域移动时音量会按顺序减小。
Low Damping	随着向低音域移动时音量会按顺序减小。
High&Low Damping	随着向高音域和低音域移动时音量会按顺序减小。
Center Damping	中央键盘的音量会按顺序减小。
User	88 键各琴键的音量可根据喜好做调节。

* 用户 88 琴键音量调节方法请参照第 113 页。

6 Controllers(控制器)

1. Damper Pedal

ON, OFF

此参数是用来设定对于正在选择中的 ZONE 键域的音色，F-10H 踏板有效 / 无效。

* 接续的踏板请参照第 16 页。

3. Damper Pedal Mode

Normal, Hold

选择延音踏板效果。

设定为 "HOLD" 时，琴弦的延长音将不会衰减，并持续保持发音。

4. Pitch Bend

ON, OFF

设定对于所选的键域音色，Pitch Bend 滑轮操作有效 / 无效的参数。

6. Soft Pedal Depth

VALUE: 1 ~ 10

调节柔音踏板效果的操作强弱。

7. Modulation Wheel

ON, REVERSE, OFF

此参数是对于正在选择中的键域音色时，设定 modulation 滑轮操作有效 / 无效。

当选择 [Reverse] 时运作将反转，滑轮会随着向上滑动输出小数值。

9. Modulation Depth Range

VALUE: 0 ~ 127

设定 pitch modulation 效果的变化幅度。
设定 600/127 cents 阶段的变化幅度。

10. SW1 Button

ON, OFF

设定所对应的开关 [SW1] 的操作许可 / 禁止。

12. SW2 Button

ON, OFF

设定所对应的开关 [SW2] 的操作许可 / 禁止。

2. Damper Pedal Assign

28 functions (MAIN)
18 functions (SUB)

选择 F-10H 踏板所对应的功能。

* 此参数在全键域共通。

5. Pitch Bend Range

VALUE: 0 ~ 7

指定操作滑轮时以半音为单位的音程变化。

* 变化范围最大值在 INT 模式 (0 ~ 7) 和 EXT 模式 (0 ~ 12) 时有所不同。

8. Modulation Wheel Assign

28 functions (MAIN)
18 functions (SUB)

选择 modulation 滑轮所对应的功能。

11. SW1 Button Assign

10 functions

设定 [SW1] 按钮所对应的功能。

* 此参数全键域共通。

13. SW2 Button Assign

10 functions

设定 [SW2] 按钮所对应的功能。

* 此参数全键域共通。

6 Controllers(控制器) (续)

14. Footswitch Pedal

ON, OFF

此参数是用来设定对于正在选择中的 ZONE 键域的音色, Footswitch 踏板有效 / 无效。

* 接续的踏板请参照第 16 页。

16. Expression Pedal

ON, REVERSE, OFF

此参数是用来设定对于正在选择中的 ZONE 键域的音色, Expression 踏板有效 / 无效。

当选择 [REVERSE] 时运作将反转, 输出数值将会根据踩下踏板时的状况而变小。

* 接续的踏板请参照第 16 页。

18. Right Pedal

ON, OFF

此参数是用来设定对于正在选择中的 ZONE 键域的音色, GFP-3 踏板的右踏脚有效 / 无效。

* 接续的踏板请参照第 16 页。

20. Center Pedal

ON, OFF

此参数是用来设定对于正在选择中的 ZONE 键域的音色, GFP-3 踏板的中踏脚有效 / 无效。

* 接续的踏板请参照第 16 页。

22. Left Pedal

ON, OFF

此参数是用来设定对于正在选择中的 ZONE 键域的音色, GFP-3 踏板的左踏脚有效 / 无效。

* 接续的踏板请参照第 16 页。

■ 踏板·滑轮所对应的功能

功能

Modulation

Panpot

Expression

Damper

Sostenuto

Soft

Resonance

Cut-off

EFX1 Parameter 1 ~ 10, EFX2 Parameter 1 ~ 10 (main)
EFX Parameter 1 ~ 10 (sub)

15. Footswitch Pedal Assign

28 functions (MAIN)
18 functions (SUB)

选择 Footswitch 踏板所对应的功能。

* 此参数全键域共通。

17. Expression Pedal Assign

28 functions (MAIN)
18 functions (SUB)

选择 Expression 踏板所对应的功能。

* 此参数全键域共通。

19. Right Pedal Assign

28 functions (MAIN)
18 functions (SUB)

选择 GFP-3 踏板的右踏脚所对应的功能。

* 此参数全键域共通。

21. Center Pedal Assign

28 functions (MAIN)
18 functions (SUB)

选择 GFP-3 踏板的中踏脚所对应的功能。

* 此参数全键域共通。

23. Left Pedal Assign

28 functions (MAIN)
18 functions (SUB)

选择 GFP-3 踏板的左踏脚所对应的功能。

* 此参数全键域共通。

■ [SW1][SW2]按钮所对应的功能

功能

Octave Layer

Rotary Slow/Fast

Solo

Portamento

Pitch Bend Lock

Modulation Wheel Lock

Center Pedal Lock

Left Pedal Lock

Expression Pedal Lock

Tonewheel Control

7 Knob Assign(旋钮赋值)

通常演奏模式中的 [A] [B] [C] [D] 这 4 个控制旋钮，可以对应编辑菜单中参数，并且还可以在演奏中实时控制调节参数。旋钮分配是指，每一个键域都有 2 个参数组合，演奏中 $4 \times 2 = 8$ 参数可以控制调节。

各旋钮所对应的参数

显示所选键域的旋钮分配画面。

通过转动 4 个控制旋钮，演奏模式中可以对想要调节的编辑模式的参数。

(请参照第 36 页「INT 模式的 ZONE 参数」)

可以通过十字光标按键和 [+ / YES] [- / NO] 按钮来变更参数。

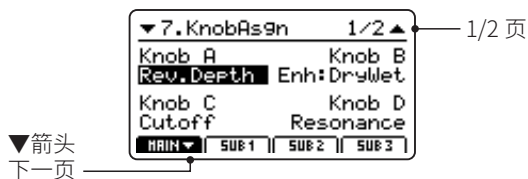

按下 [F1] ([F2] [F3] [F4]) 按钮或是 [CURSOR ▲] [CURSOR ▼] 可以切换第 1、第 2 的旋钮组合。

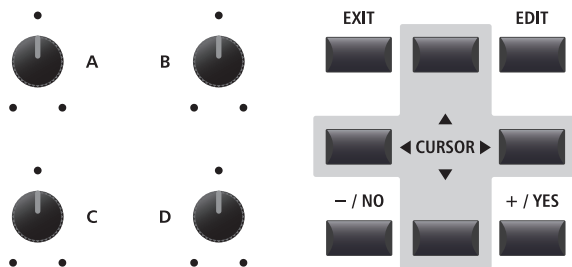
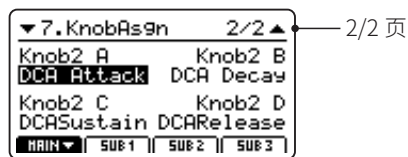

* 所对应的功能会根据键域不同而有所不同。详情请参照第 149 页。

* 演奏模式时的参数调节方法请参照第 24 页。

EFX(音效)参数名称的代用语

可以调节的参数名称以及数值会根据音效的不同而有所不同。

当 EFX 参数对应于 4 个旋钮时，将显示出正在选择的音效有效参数名称。

(以下是当对应 Wah: LowEQ 时的例子)

在此设定状态下变更不同的音效后，(以下为选择 Phaser 时的例子) 所对应的旋钮也有无参数号码的情况。(可调节的参数变少的情况下)

此时，显示屏会表示代替名称，其旋钮使用无效。

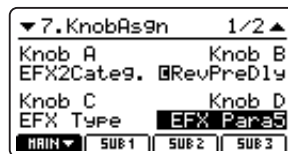
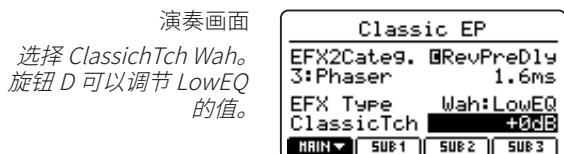

8 Virtual Technician(PIANO 音色)

1. Voicing

6 TYPE + 5 USER

模拟真实钢琴的音锤毛毡调节效果,有以下 6 种可供选择。
另外,用户可以选择各琴键的调整。

Voicing types

Voicing Type	说明
Normal	通常设定。
Mellow 1	模拟比较柔软的音锤,发出的音色也比较柔软。
Mellow 2	模拟比 Mellow1 更为柔软的音锤所发出的更柔软的音色。
Dynamic	会根据触键力度的强弱,生动再现从柔软音色到明亮的音色变化。
Bright 1	模拟比较硬的音锤发出的较为明亮的音色。
Bright 2	模拟比 Bright1 更硬的音锤所发出的音色。
User	用户可以调节任意一个琴键音锤毛毡。

* 用户调节方法请参照第 115 页。

2. String Resonance

VALUE: OFF, 1 ~ 10

调节 string resonance 的音量。

真实钢琴是各琴键的琴弦伸展,按下某一个琴键后再弹奏其他琴键时,会发生根据 2 个琴键的音程关系所产生的弦共鸣,这是钢琴才特有的响声。这种响声叫做 string resonance。

4. Damper Resonance

VALUE: OFF, 1 ~ 10

调节延音共振的音量。

当踩下延音踏板时,所有的制音器将抬起,所有的琴弦将自由震动。一直踩着延音踏板演奏时,不只是按下的琴键的乐音产生共鸣,其他琴弦也会产生共鸣。这种共鸣就叫做延音共振。

6. Damper Noise

VALUE: OFF, 1 ~ 10

调节 Damper Noise 音量。

当踩下延音踏板后,然后再松开的时候,制音器顶端碰触到琴弦,然后离开琴弦时所发出的声音。这种声音的音量可以调节。

8. Fall-back Noise

VALUE: OFF, 1 ~ 10

调节松开琴键后,琴键运作返回时所产生的音量。

10. Stereo Width

VALUE: 0 ~ 127

调节立体音的扩展力。

设置为 0 时是单声道。

3. Undamped Resonance

VALUE: OFF, 1 ~ 10

调节开放弦共振。

三角钢琴的高音部没有附带制音器,所以高音部的琴弦不论是否使用延音踏板都始终保持在开放状态。开放弦共振就是模拟这种时常保持着开放状态的高音部的弦共振效果。

5. Key-off Effect

VALUE: OFF, 1 ~ 10

调节 key-off 音效音量。

特别是键盘的低音域,当强力度弹奏键盘时突然松开,琴弦的震动会在停止之前碰触到制音器所发出的声音。这种松开琴键时的效果音的音量可以进行调节。

7. Hammer Delay

VALUE: OFF, 1 ~ 10

当很轻弱的弹奏时,音锤敲击在琴弦上的时间会变迟。
可以调节其音锤的延迟以利于演奏。

9. Topboard

Close, Open1, Open2, Open3

模拟当打开三角钢琴的大顶板时所发出的声音。

Virtual Technician(E.PIANO, HARPSICHORD, BASS 音色)

1. Key-off Noise

VALUE: OFF, 1 ~ 127

模拟当选择电钢琴音色时，松开琴键后音锤返回原位的音量。

模拟当选择羽管键琴、贝司音色时，释放时的乐音。

2. Key-off Delay

VALUE: 0 ~ 127

调节从松开琴键到能听到 Key-off Noise 声音的延迟时间。

Virtual Technician(DRAWBAR 音色)

1. Key Click Level

VALUE: OFF, 1 ~ 127

调节当以 DRAWBAR 音色演奏时所付与的 Key Click 声音的音量。

2. Wheel Noise Level

VALUE: 0 ~ 127

调节当以 DRAWBAR 音色演奏时所付与的 Tonewheel 声音的音量。

模拟真实的 *Tonewheel Organ* 发出的声音，通过追加这个声音使风琴音色更具有古典氛围。
设定为 0 时，可以消除这种声音。

编辑菜单的概要(EXT 模式)

编辑菜单即便是在 EXT 模式中的键域也可以使用。与 INT 模式同样，参数是组合分类的，可以直接控制外部 MIDI 机器。

与 INT 模式同样，这个参数集可以保存至其他可以调节的设定和 SETUP 内存中。（请参照第 63 页的「STORE SETUP」）MP7SE 有 256 个 SETUP 内存。

■ 关于通常参数(□标识)

一般来说 MAIN、SUB1、SUB2、SUB3 ZONE 的参数设定时可以各自键域独立设定，附有 □ 标识的参数为全键域共通参数。例如，在 MAIN ZONE 变更 □ Right Pedal Assign 参数时，将自动变更为 SUB1、SUB2、SUB3 ZONE 的 □ Right Pedal Assign 参数。

■ 关于系统参数(SYS标识)

附有 SYS 标识的 EXT 模式的键域的参数为系统参数，变更时就会被自动保存。（无需操作 [STORE] 按钮）

■ EXT 模式的 ZONE(键域)参数

No.	种类	参数
1	Channel/Program	MIDI Transmitting Channel, Program, Bank MSB, Bank LSB
2	SETUP	Send Program, Send Bank, Send Volume, Send Knobs
3	Transmit SYS	Transmit System Exclusive, Transmit Recorder, Fader Assign
4	MMC SYS	Transmit MMC, MMC Device ID, MMC Commands
5	Key Setup	Touch Curve, Dynamics, Trigger Mode, Octave Shift, Zone Transpose, Key Scaling Damping, Key Scaling Key, Key Range Zone Lo, Key Range Zone Hi, Velocity Switch, Velocity Switch Value, Solo, Solo Mode, Transmit Keyboard
6	Controllers	Damper Pedal, □ Damper Pedal Assign, Half Pedal Values, Pitch Bend, Pitch Bend Range, Modulation Wheel, Modulation Wheel Assign, Modulation Depth Range, Footswitch Pedal, □ Footswitch Pedal Assign, Expression Pedal, □ Expression Pedal Assign, Right Pedal, □ Right Pedal Assign, Center Pedal, □ Center Pedal Assign, Left Pedal, □ Left Pedal Assign
7	Knob Assign	Knob A Assign, Knob B Assign, Knob C Assign, Knob D Assign, Knob2 A Assign, Knob2 B Assign, Knob2 C Assign, Knob2 D Assign

■ 进入编辑菜单

将 ZONE (键域) 设定为 EXT 模式的状态时:

按 [EDIT] 按钮。

进入模式后，[EDIT] 按钮的 LED 灯将亮起，显示屏上将表示已选的 ZONE (键域) 的编辑菜单。

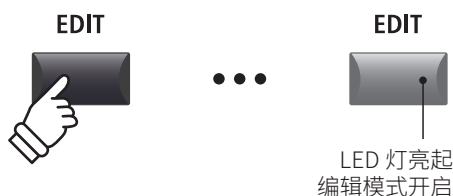

* 可以按 [F1] ~ [F4] 按钮来变更 ZONE (键域)。

■ 选择参数的种类

编辑菜单表示状态：

可以通过光标按键，然后按 [+ / YES] 按钮来选择种类。

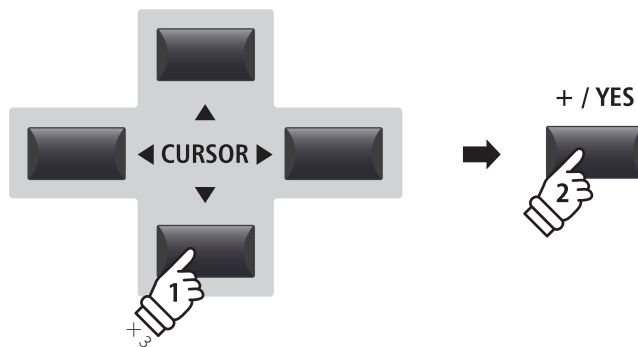
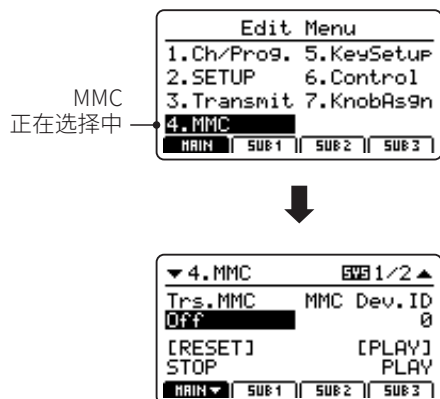

例) 进入 MMC 种类时，按 3 次光标 [▼] 按钮，然后再按 [+ / YES] 按钮。

■ 调节参数

参数显示状态：

通过操作各旋钮 [A] [B] [C] [D]，可以调节各自设定的参数。

另外，也可通过十字光标与 [+ / YES] [- / NO] 按钮来调节参数。

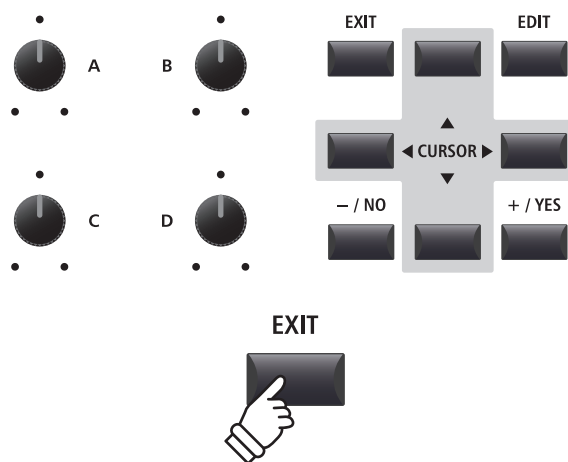

按 [EXIT] 按钮可以返回种类选择页面，再按一次将返回通常演奏页面。

编辑菜单的参数(EXT 模式)

1 Channel/Program

1. MIDI Transmitting Channel VALUE: 01Ch ~ 16Ch

用于指定所选 ZONE 的 MIDI 发送通道。

* SUB2、SUB3 的初始设定分别为 Ch01、Ch02。
MAIN、SUB1 的初始设定分别为 Ch03、Ch04。

* 将所指定的 MIDI 通道与相连接的 MIDI 机器的接收通道设为一致。

2. Program VALUE: 1 ~ 128

用于设置开启 SETUP 时被发送的 Program Number 值。请通过外部 MIDI 机器来选择想指定的音色所对应的 Program Number。

3/4. Bank MSB/Bank LSB VALUE: 0 ~ 127

用于设置调用 SETUP 时被发送的 Program Bank Number 值的上位 (MSB) 与下位 (LSB)。

MIDI 规格配有 128 个 Program Number，能够根据 Bank Number 的不同而扩展它的空间。

* 关于 Bank、Program Number 的详细内容，请参照相连 MIDI 机器的使用说明书。

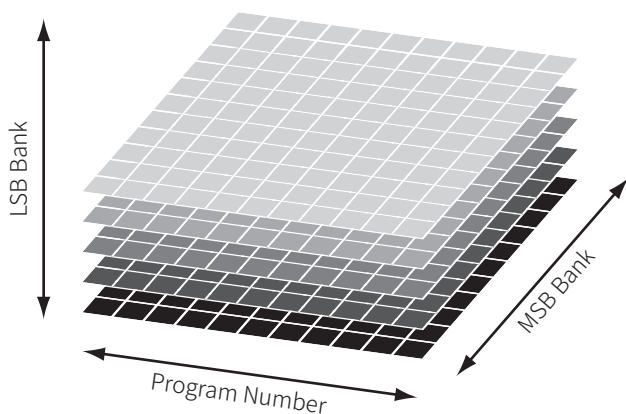

2 SETUP

1. Send Program ON, OFF

用于设置当选择 SETUP 时，发送 (On) 或不发送 (Off) Program Change。

如想在选择 SETUP 后变更外部 MIDI 机器的音色，请把此参数设为 On。

2. Send Bank ON, OFF

用于设置当选择 SETUP 时，发送 (On) 或不发送 (Off) Bank Number (MSB/LSB)。

发送 Program Change 时，如想变更外部 MIDI 机器的 Bank，请把此参数设为 On。

3. Send Volume ON, OFF

用于设置当选择 SETUP 时，发送 (On) 或不发送 (Off) Volume Message。

如想在选择 SETUP 后变更外部 MIDI 机器的音量，请把此参数设为 On。

* 即使把此参数设为 Off，在调节 MIDI Section 的 Volume Fader 时 Volume Message 也会被发送。

4. Send Knobs ON, OFF

用于设置当选择 SETUP 时，发送 (On) 或不发送 (Off) 控制旋钮的设置。

* 即使把此参数设为 Off，在调节 MIDI Section 的 Control Knob 时各 Message 也会被发送。

■ 关于系统菜单内的 SETUP 参数

关于上述的发送参数，若系统菜单内 MIDI 类别下的 SETUP PROGRAM、BANK、Volume、Knob 参数不在 ON 的状态时都无效。

当系统菜单内的 SUTUP 参数被设定为 OFF 时，在相关的参数左侧会显示星号标志 (*)，表示无效。

星号标志
参数因在系统
菜单内为
OFF 的状态，
所以无效。

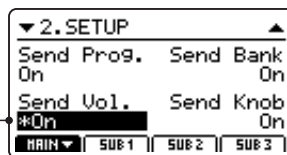

3 Transmit

Transmit 类别下的参数全都为系统参数。因为这些参数都会自动保存至系统，所以无需分别保存至 SETUP。

1. Transmit System Exclusive ON, OFF

用于设置是否将 System Exclusive (SYSEX) 数据发送至外部 MIDI 机器。

* 关于 System Exclusive 的详细内容，请参照第 140 页。

2. Transmit Recorder ON, OFF

用于设置是否将在内部录音的曲子发送至外部 MIDI 设备。

3. Fader Assign CC#0 ~ CC#119, AfterTouch

此功能能够把用户喜好的 Control Change Number 与 AfterTouch Message 分配到 EXT 模式 ZONE 的 4 个 Fader 内。

* 出厂设置为 CC#7 (Volume)。

* 由于 FaderAssign 是系统参数，所以无法随 SETUP 整体切换。

4 MMC

MMC 类别下的参数全都为系统参数。因为这些参数都会自动保存至系统，所以无需分别保存至 SETUP。

1. Transmit MMC ON, OFF

用于设置是否将 MMC (MIDI Machine Control) 通过 MP7SE 的录音控制按钮发送至外部 MIDI 机器。

2. MMC Dev. ID VALUE: 0 ~ 127

用于设置 MMC (MIDI Machine Control) 设备的 ID。

3. MMC Commands 13 MMC COMMANDS, 3 REALTIME COMMANDS

MMC 与 Realtime Commands 对应应在 6 个录音器控制按钮内。

* 主要的 MMC Commands 初始设置对应应在录音器 Section 按钮内。

■ 可对应的录音器控制调节

MMC Commands			
01	STOP	08	RECORD PAUSE
02	PLAY	09	PAUSE
03	DEFERRED PLAY	0A	EJECT
04	FAST FORWARD	0B	CHASE
05	REWIND	0C	COMMAND ERROR RESET
06	RECORD STROBE	0D	MMC RESET
07	RECORD EXIT		

Realtime Commands	
FA	Realtime START
FB	Realtime CONTINUE
FC	Realtime STOP

■ 录音器控制按钮

下图表示的为 6 个录音器控制按钮名称：

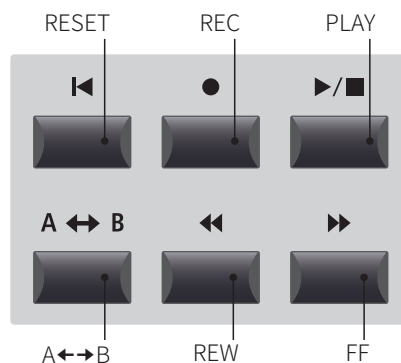

5 Key Setup(琴键设置)

1. Touch Curve

6 TYPE + 5 USER

用于选择所选 ZONE 的 Touch Curve。

- * 关于 Touch Curve 的详细内容, 请参照第 44 页。
- * 关于 Touch Curve 的生成, 请参照第 111 页。
- * 选择 T.Wheel Organ 音色时, 此参数无效。

3. Trigger Mode

Normal, Fast

用于设置键盘上开始发声的位置。

Synthesizer 与 Organ 等音色适合 FAST 设定。

Trigger Mode	说明
Normal	从通常的位置开始发声。
Fast	比 NORMAL 设置较早开始发声。

- * 选择 Fast 时, Touch Response (Velocity) 保持一致。与 Touch Response 相关的 TouchCurve、Dynamics、VeloSW、VeloSW Val 系数, 显示星号标志 (*), 表示无效。
- * 此参数只能在 MAIN ZONE 进行设置。MAIN ZONE 的设置在所有 ZONE 通用。

6. Key Scaling Damping

ON, OFF

用于设置 Key Scaling 功能的开启 / 关闭。

Key Scaling 功能是指:

随着音域的升高, Velocity 随之变小。例如在钢琴与弦乐器共同演奏时, 若想要在高音域内将弦乐器的声部减弱, 使用这一功能会非常便利。

8. Key Range Zone Lo

RANGE: A0 ~ C8

用于指定 ZONE (键域) 低音区的键盘。

- * 关于 Key Range 的详细内容, 请参照第 22 页。

2. Dynamics

VALUE: OFF, 1 ~ 10

用于调节 Touch Response。

当设定值为 10 (初始值) 时, Velocity 为通常的 Touch Curve。当设定值逐渐减小时, Velocity 的变化幅度也会随之渐渐变小。

当设定为 Off 时, Touch Curve 变为完全平稳, Velocity 被固定。

- * 详细内容请参照第 44 页。

4. Octave Shift

VALUE: -3 ~ +3 OCTAVE

用于设置所选 ZONE 的 Octave Shift 值。

5. Zone Transpose

VALUE: -12 ~ +12

用于设置所选 ZONE 的移调值。

7. Key Scaling Key

RANGE: A0 ~ C8

用于指定开始进行 Key Scaling 的琴键。

该琴键以上的音域内, Velocity 随音域升高而变小。

9. Key Range Zone Hi

RANGE: A0 ~ C8

用于指定 ZONE (键域) 高音区的键盘。

- * 关于 Key Range 的详细内容, 请参照第 22 页。

10/11. Velocity Switch / Velocity Switch Value

MODE: Off, Soft, Loud / VALUE: 0 ~ 127

用于选择 VelocitySwitch 的开启 / 关闭以及种类。

Velocity Switch 在将多个 ZONE 的音色叠加时有效，用于设置 Velocity (弹奏键盘的力度) 发声音域。

模式	说明
Off	通常 (无 Velocity Switch)
Soft	当弹奏力度弱于 VeloSW Val 的设定值时发声。
Loud	当弹奏力度强于 VeloSW Val 的设定值时发声。

* 关于 Velocity Switch 的详细内容，请参照第 46 页。

12. Solo

ON, OFF

用于设置 Solo (单音发声) 模式的开启 / 关闭。

Solo 模式在用单音合成器音色等演奏时效果显著。

13. Solo Mode

Last, High, Low

用于指定 Solo (单音发声) 优先顺序的模式。

Mode	说明
Last	在所有按下的琴键中，最后按下的琴键音程发声。
High	在所有按下的琴键中，最高的音程发声。
Low	在所有按下的琴键中，最低的音程发声。

14. Transmit Keyboard

ON, OFF

用于设置是否 MIDI 发送键盘的 ON/OFF Event。

6 Controllers(控制器)

1. Damper Pedal

ON, OFF

设置对于所选 ZONE 的音色, F-10H 踏板操作为有效 / 无效的参数。

* 关于连接踏板的详细内容, 请参照第 16 页。

2. Damper Pedal Assign

CC#0 ~ CC#119, Aftertouch

用于选择分配在 F-10 踏板上的功能。

* 此参数在全 ZONE 上通用。

3. Half Pedal Values

Normal, High, Low, Mid High, Mid Low

用于决定所选 ZONE 内半踏板的发送 Range。

控制外部音源时, 延音踏板起效的位置根据机器不同而发生变化时, 用此功能十分便利。

种类	值	说明
Normal (初始状态)	0 ~ 127	从延音踏板起效的位置开始, 随着向下踩踏板, 输出 0 ~ 127 的值。
High	0, 64 ~ 127	到延音踏板起效的位置为止为 0, 随着向下踩踏板, 输出 64 ~ 127 的值。
Low	0 ~ 63, 127	从延音踏板起效的位置开始, 随着向下踩踏板, 输出 0 ~ 63 的值。完全踩下踏板时输出 127 的值。
Mild High	0, 50 ~ 100, 127	到延音踏板起效的位置为止为 0, 随着向下踩踏板, 输出 50 ~ 100 的值。完全踩下踏板时输出 127 的值。
Mild Low	0, 25 ~ 75, 127	到延音踏板起效的位置为止为 0, 随着向下踩踏板, 输出 25 ~ 75 的值。完全踩下踏板时输出 127 的值。

4. Pitch Bend

ON, OFF

设置对于所选 ZONE 的音色, Pitch Bend Wheel 操作为有效 / 无效的参数。

5. Pitch Bend Range

VALUE: 0 ~ 12

以半音为单位来指定踩踏板时音程的变化范围。

* 在 INT 模式下与 EXT 模式下, 变化范围的最大值有所不同, 分别为 (0 ~ 7)、(0 ~ 12)。

6. Modulation Wheel

ON, REVERSE, OFF

设置对于所选 ZONE, Modulation Wheel 操作为有效 / 无效的参数。

选择 [REVERSE] 后操作将会反转, Wheel 越大输出值越小。

7. Modulation Wheel Assign

CC#0 ~ CC#119, Aftertouch

用于选择分配在 Modulation Wheel 上的功能。

8. Modulation Depth Range

VALUE: 0 ~ 127

用于设置 Pitch Modulation 效果的 Pitch 变化幅度。
以 600/127cent 的 Step 来设置变化幅度。

9. Footswitch Pedal

ON, OFF

设置对于所选 ZONE 的音色, Footswitch 踏板操作为有效 / 无效的参数。

* 关于连接踏板的详细内容, 请参照第 16 页。

10. Footswitch Pedal Assign

CC#0 ~ CC#119, Aftertouch

用于选择分配在 Footswitch 踏板上的功能。

* 此参数在全 ZONE 通用。

11. Expression Pedal

ON, REVERSE, OFF

设置对于所选 ZONE 的音色，Expression 踏板操作为有效 / 无效的参数。

选择 [REVERSE] 后操作将会反转，越踩踏板输出值越小。

* 关于连接踏板的详细内容，请参照第 16 页。

13. Right Pedal

ON, OFF

设置对于所选 ZONE 的音色，GFP-3 的右踏板操作为有效 / 无效的参数。

* 关于连接踏板的详细内容，请参照第 16 页。

15. Center Pedal

ON, OFF

设置对于所选 ZONE 的音色，GFP-3 的中间踏板操作为有效 / 无效的参数。

* 关于连接踏板的详细内容，请参照第 16 页。

17. Left Pedal

ON, OFF

用于设置对于所选 ZONE 的音色，GFP-3 的左踏板操作为有效 / 无效的参数。

* 关于连接踏板的详细内容，请参照第 16 页。

12. Expression Pedal Assign

CC#0 ~ CC#119,
Aftertouch

用于选择分配在 Expression 踏板上的功能。

* 此参数在全 ZONE 通用。

14. Right Pedal Assign

CC#0 ~ CC#119,
Aftertouch

用于选择分配在 GFP-3 的右踏板上的功能。

* 此参数在全 ZONE 通用。

16. Center Pedal Assign

CC#0 ~ CC#119,
Aftertouch

用于选择分配在 GFP-3 的中间踏板上的功能。

* 此参数在全 ZONE 通用。

18. Left Pedal Assign

CC#0 ~ CC#119,
Aftertouch

用于选择分配在 GFP-3 的左踏板上的功能。

* 此参数在全 ZONE 通用。

7 Knob Assign(旋钮赋值)

能够在通常的演奏模式中将喜爱的 Control Change 号码和 AfterTouch Message 分配到 [A] [B] [C] [D] 这 4 个控制旋钮，并且可以在演奏中进行实时操控调节。

Knob Assign，在各 ZONE 都有 2 个参数群，能够在演奏中控制 4×2 (页) = 8 个参数。

■ 设置旋钮参数

所选 ZONE 的旋钮分配页面：

旋转 4 个旋钮，将 CC# 分配到各旋钮中。

分配的 MIDI CC Message 也可以通过光标按钮和 [+ / YES] [- / NO] 按钮来变更。

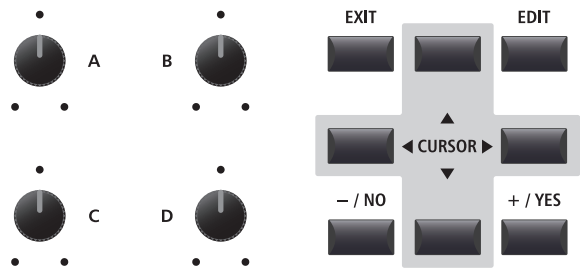
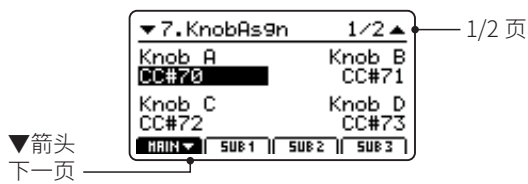

按下 [F1] ~ [F4] 按钮，相对应的 ZONE 被选择，再按一次后页面将被切换。

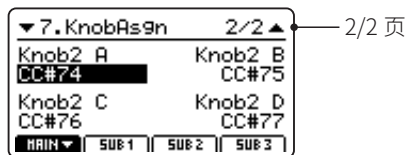

* 详细内容请参照第 24 页。

编辑菜单的概要(BOTH 模式)

ZONE 被设置为 BOTH 模式时, 编辑菜单显示为 INT 模式与 EXT 模式参数混合存在的状态。最初的 8 个类别为 INT 模式的参数, 最后的 4 个类别为 EXT 模式的参数。

* 关于 INT 模式与 EXT 模式参数的详细内容, 请参照第 36 页、第 52 页。

与在 INT/EXT 模式下的设置方法相同, 可以保存在 SETUP 内存内。(参照第 63 页的 [STORE SETUP])MP7SE 提供了 256 个 SETUP 内存。

■ 关于公共参数(☐图标)

基本上来说 MAIN、SUB1、SUB2、SUB3 ZONE 的参数都可以分别进行单独设置, 但是带☐图标的参数为全 ZONE 共通的参数。例如: 将☐Right Pedal Assign 参数在 MAIN ZONE 变更后, SUB1、SUB2、SUB3 ZONE 的☐Right Pedal Assign 参数也将自动变更。

■ 关于系统参数(SYS图标)

EXT 模式的 ZONE 内带SYS图标的参数为系统参数, 变更后将自动保存。(无需使用 [STORE] 按钮)

■ BOTH 模式 ZONE 的参数

No.	类别	参数	
INT 模式	1	REVERB ☐ Type, ☐ Pre Delay, ☐ Time, Depth	
	2	EFX	Category, Type, Parameters (prm1~prm10, depending on EFX type)
		AMP	Amp Type, Drive, Level, Amp EQ Lo, Amp EQ Mid, Amp EQ Hi, Mid Freq., Mic Type, Mic Position, Ambience
	3	Sound	Volume, Panpot, Filter Cut-off, Filter Resonance, DCA Attack Time, DCA Decay Time, DCA Sustain Level, DCA Release Time, DCF Attack Time, DCF Attack Level, DCF Decay Time, DCF Sustain Level, DCF Release Time, DCF Touch Depth, DCA Touch Depth, Vibrate Depth, Vibrate Rate, Vibrate Delay, Octave Layer Switch, Octave Layer Level, Octave Layer Range, Octave Layer Detune, Portamento, Porta. Time, Porta. Mode TONEWHEEL: Drawbar Position, Percussion, Perc. Level, Perc. Decay, Perc. Harmonic, Volume, ☐ External Control
	4	Tuning	Fine Tune, Stretch Tuning, Temperament, Key of Temperament
	5	Key Setup	Touch Curve, Dynamics, Trigger Mode, Minimum Touch, Octave Shift, Zone Transpose, Key Scaling Damping, Key Scaling Key, Key Range Zone Lo, Key Range Zone Hi, Velocity Switch, Velocity Switch Value, Solo, Solo Mode, Key Volume
	6	Controllers	Damper Pedal, ☐ Damper Pedal Assign, Damper Pedal Mode, Pitch Bend, P. Bend Range, Soft Pedal Depth, Modulation Wheel, Modulation Wheel Assign, Modulation Depth Range, SW1 Button, ☐ SW1 Button Assign, SW2 Button, ☐ SW2 Button Assign, Footswitch Pedal, ☐ Footswitch Pedal Assign, Expression Pedal, ☐ Expression Pedal Assign, Right Pedal, ☐ Right Pedal Assign, Center Pedal, ☐ Center Pedal Assign, Left Pedal, ☐ Left Pedal Assign
	7	Knob Assign	Knob A Assign, Knob B Assign, Knob C Assign, Knob D Assign, Knob2 A Assign, Knob2 B Assign, Knob2 C Assign, Knob2 D Assign
8	Virtual Technician	PIANO: Voicing, String Resonance, Undamped Resonance, Damper Resonance, Key-off Effect, Damper Noise, Hammer Delay, Fall-back Noise, Topboard, Stereo Width E.PIANO/HARPSI/BASS: Key-off Noise, Key-off Delay DRAWBAR*: Key Click Level, Wheel Noise Level	
EXT 模式	9	Ch/Program	MIDI Transmitting Channel, Program*, Bank MSB*, Bank LSB*
	10	SETUP	Send Program, Send Bank, Send Volume, Send Knobs
	11	Transmit SYS	Transmit System Exclusive, Transmit Recorder
	12	MMC SYS	Transmit MMC, MMC Device ID, MMC Commands

* ZONE 被设置为 BOTH 模式时, 无法对 Program、Bank MSB、Bank LSB 参数进行调整。

* 将 Send Program、Send Bank (第 54 页) 设置为 On 后, 选择内部音色时将会 MIDI 发送 Program、Bank Message。

STORE 按钮的概要

通过编辑菜单与控制旋钮调节的音色设置，能够使用 [STORE (存储)] 按钮保存至内部内存。因为选择其它音色或关闭电源等操作会使调节后的音色设置丢失，所以请在必要时使用 [STORE] 按钮将设置保存。

[STORE] 按钮有 3 种保存功能，分别为保存对各音色的设置 (SOUND)、保存对操作面板的整体设置、保存对开机启动时操作面板的设置 (POWERON)。

■ STORE 按钮的功能

功能	说明
SOUND	将所选音色的编辑菜单的设置* 保存至各自 Section 的多样按钮内。
SETUP	将除系统参数外的所有编辑菜单的设置以及音色 Section 的按钮、旋钮状态、EQ 的设置保存至选定的 SETUP 内存内。
POWERON	将除系统参数外的所有编辑菜单的设置以及音色 Section 的按钮、旋钮状态、EQ 的设置保存为开机启动设置。

* 公共参数除外。关于公共参数的详细内容，请参照第 36 页。

1 STORE SOUND(音色存储)

将所选音色的 (除公共参数外) 编辑菜单的设置保存至各自 Section 的多样按钮内。

1. 进入 STORE(存储)页面

按下 [STORE] 按钮，LED 指示灯亮灯。
显示屏显示 STORE (存储) 页面。

2. 选择 STORE SOUND(音色存储)功能

按下 [F1] (SOUND) 按钮，选择 STORE SOUND (音色存储) 功能。

* MIDI Section 被选择时，[F1] (SOUND) 按钮将不显示。



按下 [F4] (EXEC) 按钮，显示屏显示确认页面。

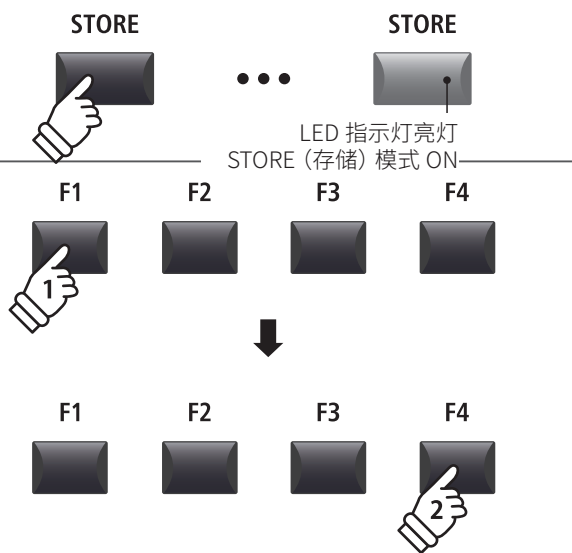

3. 实行 STORE SOUND(音色存储)

按下 [+ / YES] 或 [F2] 按钮，音色设置的内容被保存在所选 Section 的 SOUND 内。

按下 [- / NO] 按钮或 [F3] 按钮，将返回至 STORE (存储) 页面。

* 请注意，实行保存后之前的音色设置会被覆盖。

* 请注意，在数据写入内部内存时请勿中途关闭电源，会使保存的数据丢失。

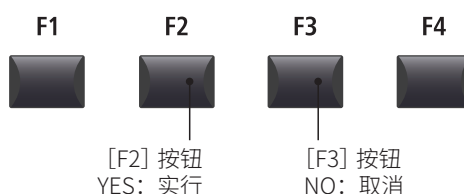

2 STORE SETUP(SETUP 存储)

STORE SETUP 是指将各 ZONE 的编辑菜单的参数设置、各 ZONE 的按钮 · 旋钮状态与 EQ 的设置保存至 256 个 SETUP 内存内。

1. 进入 STORE(存储)页面

按下 [STORE] 按钮, LED 指示灯亮灯。

显示屏显示 STORE (存储) 页面。



2. 选择 STORE SETUP(SETUP 存储)功能

按下 [F2] (SETUP) 按钮, 选择 STORE SETUP (SETUP 存储) 功能。

按下 [F4] (EXEC) 按钮, 显示屏显示 SETUP 名称编辑页面。

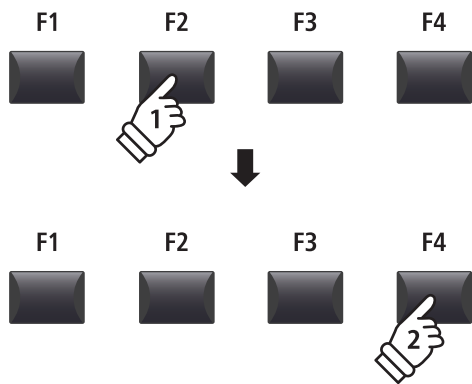

3. 编辑 SETUP 名称,指定保存位置

使用旋钮 [A] [B] 编辑 SETUP 名称。

按下音色按钮, 指定保存位置。



按下 [F4] (EXEC) 按钮, 显示屏显示确认页面。

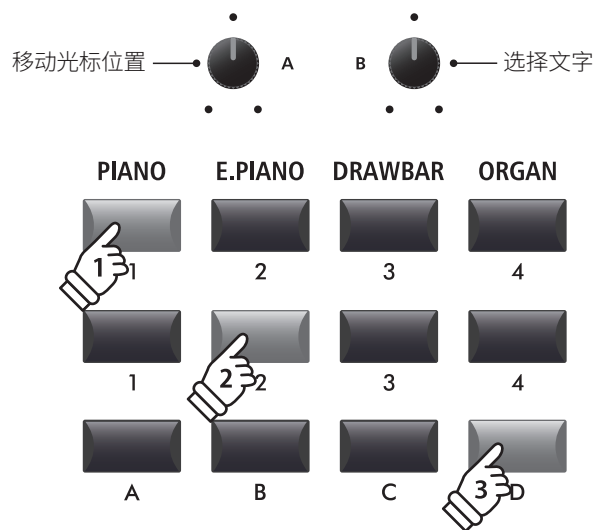

例) 若想选择 SETUP 内存 1-2D, 需先按下音色类别下的 [PIANO] 按钮, 再按下 SUB 类别下的 [2] 按钮, 最后按下 [D] 多样按钮。

4. 实行 STORE SETUP(SETUP 存储)

按下 [+ / YES] 或 [F2] 按钮, 保存被实行。

按下 [- / NO] 或 [F3] 按钮, 将返回至 STORE (存储) 页面。

* 请注意, 实行保存后之前的 SETUP 设置会被覆盖。

* 请注意, 在数据写入内部内存时请勿中途关闭电源, 会使保存的数据丢失。

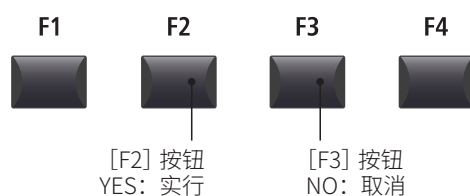

3 STORE POWER ON(开机启动设置存储)

将 4 个 ZONE 按钮的状态、EQ 的设置保存为开机启动设置。

* 能够被保存为开机启动设置的音色设置内容只有“SK Concert Grand”等音色的种类。音色类别下的编辑菜单的内容，如 String Resonance 等，无法作为开机启动设置被保存。

1. 进入 STORE(存储)页面

按下 [STORE] 按钮，LED 指示灯亮灯。

显示屏显示 STORE (存储) 页面。



2. 选择 STORE POWERON(开机启动设置存储)功能

按下 [F3] (POWERON) 按钮，选择 STORE POWERON (开机启动设置存储) 功能。



按下 [F4] (EXEC) 按钮，显示屏显示确认页面。

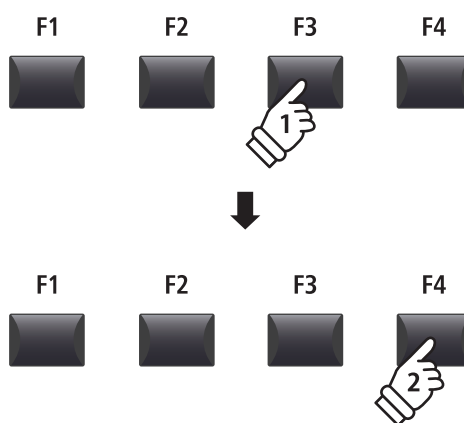
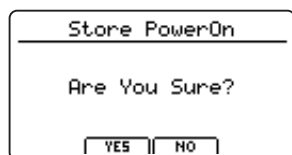

3. 实行 STORE POWERON(开机启动设置存储)

按下 [+ / YES] 或 [F2] 按钮，保存被实行。

按下 [- / NO] 或 [F3] 按钮，将返回到 STORE (存储) 页面。

* 请注意，实行保存后之前的 POWERON 设置会被覆盖。

* 请注意，在数据写入内部内存时请勿中途关闭电源，会使保存的数据丢失。

* 能够被保存为开机启动设置的音色设置内容只有“SK Concert Grand”等音色的种类。音色类别下的编辑菜单的内容，如 String Resonance 等，无法作为开机启动设置被保存。若想保存所有设置，请将所选的 SOUND 设置分别进行保存。（参照第 62 页）

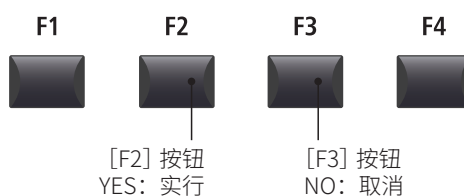

SETUP 内存

MP7SE 能够将分配在 ZONE 的音色与其设置、各种参数设置，以及 EQ 设置等保存在 SETUP 中，并随时调用。

SETUP 为 $8 \times 8 \times 4$ 的结构，合计可以保存 256 个 SETUP。

本页将对选择 SETUP 模式并调用 SETUP 内存的方法进行说明。

■ 开启 SETUP 模式

按下 [SETUP] 按钮。

LED 指示灯亮灯，表示选择中的 SETUP 内存。
同时，显示屏显示选择中的 SETUP 名称。



* 开启 SETUP Section 时，上一次选择的 SETUP 内存将被自动调用。

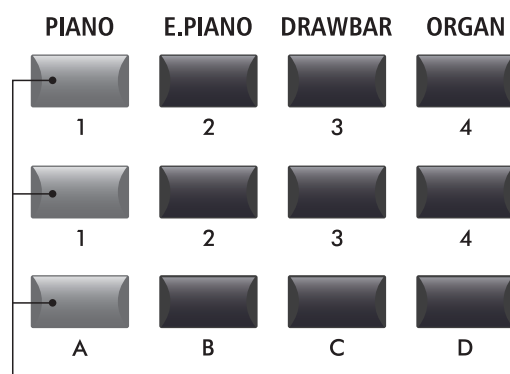

LED 指示灯亮灯
当前选择的 SETUP

■ 选择 SETUP

SETUP 模式为开启状态时：

按下 SETUP 内存按钮，选择 SETUP 的目的位置。

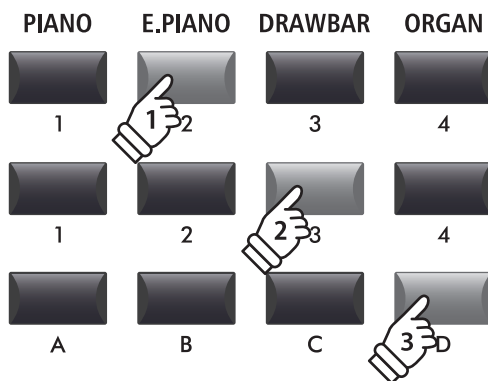
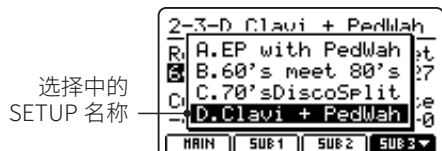

例) 若想选择 SETUP 内存 2-3D, 需先选择音色类别下的 [E.PIANO] 按钮, 再选择 SUB 类别下的 [3] 按钮, 最后按下 [D] 多样按钮。

关于录音器

MP7SE 能够将演奏录音在钢琴本体内，也能够直接录音（保存）至 USB 内存。

■ MP7SE 录音器规格

	MIDI 录音器 (内部内存)	音频录音器 (USB 内存)
保存格式	SMF (MIDI)	MP3/WAV (音频)
最大乐曲大小	约 90000 个音符	(取决于 USB 内存容量)
最大曲目数	10 首	(取决于 USB 内存容量)
使用例	Idea Sketch、演出的录音、用电脑编辑等	通过邮件发送给朋友、制作音频 CD 等
播放方式	MP7SE 本体播放 / 通过外部 MIDI 机器播放	MP7SE 本体播放 / 通过音频播放器等播放
节奏调整	可	不可
叠加录音	不可	可
数据转换	可转换为 MP3/WAV 格式录音	—

■ 进入录音器页面

按下 [RECORDER] 按钮，LED 指示灯亮灯。

录音器功能开启，显示屏显示录音器页面。

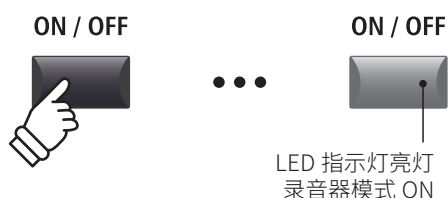

■ 选择录音器模式

按下 [F1] 按钮，切换 MIDI 录音器或音频录音器模式。

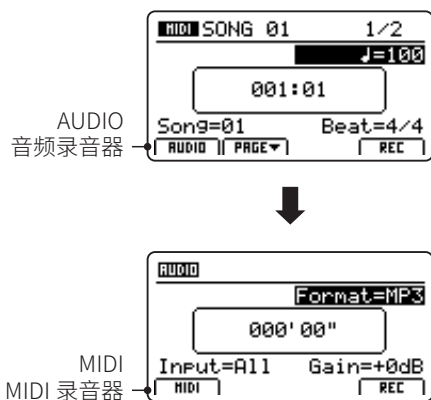

* 进入录音器模式时，若钢琴已连接 USB，则自动选择为 USB 音频录音器。

* 进入录音器模式时，若钢琴没有连接 USB，则自动选择为内部 MIDI 录音器。

■ USB 功能

在 USB 菜单内，能够删除保存在 USB 内存中的文件 (Delete) 或变更文件名 (Rename)。(参照第 97 页“USB 菜单”)

MIDI 录音器(内部内存)

MP7SE 的 MIDI 录音器能够在内部内存中录制 10 首乐曲。录制的乐曲能够以 SMF (Standard MIDI File) 格式, 或者转换为 MP3/WAV 格式后保存至 USB 内存。

1 录音至内部内存

1. 进入录音器模式

按下 RECORDER Section 的 [ON/OFF] 按钮, [ON/OFF] 按钮的 LED 指示灯亮灯。

录音器功能开启, 显示屏显示 MIDI 录音器页面。



当钢琴已连接 USB 时, 按下 [F1] (MIDI) 按钮, 选择 MIDI 录音器功能。

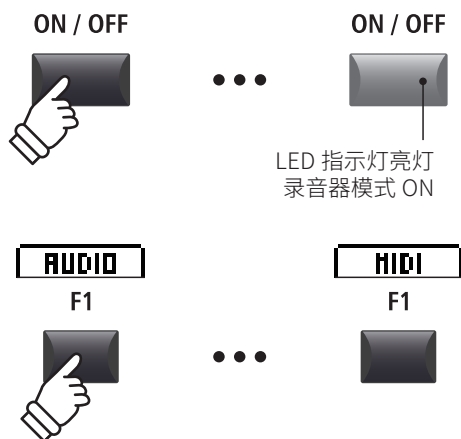

2. 选择乐曲内存,选择节奏与拍子

旋转旋钮 [C], 选择新录音的乐曲内存。

* 提供有 10 首乐曲的内部内存。

* 所选择的乐曲内存中若已有其它录音时, 这些录音会自动删除, 新的乐曲被录音。

* 关于使用 Rhythm Pattern/Metronome 录音的详细内容, 请参照第 95 页。

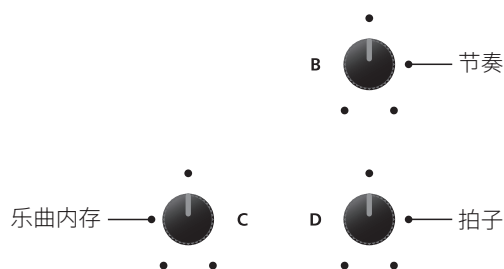

3. 录音的准备

按下 [●] (REC) 按钮。

[●] (REC) 按钮的 LED 指示灯开始闪烁, 表示录音待机状态。

* 在录音器页面, 也可以通过按 [F4] 按钮来进入录音待机状态。

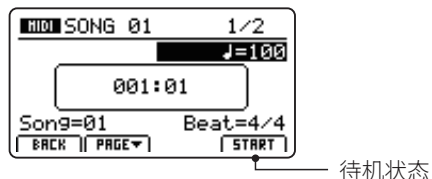

1 录音至内部内存(续)

4. 开始录音

演奏开始后，自动开始录音。此时 [●] (REC) 按钮、[▶/■] (PLAY/STOP) 按钮的 LED 指示灯亮灯。

录音开始后显示录音时间的进程。

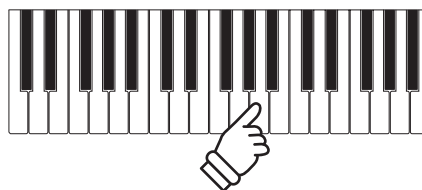
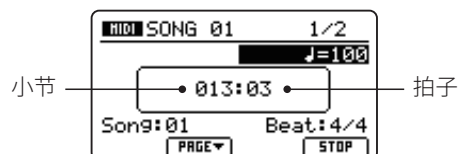

* 在录音待机状态下，也可以通过按 [▶/■] (PLAY/STOP) 按钮开始录音。

* 按下 [METRONOME] 按钮，该按钮的 LED 指示灯亮灯时，1 小节的计数后录音开始。
详细内容请参照第 96 页。

5. 停止录音

按下 [▶/■] (PLAY/STOP) 按钮。

[●] (REC) 按钮、[▶/■] (PLAY/STOP) 按钮的 LED 指示灯关闭，录音结束。

* 也可以通过按 [F4] 按钮来停止录音。

录音停止后显示屏显示 MIDI 播放页面。

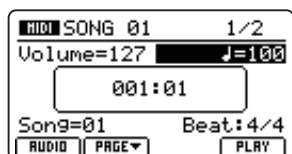

关于播放录音的详细内容，请参照第 69 页。



* 最大录音容量为 90000 个音符。

* 录音过程中存储容量满了时，[●] (REC) 按钮、[▶/■] (PLAY/STOP) 按钮的 LED 指示灯将自动关闭，录音中止。到中止前一刻为止的演奏被录音。

* 请注意，在数据写入内部内存时请勿中途关闭电源，会使保存的数据丢失。

* 保存在录音器的内容，即使关闭钢琴的电源也不会丢失。

2 播放 MIDI 乐曲

播放保存在内部内存的 MIDI 乐曲。录音后直接播放的情况下，请从步骤 3 开始操作。

1. 进入 MIDI 录音器页面

按下 RECORDER Section 的 [ON/OFF] 按钮，LED 指示灯亮灯。

录音器功能开启，显示屏显示录音器页面。



若钢琴已连接 USB，请按下 [F1] (MIDI) 按钮，选择 MIDI 录音器功能。

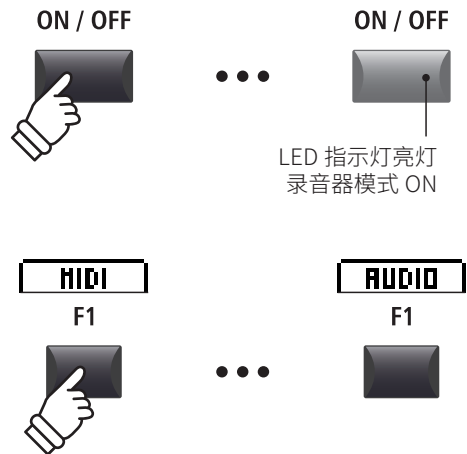

2. 选择要播放的乐曲

旋转旋钮 [C]，选择要播放的乐曲内存。

* 播放过程中无法选择乐曲。



3. 播放乐曲

按下 [▶/■] (PLAY/STOP) 按钮，LED 指示灯亮灯，乐曲开始播放。

* 也可以通过按 [F4] 按钮来进行播放。

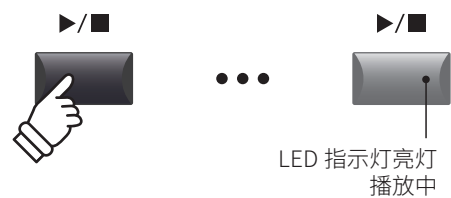
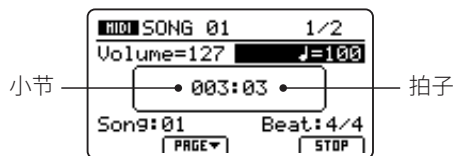

■ 调节播放音量与拍子

旋转旋钮 [A] 与 [B]，可以变更播放的音量与乐曲的拍子。

* 播放过程中也可以变更音量与拍子。



■ 移动播放位置

按下 [◀◀] [▶▶] 按钮，可以进行快进、快退。

* 播放过程也可以移动播放位置。

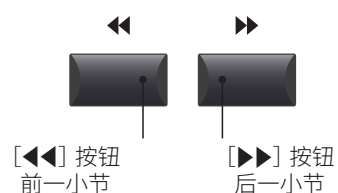

2 播放 MIDI 乐曲(续)

4. 停止播放

乐曲播放状态下:

按下 [▶/■] (PLAY/STOP) 按钮。

LED 指示灯关闭, 乐曲停止播放。

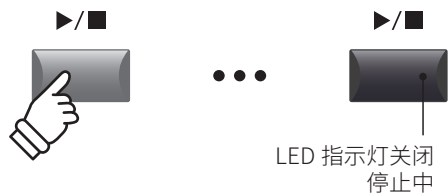

再次按下 [▶/■] (PLAY/STOP) 按钮后, 乐曲从停止的位置开始播放。按下 [◀] 按钮后, 将返回至乐曲的开头。

* 也可以通过按 [F4] 按钮来停止播放, 或返回至乐曲的开头。

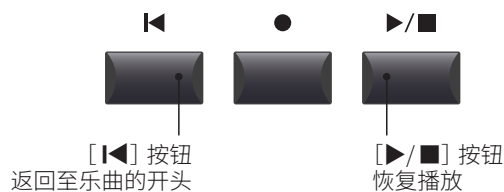

■ A-B 循环功能

↔ 使用 A-B 循环功能, 可以重复循环播放乐曲的一部分。

↔

乐曲播放过程中, 按下 [A ↔ B] 按钮时, 当前位置被指定为循环开始的位置, [A ↔ B] 按钮的 LED 指示灯开始闪烁。

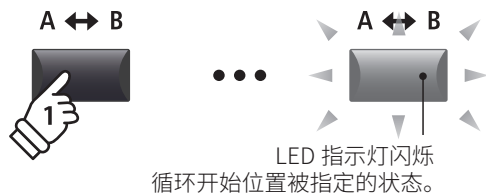

再次按下 [A ↔ B] 按钮时, 当前位置被指定为循环结束的位置, [A ↔ B] 按钮的 LED 指示灯亮灯, 指定的区间开始循环播放。

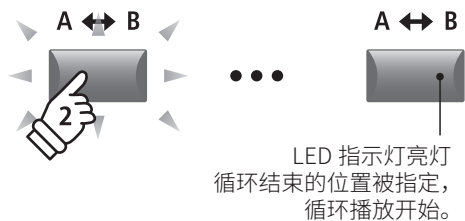

循环播放过程中, 再次按下 [A ↔ B] 按钮后, [A ↔ B] 按钮的 LED 指示灯将关闭, 循环播放模式被解除。

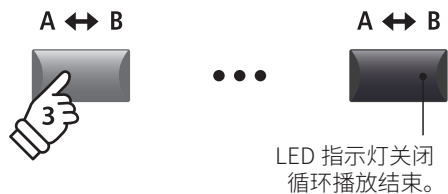

■ 连续播放(CHAINPLAY)模式

连续播放 (CHAINPLAY) 模式是指对保存在录音器内的乐曲按顺序进行播放的模式。

长按 [▶/■] (PLAY/STOP) 按钮。

显示屏显示 CHAINPLAY 的图标, 乐曲按顺序开始播放。

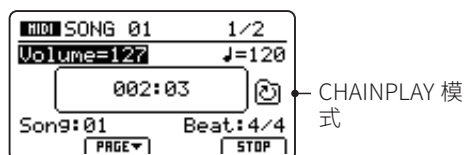
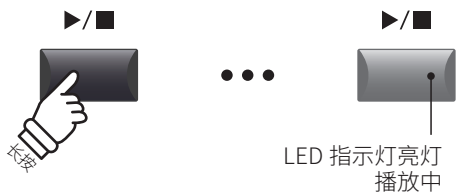

3 以 SMF 格式保存

将录制的 MIDI 乐曲以 SMF (Standard MIDI File) 格式保存至 USB 内存。

1. 选择乐曲

开启录音器模式录制乐曲后：

旋转旋钮 [C]，选择要保存至 USB 内存的乐曲。



2. 连接 USB 内存

将 USB 内存插入 USB 插口。

* 请使用格式化为 FAT 或 FAT32 的 USB 内存。



USB 内存被识别后，显示屏显示 [F3] (SAVE) 按钮。

* 如果未显示 SAVE 按钮，请使用 USB 菜单中的保存 SMF 功能 (第 100 页)

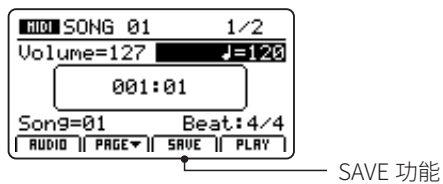

3. 保存

按下 [F3] (SAVE) 按钮。

显示屏显示 Save SMF 页面。

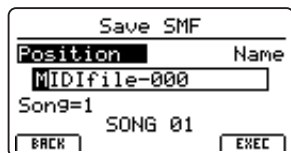
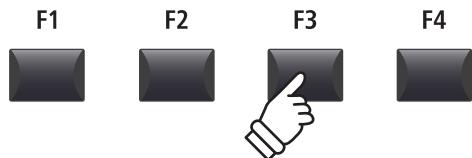

* 可以使用的文字一览表请参照第 99 页。

4. 输入文件名

旋转旋钮 [A] [B]，输入文件名。

* 文件名最长为 18 个字符。

* 文件被保存在 USB 内存的根文件夹内。无法保存在其它文件夹内。

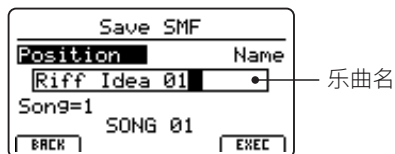

抑
喉

3 以 SMF 格式保存(续)

5. 实行保存

按下 [F4] (EXEC) 按钮, 显示屏显示确认页面。

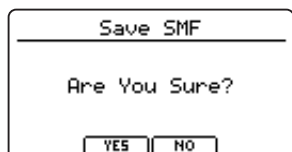

按下 [+ / YES] 或 [F2] 按钮, 保存被实行。

按下 [- / NO] 按钮或 [F3] 按钮, 将返回到输入文件名的页面。

* 请注意, 在数据写入内部内存时请勿中途关闭电源, 会使保存的数据丢失。

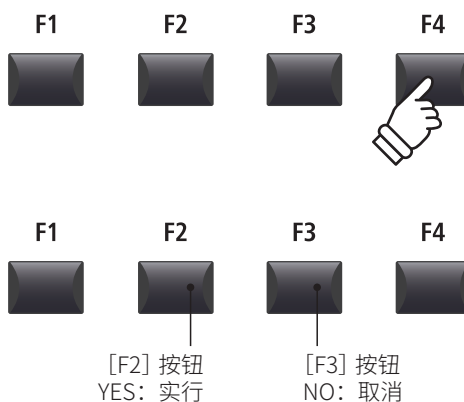

4 LOAD(加载) SMF 至内部内存

将 USB 内存中的 SMF 文件 LOAD (加载) 至内部内存。

■ 准备 USB 内存

首先, 将准备好的 SMF 拷贝至 USB 内存。



1. 选择空余的内部内存

录音器模式开启状态下:

旋转旋钮 [C], 选择空余的乐曲内存。

* 也可以选择已有录音的乐曲内存, 进行覆盖。



2. 连接 USB 内存

将 USB 内存插入 USB 插口。

* 请使用格式化为 FAT 或 FAT32 的 USB 内存。

USB 内存被识别后, 显示屏显示 LOAD 按钮。

* 如果未显示 LOAD 按钮, 请使用 USB 菜单中的加载 SMF 功能 (第 98 页)。

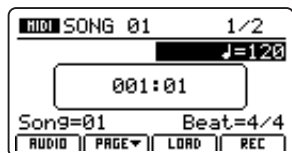

3. 选择 LOAD(加载) SMF 功能

按下 [F3] (LOAD) 按钮。

显示屏显示 USB 文件根层级内的 SMF 文件。

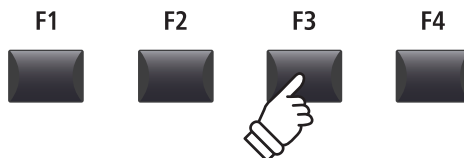

■ 关于 USB 的文件 / 文件夹列表页面

MP7SE 的文件夹列表页面显示与根层级有关的文件和文件夹。

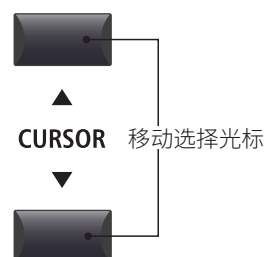

用上下光标按钮来移动选择光标。

* 也可以使用旋钮 [A] 来移动光标。

选定文件 / 文件夹的状态下按下 [F4] (EXEC) 按钮或 [+ / YES] 按钮来选择文件或将文件移至文件夹内。

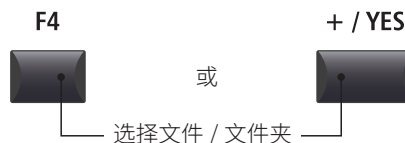

4. 加载 SMF 文件

按上下光标按钮，选择 MIDI 文件。

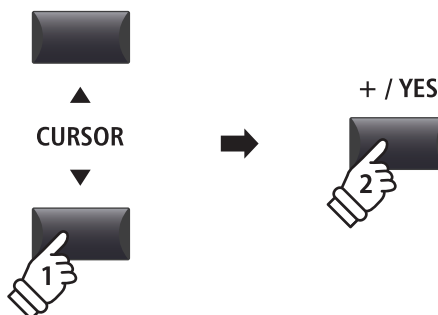

按下 [F4] 按钮或 [+ / YES] 按钮。

显示屏显示 LOAD SMF 页面。

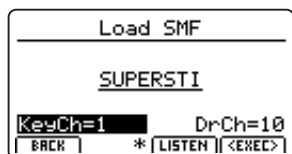

抑
嗽

4 LOAD(加载) SMF 至内部内存(续)

5. 选择键盘通道与鼓通道

使用旋钮 [C] [D] 来指定 MP7SE MIDI 录音器的键盘通道和鼓通道内分别使用 SMF 文件中的哪一个通道。

* MP7SE 能够根据 SMF 文件的内容, 自动检测出合适的键盘与鼓音轨。

* 用 MP7SE 制作的 SMF 文件, 鼓音轨为关闭。

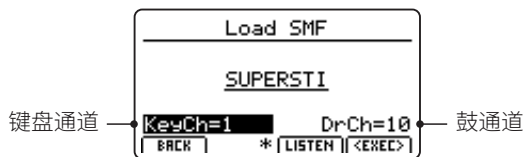

按下 [F3] (LISTEN) 按钮, 可以试听当前的通道设置。

按下 [F4] (EXEC) 按钮, 可以将所选择的 SMF 文件加载至内部内存。

显示屏显示 LOAD SMF 确认页面。

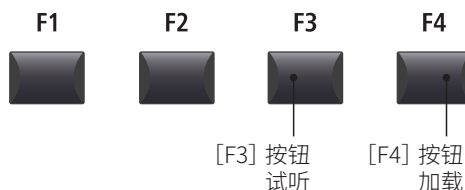

6. LOAD(加载) SMF

按下 [F2] 按钮或 [+ / YES] 按钮, SMF 被加载至内部内存。

按下 [F3] 按钮或 [- / NO] 按钮, 将返回到之前的页面。

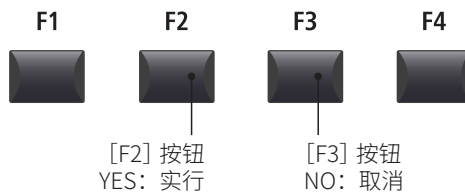
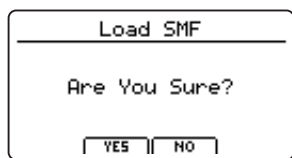

7. 播放 LOAD(加载)的 SMF 文件

SMF 文件被 LOAD (加载) 后, 显示屏显示录音器页面。

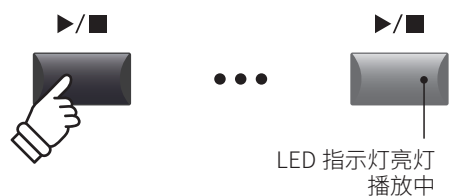
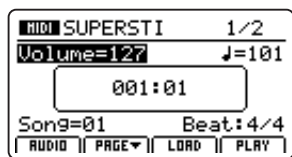

关于播放方法的详细内容, 请参考第 69 页。

5 删除内部内存

删除不要的乐曲，空出内存。

1. 选择要删除的乐曲内存

进入 MIDI 录音器页面的状态下：

选择旋钮 [C]，选择要删除的内部乐曲内存。



* 若想一并删除所有乐曲，请使用系统菜单的重置录音器功能。
(请参考第 116 页)

2. 显示录音器功能的第 2 页

按下 [F2] 按钮。

显示屏显示录音器功能的第 2 页。

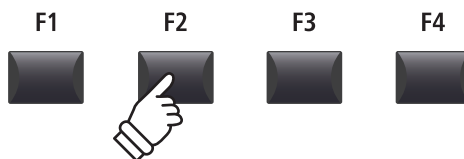
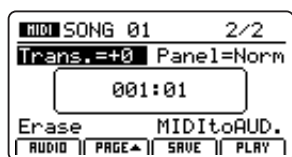

* 也可以通过上下光标按钮来移动页面。

3. 选择 Erase(删除)

旋转旋钮 [C]，将光标对准 [Erase]。(高亮度显示)

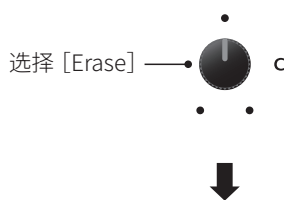

* 也可以通过使用十字光标按钮来移动光标。

按下 [+ / YES] 按钮，选择 Erase。

显示屏显示确认页面。

+ / YES



4. 删除

按下 [F2] 按钮或 [+ / YES] 按钮，进行删除。

按下 [F3] 按钮或 [- / NO] 按钮，将返回到之前的页面。

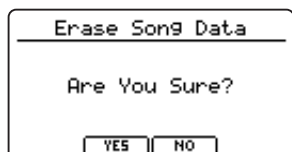

* 也可以通过同时按 [●] (REC) 按钮和 [▶/■] (PLAY/STOP) 按钮来进行删除。

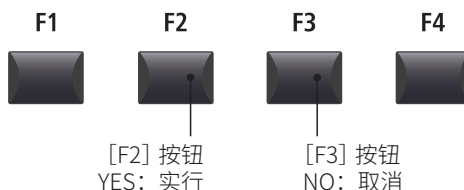

6 乐曲的 Transpose(移调)

MP7SE 可以将加载的 SMF 文件移调 (以半音为单位) 后播放。

■ 变更乐曲的移调值

按下 [F2] 按钮, 显示屏显示录音器功能的第 2 页。

旋转旋钮 [A], 调节移调值。

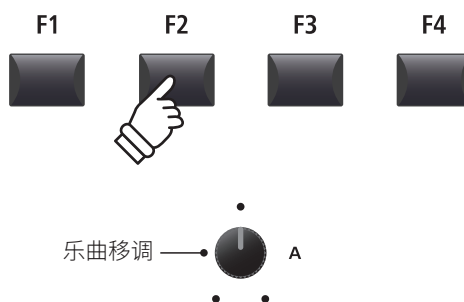

* 移调的范围为 -12 ~ +12 (半音)。

7 操作面板模式

播放录制在内部内存的乐曲时, 选择是否再现操作面板设置。

■ 操作面板模式的种类

操作面板模式	说明
Normal (初始状态)	播放内部录音器时, 不再现操作面板设置。
Play	播放内部录音器时, 再现 (展开) 操作面板设置。(操作面板开关切换)

	Normal 操作面板模式	Play 操作面板模式
优点	播放的同时不会影响到当前的操作面板设置。	能够完全再现所有的功能。
缺点	因为数据与操作面板独立存在, 所以 Effect 等使用的为当前的操作面板设置。Effect 等可能会出现与录音状态不同的情况。	根据录音数据的播放, 当前的操作面板设置会被改变。

■ 变更操作面板模式

按下 [F2] (PAGE ▼) 按钮, 显示屏显示录音器功能的第 2 页。

旋转旋钮 [B], 选择操作面板种类。

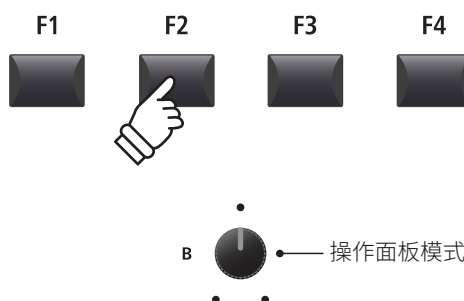
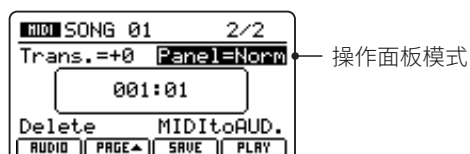

8 MIDI to Audio

MIDI to Audio 是将 MIDI 转换为音频的功能。详细内容请参照第 88 页。

9 SMF DIRECT PLAY

此功能可以用来直接播放 USB 内存中的 16 音轨 SMF 文件。

1. 选择 LOAD(加载)SMF 功能

按下 [F3] (加载) 按钮。

显示屏显示 USB 内存根层级内的 SMF 文件。

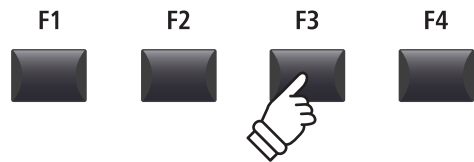

2. 选择要播放的 SMF 文件

通过上下光标按钮来选择文件。



按下 [F2] 或 [F3] (DIRECT PLAY) 按钮。

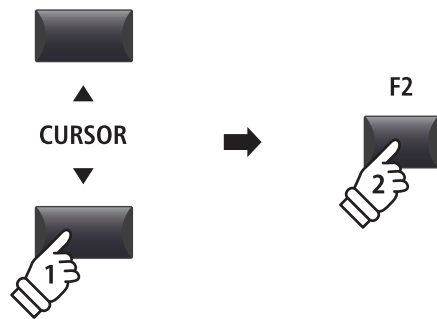

3. 播放所选择的 SMF 文件

选择 DIRECT PLAY 功能后, 显示屏显示播放页面。

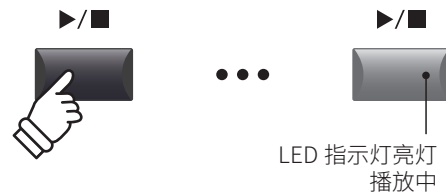
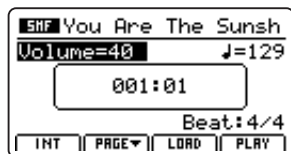

关于 MIDI 文件的播放与 CHAINPLAY 功能的详细内容, 请参照第 69 页。

* 按下 [F1] (INT) 按钮后, SMF DIRECT PLAY 功能被解除, 返回到内部乐曲播放器页面。

■ 变更乐曲的移调值

按下 [F2] (PAGE ▼) 按钮, 显示屏显示录音器功能的第 2 页。

旋转旋钮 [A] 来调节移调值。

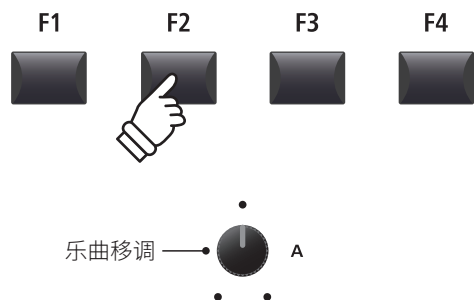

* 移调的范围为 -12 ~ +12 (半音)。

SMF MIXER

通过 SMF MIXER 页面来调整 16 音轨 SMF 文件的音量以及 MUTE 的开启 / 关闭。

1. 选择 SMF MIXER

SMF 文件加载后的状态下:

按下 [F2] (PAGE ▼) 按钮, 显示屏显示播放页面的第 2 页。

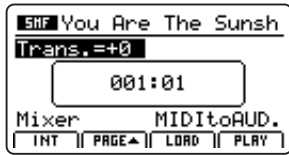

旋转旋钮 [C], 选择 MIXER 功能 (高亮度显示)。



* 也可以通过光标来选择。

按下 [+ / YES] (NEXT) 按钮, 选择 MIXER 功能后, 显示屏显示 SMF MIXER 页面。

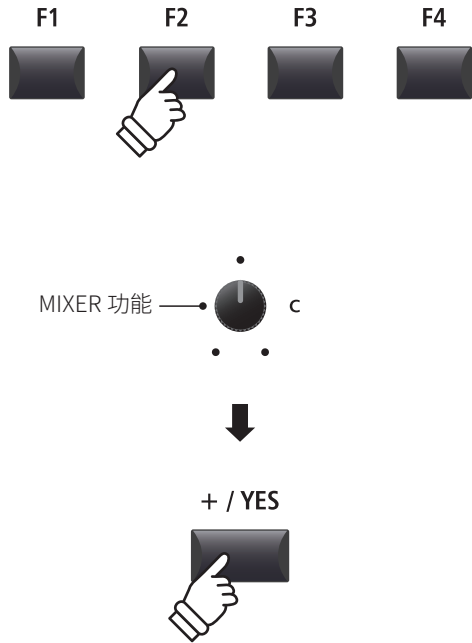

■ 关于 SMF MIXER 页面

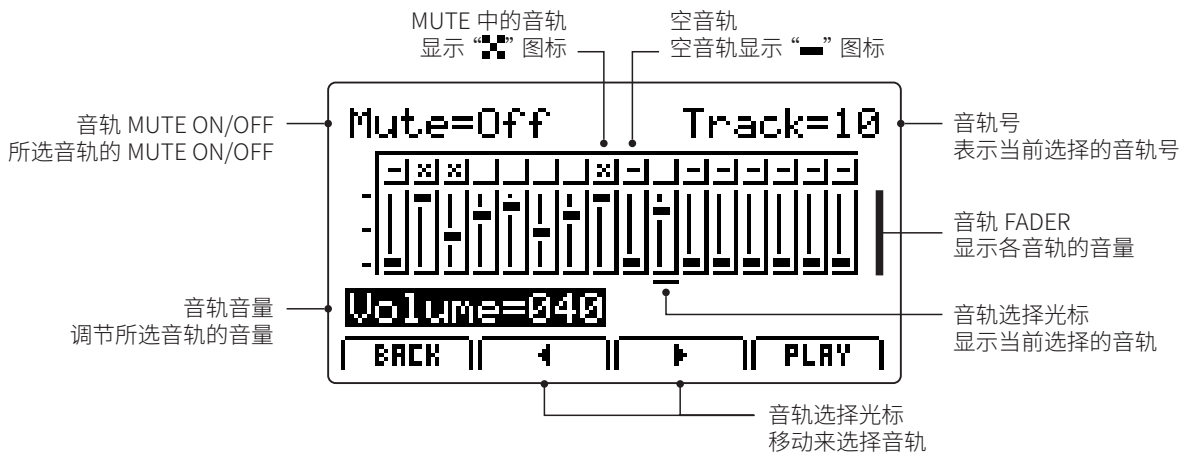

2. 选择音轨, 调节 MUTE · 音量

显示 MIXER 页面的状态下:

旋转旋钮 [B] 来选择要调节的音轨, 旋转旋钮 [C] 来调节音量。

旋转旋钮 [A] 来设置音轨 MUTE 的开启 / 关闭。

* 也可以通过 [F2] [F3] (◀和▶) 按钮来选择音轨。

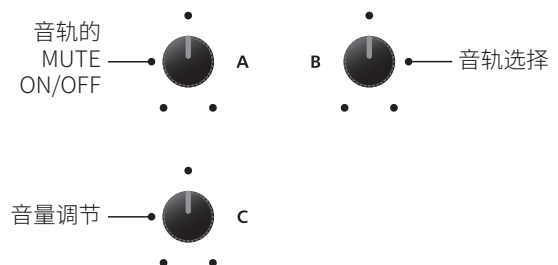

抑
噪

音频录音器(USB 内存)

1 音频文件录音

MP7SE 可以将包含 LINE IN 在内的表演以 MP3、WAV 格式，作为数码音频数据录音至 USB 内存。不需要准备其它的录音器材就能够直接在 MP7SE 上录制出高音质的音频文件，同时还可以将录音通过邮件发送给乐队成员、用音频播放器播放、在 WORKSTATION 上制作混音等。

■ 音频录音格式的规格

文件格式	规格	BIT RATE
MP3	44.1 kHz、16 bit、Stereo	192 kbit/s (fixed)
WAV	44.1 kHz、16 bit、Stereo	1411 kbit/s (uncompressed)

* MPEG Layer-3 audio coding technology licensed from Fraunhofer IIS and Thomson.
MP3 codec is Copyright (c) 1995-2007, SPIRIT

1. 连接 USB 内存

将 USB 内存插入 USB 插口。

* 请使用格式化为 FAT 或 FAT32 的 USB 内存。



USB 内存被识别。

2. 进入录音器模式

按下 RECORDER Section 的 [ON/OFF] 按钮，进入录音器模式。

RECORDER Section 的 [ON/OFF] 按钮的 LED 指示灯亮灯，显示屏显示音频录音器页面。

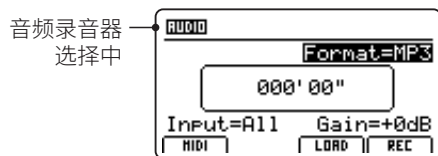

音频录音器
选择中

* 显示屏显示 MIDI 录音器页面时，请按下 [F1] (AUDIO) 按钮，选择音频录音器。

■ 选择文件格式

旋转旋钮 [B]，选择目的音频格式。

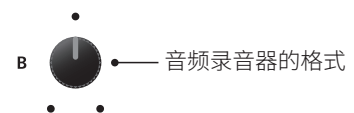
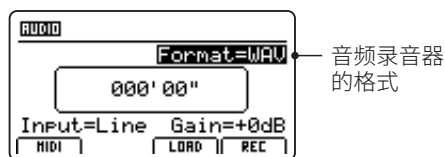

* MP3 格式比 WAV 格式少占内存容量。

* 超过 1GB 的内存，可以以 MP3 格式录音超过 12 小时。

1 音频文件录音(续)

■ 输入的选择与增益控制的设定

操作旋钮 [C] 选择输入。

操作旋钮 [D] 设定输入信号的增益控制。

当录比较安静的曲子时, 可以把输入信号的增益控制调高进行录音。

输入	说明
All	MP7SE 的乐音与 LINE IN 乐音。
Line	仅限 LINE IN 乐音。

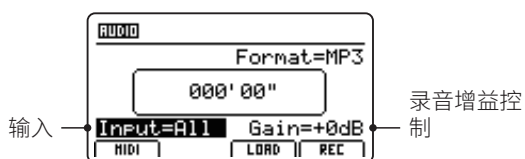

* 增益控制级别可在 -18dB ~ +18dB 之间设定。

3. 进入录音待机状态

按 RECORDER SECTION 的 [●] (REC) 按钮。

此时, [●] (REC) 按钮灯开始闪烁, 表示录音为待机状态。

* 也可以按 [F4] 按钮, 从录音模式转为录音待机状态。

* 连接 USB 内存后系统需要一点时间来进行识别。

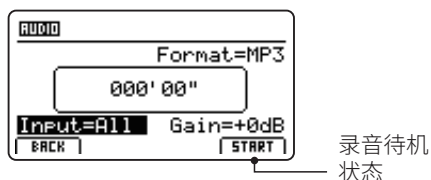

抑
噪

4. 开始录音

当开始演奏时会自动开始录音。

此时, [●] (REC) 按钮和 [▶/■] (PLAY/STOP) 按钮的灯将亮起。

显示屏中央位置会表示时间, 即录音开始。

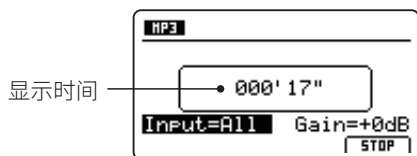
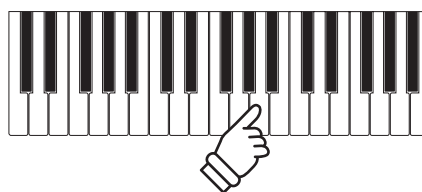

* 也可按 [▶/■] (PLAY/STOP) 按钮, 从录音待机状态转为录音开始。

* [METRONOME] 按钮灯亮起时, 1 小节计数后录音开始。

5. 停止录音、试听录音

按 [▶/■] (PLAY/STOP) 按钮。

[●] (REC) 按钮与 [▶/■] (PLAY/STOP) 按钮的指示灯将关闭，录音结束。

* [F4] 按钮也可以停止录音。

录音结束后，显示屏上会表示音频播放的画面。



试听录音

按 [F4] 按钮 (PLAY) 或 [▶/■] (PLAY/STOP) 按钮后，可以在保存录音数据前进行试听。



* 同时按 [●] (REC) 按钮和 [▶/■] (PLAY/STOP) 按钮，可以删除录音文件。



6. 编辑文件名称

按 [F3] 按钮。(保存)

显示屏上会表示 SAVE (保存) 的画面。

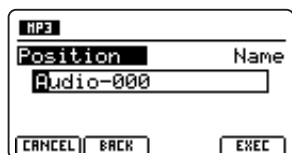

使用旋钮 [A] [B] 来编辑文件名称。

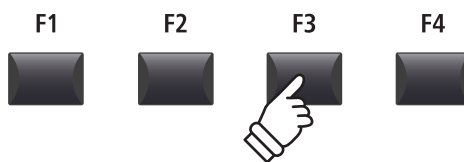
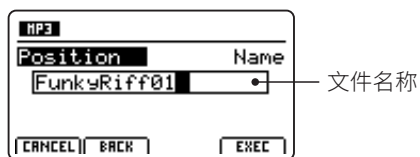

* 文件名称最多 18 文字。

* 文件会保存在 USB 里的根文件夹里。无法保存至不同的文件夹。

* 关于可以使用的文字，详情请参照第 99 页。

7. 保存音频文件

按 [F4] 按钮 (EXEC)。

显示屏上会表示确认画面。

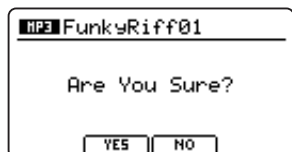

按 [F2] 按钮或 [+ / YES] 按钮进行保存。

按 [F3] 按钮或 [- / NO] 按钮将返回上一个页面。

* 输入中请勿关闭电源，否则会丢失保存数据。

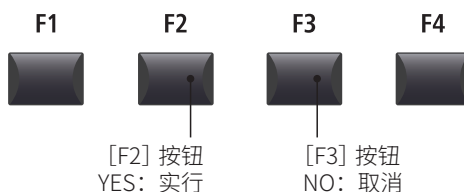

2 播放音乐

MP7SE 可以播放保存在 USB 内存里的 MP3 或 WAV 格式的曲目。
便于搭配伴奏乐进行个人表演，聆听乐曲的和旋或旋律等。

■ 播放音乐的文件规格

文件格式	规格	比特率
MP3	32 kHz/44.1 kHz/48 kHz, Mono/Stereo	8 ~ 320 kbit/s (fixed & variable)
WAV	32 kHz/44.1 kHz/48 kHz, Mono/Stereo, 8 bit/16 bit	—

* MPEG Layer-3 audio coding technology licensed from Fraunhofer IIS and Thomson.
MP3 codec is Copyright (c) 1995-2007, SPIRIT

■ USB 内存的准备

首先，将准备好的 MP3 或 WAV 文件复制到 USB 内存中。

* 请使用 FAT 或 FAT32 格式的 USB 内存。



1. 连接 USB

将 USB 插入 USB 接口。

USB 将被识别。



2. 进入录音器模式

按 RECORDER 部分的 [ON/OFF] 按钮进入录音器模式。

RECORDER 部分的 [ON/OFF] 按钮灯将亮起，显示屏上表示出录音器页面。

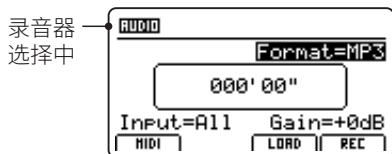

* 显示 MIDI 录音器页面时，按 [F1] 按钮 (AUDIO) 选择录音器。

3. 选择加载的文件

按 [F3] 按钮。(LOAD)

显示屏上会表示 USB 内存的根层级内的文件夹与 MP3 文件列表。

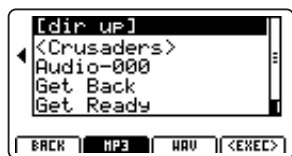
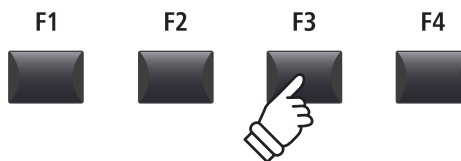

■ USB 的文件 / 文件夹列表的页面

MP7SE 的文件 / 文件夹列表页面将表示存储在 USB 内的文件与文件夹。

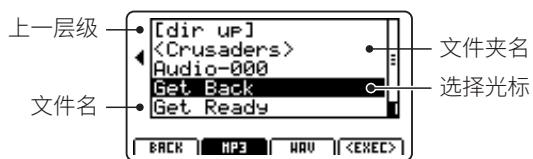

通过使用 [CURSOR ▲] [CURSOR ▼] 按钮移动光标来选择文件。

* 也可使用旋钮 [A] 来选择文件。

[F2] [F3] 按钮可以用来切换 MP3 和 WAV 格式。

* 初始值将选择 MP3 格式。

按 [F4] 按钮或 [+ / YES] 按钮，选择文件或文件夹。

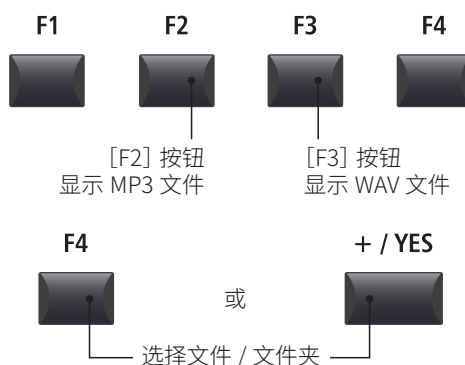
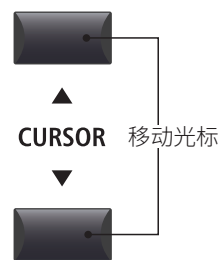

4. 选择要加载的音频文件

通过 [CURSOR ▲] [CURSOR ▼] 按钮来选择文件。

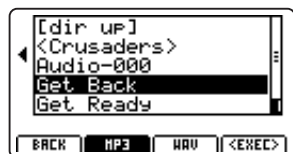

按 [F4] 按钮或 [+ / YES] 按钮。

显示屏上将显示出音乐播放页面。

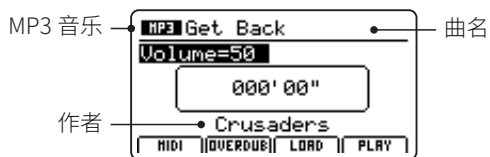

* 如果有 ID3 标签等的元数据，将显示其曲名 / 作者名。

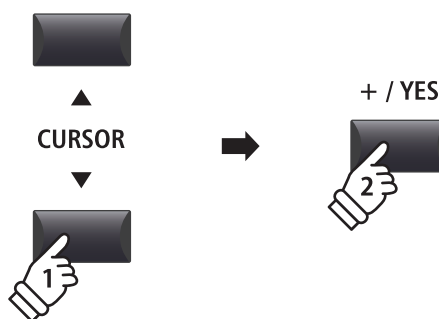

5. 播放

按 [▶ / ■] 按钮。

[▶ / ■] 按钮灯亮起，开始播放音乐。

* 按 [F4] 按钮 (PLAY) 也可以播放音乐。

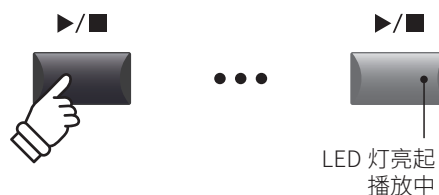

■ 播放部分的移动

可通过按 [◀◀] [▶▶] 按钮来快进、快退。

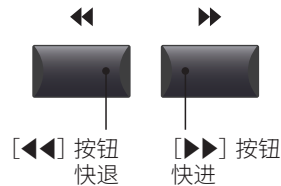

6. 停止播放乐曲

当乐曲在播放状态中时：

按 [▶/■] (PLAY/STOP) 按钮。

LED 灯关闭，停止播放乐曲。

当再按一次 [▶/■] (PLAY/STOP) 按钮，乐曲将从停止的地方继续开始播放。

或者按 [◀] 按钮从新开始播放。

* 按 [F4] 按钮也可以停止播放，并可以从新播放。

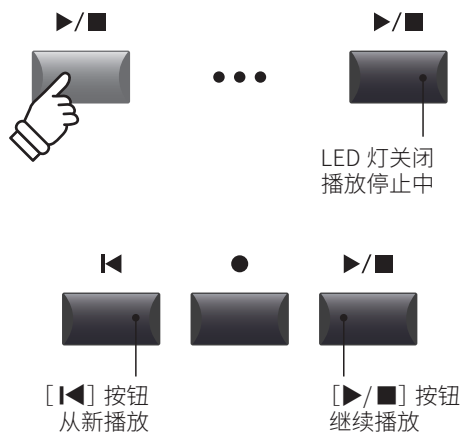

■ A-B 重复

使用 A-B 重复功能可以循环播放乐曲的一部分。

乐曲正在播放的时候按 [A ↔ B] 按钮，指定开始循环的起点，[A ↔ B] 按钮灯将开始闪烁。

再按一次 [A ↔ B] 按钮，指定循环结束的终点，[A ↔ B] 按钮灯将亮起，指定的区域将循环播放。

使用 A-B 重复循环播放时，再按一次 [A ↔ B] 按钮，[A ↔ B] 按钮灯将关闭，循环播放将被关闭。

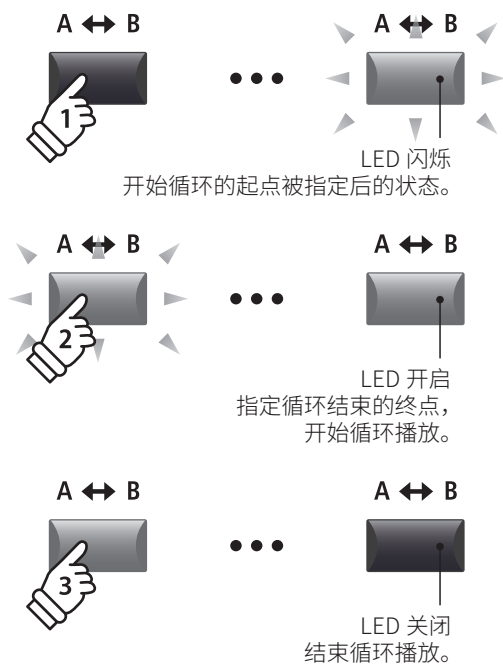

■ 连续播放模式

连续按顺序播放文件中保存的音乐。

长按 [▶/■] (PLAY/STOP) 按钮。

显示屏上将表示连续播放的标识，乐曲将按顺序连续播放。

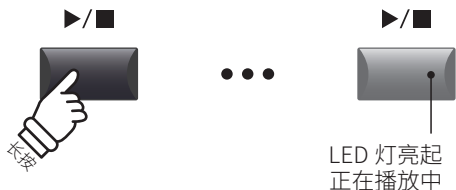
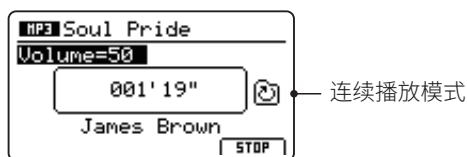

3 叠加录音

MP7SE 可以通过简单的多轨录音直接在已有的音乐文件上追加录音。

另外，叠加录音是每次临时作成的文件，所以无法修改已经保存的文件或是已有的音乐文件。

* 请注意如果最终没有保存，将有可能在下次叠加录音时失去数据。

1. 连接 USB

将 USB 插入 USB 接口。

USB 将被识别。



2. 进入录音模式

按 RECORDER 部分的 [ON/OFF] 按钮进入录音器模式。

RECORDER 部分的 [ON/OFF] 按钮灯将亮起，显示屏上表示出录音器页面。

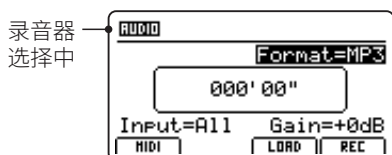

录音器
选择中



* 显示 MIDI 录音器页面时，按 [F1] 按钮 (AUDIO) 选择录音器。

3. 选择想要叠加录音的文件

按 [F3] 按钮。(LOAD)

显示屏上会表示 USB 内存的根层级内的文件夹与 MP3 文件列表。

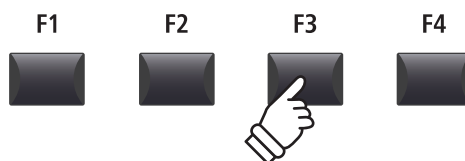
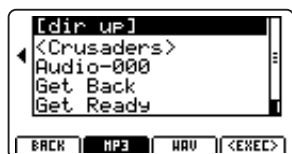

4. 选择读取音频文件

通过 [CURSOR ▲] [CURSOR ▼] 按钮来选择文件。



按 [F4] 按钮或 [+ / YES] 按钮。

显示屏上将显示出音乐播放页面。

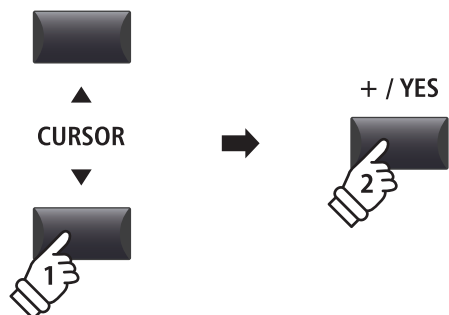

扣
喉

3 叠加录音(续)

5. 配音模式

按下 [F2] (OVERDUB) 按钮。

显示屏上出现 Overdubbing 界面，用旋钮 [B]，选择所需的音频文件。

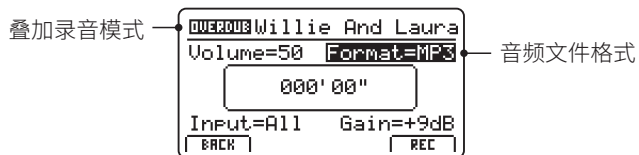

* 与 WAV 格式的音频文件相比，MP3 格式的音频文件占用的存储空间更小。

* 1GB 容量的 USB 存储设备可以存储超过 12 小时的 MP3 音频数据。

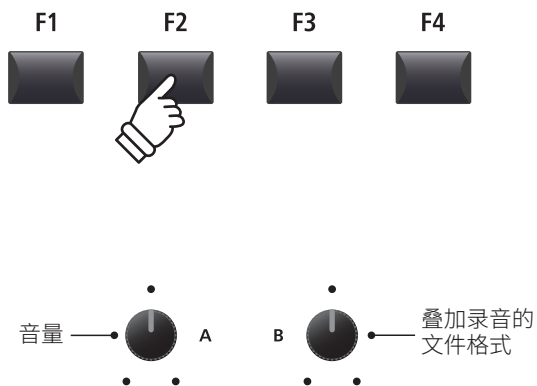

■ 选择录音输入,调整增益控制

转动旋钮 [C]，选择录音输入。

转动旋钮 [D]，调整增益控制。

录制比较安静的乐曲时，请提高增益控制。

输入	说明
All	录制 MP7SE 的音和 LIAN IN 端口的输入音。
Line	只录制 LIAN IN 端口的输入音。

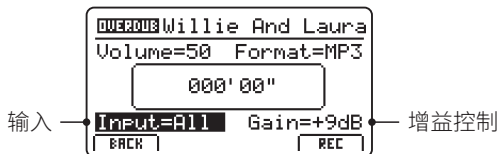

* 增益控制可以在 -18 dB ~ +18 dB 之间设定。

6. 进入叠加录音待机状态

按下 RECORDER [●] (REC) 按钮。

[●] (REC) 按钮的 LED 指示灯闪烁，进入录音待机状态。

* 录音模式下，按 [F4] 按钮，也可以进入录音待机状态。

* 插入 USB 存储的话，因识别 USB 存储需要时间，会有待机延迟的情况。

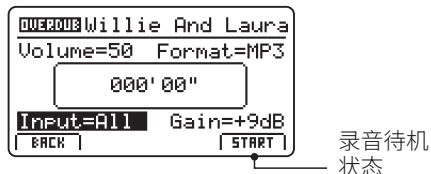

7. 开始录音

播放开始将自动开始录音。

此时，[●] (REC) 和 [▶/■] (PLAY/STOP) 按钮的 LED 指示灯亮灯。

显示屏中间出现时间计数器，录音开始。

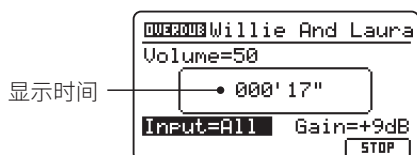

显示时间

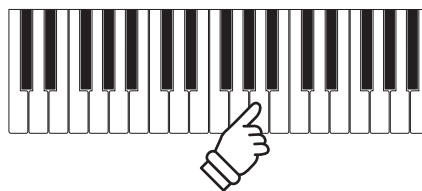

LED 灯亮起
叠加录音中

* 在录音待机状态，按 [▶/■] (PLAY/STOP) 按钮也可以开始录音。

* [METRONOME] 按钮的 LED 指示亮点灯的话，则在播放一个音节后开始录音。

8. 停止叠加录音

按下 [▶/■] (PLAY/STOP) 按钮。

[●] (REC) 和 [▶/■] (PLAY/STOP) 按钮的 LED 指示灯熄灭，录音结束。

* 按 [F4] 按钮也可以停止录音。

录音停止后，显示屏上出现音频播放界面。



试听
叠加录音

在保存前按 [F4] 按钮可以先试听一下录音效果。



LED 灯关闭
录音停止中

* 同时按下 [●] (REC) 和 [▶/■] (PLAY/STOP) 按钮，删除录音文件。



9. 输入文件名

按 [F3] (SAVE) 按钮，保存录制的音频文件。

显示屏上出现保存音频文件界面。

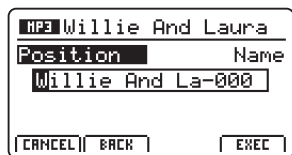

用旋钮 [A] [B] 编辑文件名。

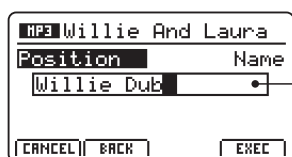

文件名

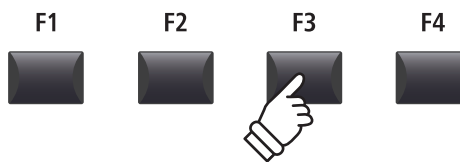

* 文件名最大允许 18 个字节。

* 文件保存在 USB 存储设备的根目录下。不能保存在其它文件夹。

3 叠加录音(续)

10. 保存音频文件

按 [F4] 按钮。(EXEC)

显示屏上出现确认保存界面。

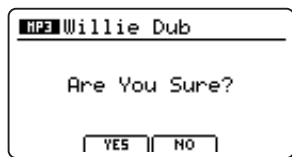

按 [F2] 或 [+ / YES] 按钮保存音频文件。

按 [F3] 或 [- / NO] 按钮返回上一界面。

* 保存过程中, 为防止文件丢失, 请不要切断电源。

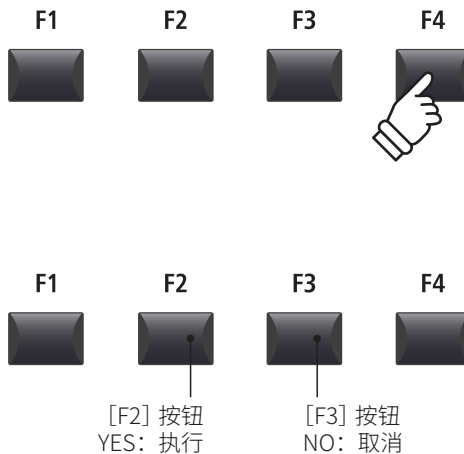

4 MIDI to AUDIO

此功能允许把存储在 MP7SE 内存中录制的 MIDI 乐曲在转换成 MP3/WAV 音频格式的同时, 录制到 USB 存储设备里。

1. 连接 USB 存储设备

把 USB 存储设备连接到 MP7SE 钢琴的 USB 端口。

* 请使用格式化后的 FAT、FAT32 格式的 USB 存储设备。



此格式的 USB 存储设备可以被设备识别。

2. 进入 MIDI 录音界面, 选择 MIDI to Audio 功能

选定 MIDI 录音选项:

按下 [F2] 按钮, 显示屏第 2 页出现 MIDI 录音界面。

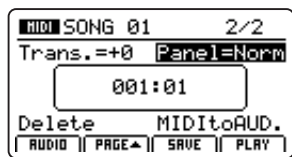

转动旋钮 [D], 把移动光标与 MIDI to AUDIO 功能重合。

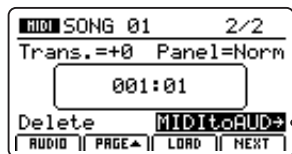

MIDI to AUDIO
高亮度显示

* 用光标按钮也可以移动光标进行选择。

按下 [+ / YES] 按钮, 选择 MIDI to AUDIO 功能。
MIDI to AUDIO 功能将出现在显示屏界面。

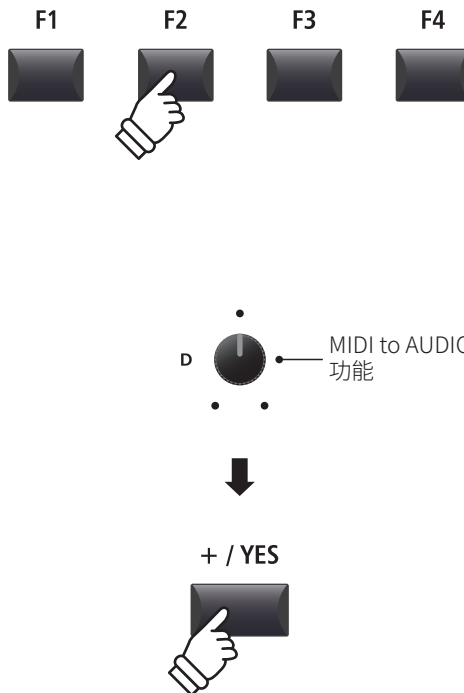

3. 选择音频格式

转动旋钮 [B]，选择所需的音频格式，再用旋钮 [A] 调整播放音量。

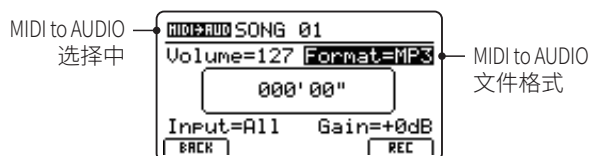

* 与 WAV 格式的音频文件相比，MP3 格式的音频文件占用的存储空间更小。

* 1GB 容量的 USB 存储设备可以存储超过 12 小时的 MP3 音频数据。

■ 选择录音输入,调整增益控制

转动旋钮 [C]，选择录音输入。

转动旋钮 [D]，调整增益控制。

录制比较安静的乐曲时，请提高增益控制。

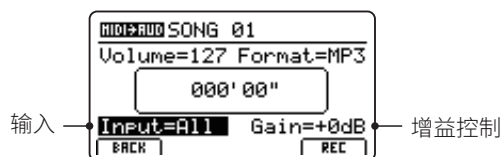

输入	说明
All	录制 MP7SE 的音和 LIAN IN 端口的输入音。
Line	只录制 LIAN IN 端口的输入音。



* 增益控制可以在 -18 dB ~ +18 dB 之间设定。

4. 进入转换待机状态

按下 RECORDER [●] (REC) 按钮。

[●] (REC) 按钮的 LED 指示灯闪烁，进入录音待机状态。

* 录音模式下，按 [F4] 按钮，也可以进入录音待机状态。

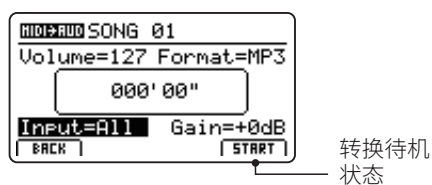

抑
嗽

5. 录音转换

按下 [▶/■] (PLAY/STOP) 按钮。

[●] (REC) 和 [▶/■] (PLAY/STOP) 按钮的 LED 指示灯亮灯。
显示屏中央的时间计数器开始计时，录音开始。



时间计数器

录音结束后自动播放，录音转换自动中止。

* 录音转换过程中按下 [▶/■] (PLAY/STOP) 或 [F4] 按钮，转换将在中途结束。

[●] (REC) 和 [▶/■] (PLAY/STOP) 按钮的 LED 指示灯熄灭，录音转换结束。



LED 指示灯亮灯
转换进行中

* 按下 [F4] 按钮也可以开始录音转换。

* 此时弹奏键盘的话，弹奏键盘的演奏音也同时被录制。

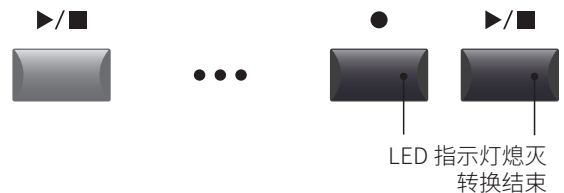

LED 指示灯熄灭
转换结束

6. 保存转换的音频、命名音频文件

按 [F3] 按钮保存。

显示屏上出现音频文件的保存界面。

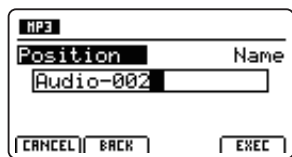

用 [A] [B] 旋钮，编辑文件名。

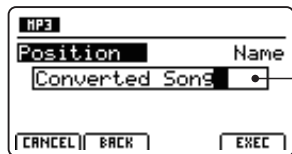

文件名

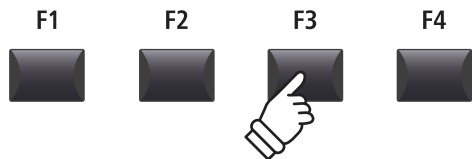

移动光标滚动条位置

A

B

选择字符

* 文件名最大 18 个字节。

* 文件必须保存到 USB 存储。不能保存到其它存储。

* 可以使用的文字一览表请参照第 99 页。

7. 保存转换后的音频文件

按下 [F4] (EXEC) 按钮。

显示屏上出现确认保存界面。

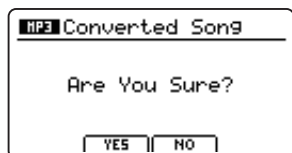

按下 [F2] 或 [+ / YES] 按钮保存转换后的音频文件。

按下 [F3] 或 [- / NO] 按钮返回上一屏操作界面。

* 为防止数据丢失，在保存过程中，请务必注意不要切断电源。



[F2] 按钮
YES: 执行

[F3] 按钮
NO: 取消

节拍器

节拍器功能提供稳定的节拍、加入曲子的韵律后更能享受演奏带来的乐趣。

除常规节拍器节奏之外，MP7SE 还内置了架子鼓音色的流行 / 摇滚 / 民谣 / 爵士的多种节奏伴奏以配合不同的演奏风格和音乐流派。

1 击打模式

击打模式提供了多种不同的拍号击打出纯粹的打击节拍。

■ 激活节拍器功能

按下 [METRONOME] 按钮。

[METRONOME] 按钮的 LED 指示灯亮灯、显示屏上出现节拍器功能界面，节拍器可以使用。

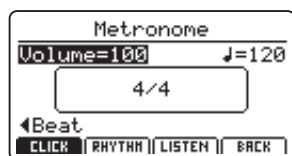

选择击打模式



- * 此时节拍器功能尚未启动，不能发出音节。
- * 节拍器默认设置为 Click mode (击打模式)。

■ 启动、停止节拍器

按下 [F3] (LISTEN) 按钮。

显示屏界面下部的 [LISTEN] 图标反转、启动节拍器。

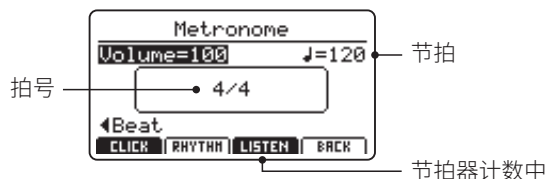

再次按下 [F3] (LISTEN) 按钮、节拍器倒计时将终止，返回 [LISTEN] 图标的反界面。

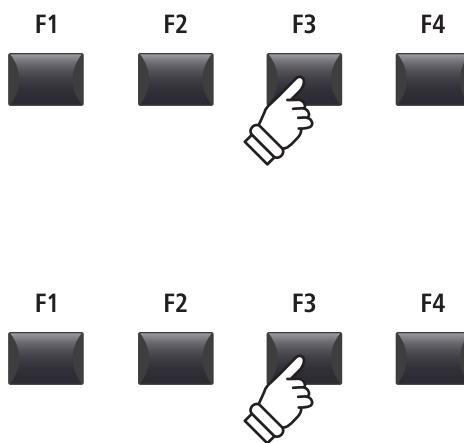

■ 设置节拍器音量、节拍、拍号

转动旋钮 [A] [B] [C]，设置节拍器的音量、节拍、拍号。

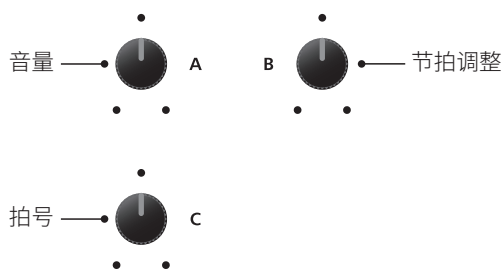
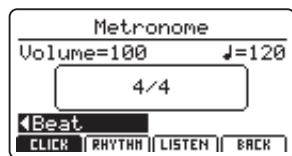

- * 节拍器的节拍在 30 ~ 300 范围内设定。
(1/8 节拍号时，在 60 ~ 600 范围内设定)
- * 拍号在 1/4, 2/4, 3/4, 4/4, 5/4, 3/8, 6/8, 7/8, 9/8, 12/8 中选择。
- * 个人喜欢的节拍可以作为首选节拍设置为 SETUP 或 POWERON，并且保存在钢琴主机内存，开机时直接调用。

1 击打模式(续)

■ 返回正常演奏界面

节拍器启动状态下:

按下 [F4] 按钮, 节拍器保持运作状态, 返回正常演奏界面。



长按 [METRONOME] 按钮, 显示屏上再次出现节拍器调整界面。



2 节奏模式

在节奏模式下, 节拍器功能提供了更多的鼓舞人心的鼓节奏。有 13 类, 100 种不同的鼓节奏可供选择使用。

* 鼓节奏清单请确认第 94 页。

■ 激活节拍器功能

按下 [METRONOME] 按钮。

[METRONOME] 按钮的 LED 指示灯亮灯、显示屏上出现节拍器功能界面, 节拍器可以使用。

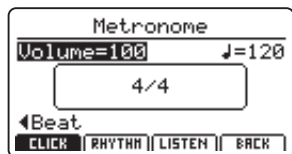

* 此时节拍器功能尚未启动, 不能发出音节。

* 节拍器默认设置为击打模式。

■ 选择节奏模式

按下 [F2] (RHYTHM) 按钮。

显示屏界面下部的 [RHYTHM] 字符倒转、选择节奏模式。显示屏界面显示当前鼓节奏类别和多样。

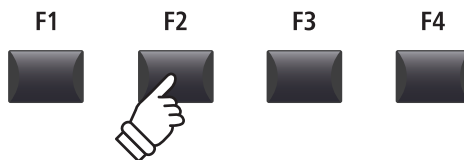
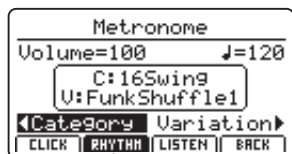

■ 开始 / 结束鼓节奏模式

按下 [F3] (LISTEN) 按钮。

显示屏界面下部的 [LISTEN] 字符倒转、所选择的鼓节奏分类 · 多样的鼓模式开始发音。

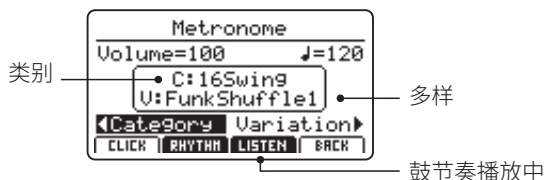

再次按下 [F3] (LISTEN) 按钮、鼓节奏模式停止。

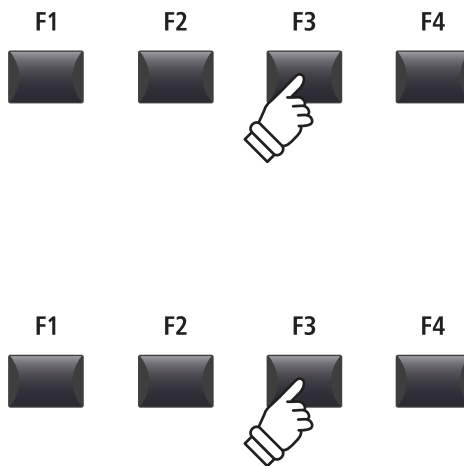

■ 调整鼓节奏模式的音量、节拍、范围、多样

转动旋钮 [A] [B] 调整鼓模式的音量和节拍。

转动旋钮 [C] [D] 选择鼓模式的范围和多样。

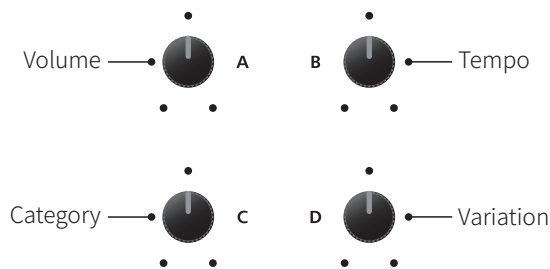
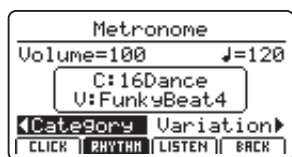

* 节拍器的节拍在 30 ~ 300 的范围内设定。

* 鼓节奏清单请确认第 94 页。

* 个人喜欢的节拍可以作为首选节拍设置为 SETUP 或 POWERON, 并且保存在钢琴主机内存, 开机时直接调用。

■ 返回正常演奏界面

节拍器启动状态下:

按下 [F4] 按钮, 节拍器保持运作状态, 返回正常演奏界面。

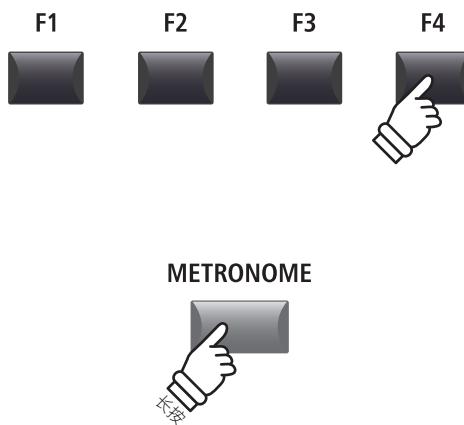
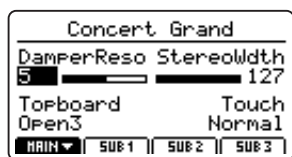

长按 [METRONOME] 按钮, 显示屏上再次出现节拍器调整界面。

抑
嗽

2 节奏模式(续)

■ 鼓声节奏的分类与多样一览表

16 Swing	
1	Funk Shuffle 1
2	Funk Shuffle 2
3	Hip Hop 1
4	Hip Hop 2
5	Hip Hop 3
6	Hip Hop 4
7	16 Shuffle 1
8	16 Shuffle 2
9	16 Shuffle 3

16 Funk	
10	Funky Beat 1
11	Funky Beat 2
12	Funky Beat 3
13	Funk 1
14	Funk 2
15	Funk 3

16 Straight	
16	Jazz Funk
17	16 Beat 1
18	16 Beat 2
19	16 Beat 3
20	16 Beat 4
21	Ride Beat 4
22	Rim Beat
23	Roll Beat
24	Light Ride 1
25	Dixie Rock

16 Latin	
26	Surdo Samba
27	Latin Groove
28	Light Samba
29	Songo
30	Samba
31	Merenge

16 Dance	
32	Funky Beat 4
33	16 Beat 5
34	Disco 1
35	Disco 2
36	Techno 1
37	Techno 2
38	Techno 3
39	Heavy Techno

16 Ballad	
40	Ballad 1
41	Ballad 2
42	Ballad 3
43	Ballad 4
44	Ballad 5
45	Light Ride 2
46	Electro Pop 1
47	Electro Pop 2
48	16 Shuffle 4

8 Ballad	
49	Slow Jam
50	50' s Triplet
51	R&B Triplet

8 Straight	
52	8 Beat 1
53	8 Beat 2
54	Smooth Beat
55	Pop 1
56	Pop 2
57	Ride Beat 1
58	Ride Beat 2
59	Ride Beat 3
60	Slip Beat

8 Rock	
61	Jazz Rock
62	8 Beat 3
63	Rock Beat 1
64	Rock Beat 2
65	Rock Beat 3
66	Rock Beat 4
67	Blues/Rock
68	Heavy Beat
69	Hard Rock
70	Surf Rock
71	R&B

8 Swing	
72	Motown 1
73	Fast Shuffle
74	Motown 2
75	Country 2 Beat

Triplet	
76	Triplet Rock 1
77	Triplet Rock 2
78	Bembe
79	Rock Shuffle 1
80	Rock Shuffle 2
81	Boogie
82	Triplet 1
83	Triplet 2
84	Reggae
85	Gospel Ballad
86	Waltz

Jazz	
87	H.H. Swing
88	Ride Swing
89	Fast 4 Beat
90	Afro Cuban
91	Jazz Waltz 1
92	Jazz Waltz 2
93	5/4 Swing

8 Latin	
94	H.H. Bossa
95	Ride Bossa
96	Beguine
97	Mambo
98	Cha Cha
99	Tango
100	Habanera

3 使用节拍器录音

使用节拍器录音是一种便利的方式，它能使乐曲的节奏在一段时间内保持一致，并记录到音序器里。

下面用把录音记录到钢琴内部存储的方式来解释说明。

把 MP3/WAV 格式的音频文件记录到 USB 文件也是同样的方式。

1. 进入录音器模式

按下 RECORDER 部分的 [ON/OFF] 按键，RECORDER 部分 [ON/OFF] 按键的 LED 指示灯亮灯，显示屏上出现音频录制界面，进入录音器模式。



2. 激活节拍器功能,设定为 ON

按下 [METRONOME] 按键。

[METRONOME] 按键的 LED 指示灯点亮，显示屏上显示激活节拍器功能。

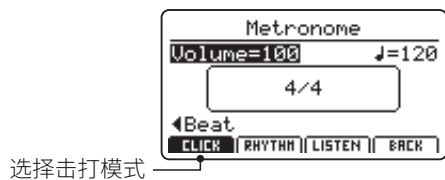

选择击打模式



3. 设置节拍器的音量、节拍拍号,启动节拍器

转动旋钮 [A] [B] [C]，调整节拍器的音量、节拍、拍号。

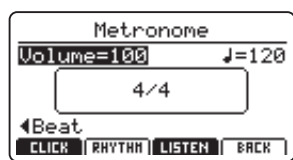

按下 [F3] (LISTEN) 按钮，设置为当前节拍。

* 节拍器的节拍可以在 30 ~ 300 的范围内设定 (第 8 音符节奏, 60 ~ 600)。

* 拍号可以在 1/4, 2/4, 3/4, 4/4, 5/4, 3/8, 6/8, 7/8, 9/8, 12/8 中选择。

* 个人喜欢的节拍可以作为首选节拍设置为 SETUP 或 POWERON, 并且保存在钢琴主机内存, 开机时直接调用。

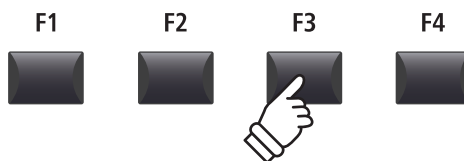
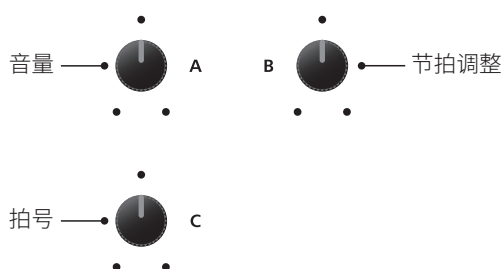

抑
嗽

3 使用节拍器录音(续)

4. 返回录音界面

按下 [F4] 按钮，返回录音界面。

[METRONOME] 按钮的 LED 指示灯持续点亮、表示节拍器功能持续有效。

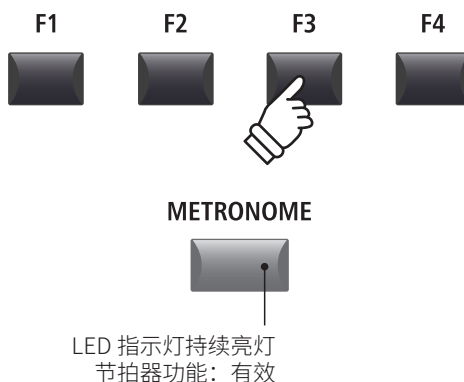

5. 录音待机状态

[●] 按下 (REC) 按钮。

[●] (REC) 按钮的 LED 指示灯开始闪烁，表示录音器处于待机状态。

* 也可以用 [F4] (REC) 按钮参与录音待机状态。



6. 开始录音

按下 [▶/■] (PLAY/STOP) 按钮或 [F4] (REC) 按钮。

在 1 个小节播放后，录音开始。



* 录音待机状态下敲击一个琴键，录音将自动立即开始。此时不存在播放 1 个计数小节后再开始录音的情况。

* 击打模式下录音时，不能录制击打音。节奏模式下录音时，可以录制鼓点音。

7. 停止录音

按下 [▶/■] (PLAY/STOP) 按钮。

[●] (REC) 和 [▶/■] (PLAY/STOP) 按钮的 LED 指示灯熄灭，录音结束。

* 按下 [F4] 按钮也可以结束录音。

录音停止后，显示屏上将出现 MIDI 播放界面。

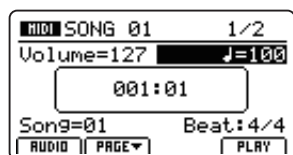

* 最大录音容量大约为 90000 个音节。

* 录音进行中占用记忆容量过大的时候，[●] “录音” (REC) 按钮和 [▶/■] “播放 / 暂停” (PLAY/STOP) 按钮的 LED 指示灯熄灭，录音自动中止。录音将截止到演奏中止时。

* 演奏录音将保存至钢琴本体内存，在此过程中，请一定不要切断钢琴电源。否则保存的数据会全部消失。

* 钢琴本体电源即便被切断，录音器内录制的内容也会被保存而不会消失。

USB 菜单

USB 是一种存储记忆装置，可以用 USB 进行音色、设置、系统设置、乐曲的读取 / 保存等操作，也可以用 USB 进行重命名、删除文件、存储格式化的操作。

文件的种类

文件种类	说明	扩展名
SOUND	备份一种音色设定的参数。	.km5
SETUP	备份一种设置设定的存储。	.km6
SMF	备份 SMF 格式的 MIDI 乐曲文件。	.mid
Song	MP3/WAV 格式的音频文件或者 SMF 乐曲文件。	.mp3, .wav, .mid
All Sound	备份所有 MP7SE 存储的音色音效参数。	.km2
All Setup	备份所有 MP7SE 设定存储。	.km3
All Backup	备份所有 MP7SE 设定存储、声音参数、系统设定。	.km4

进入 USB 菜单

连接 USB 存储设备。

* 请使用格式化后的 FAT 或 FAT32 格式的 USB 存储设备。

按下 [USB] 按键。

[USB] 按键的 LED 指示灯亮灯，显示屏上出现 USB 菜单清单。

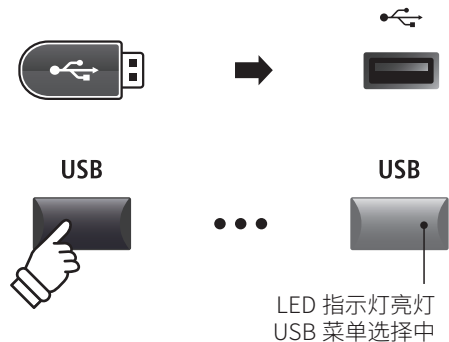

USB 菜单选择界面

移动光标条至目的文件，选择操作范围，再按下 [+ / YES] 按钮或 [F4] (NEXT) 按钮确认选择。

然后移动光标条至目的文件夹，选择文件种类，再按下 [+ / YES] 按钮或 [F4] (NEXT) 按钮确认选择。

按 [- / NO] 或 [F1] (BACK) 按钮、返回前一个操作界面。

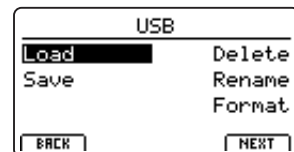

文件 / 文件夹列表界面

MP7SE 的文件 / 文件夹列表界面是把保存在 USB 存储里的文件 / 文件夹列表显示。

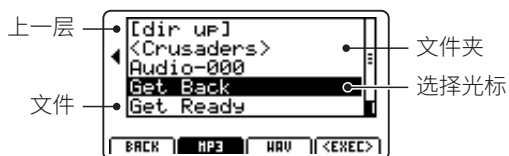

用光标条上下按钮移动光标条。

* 转动旋钮 [A] 也可以移动光标条。

按 [F4] (EXEC) 按钮或者 [+ / YES] 按钮选择文件、或者进入选择的文件夹。

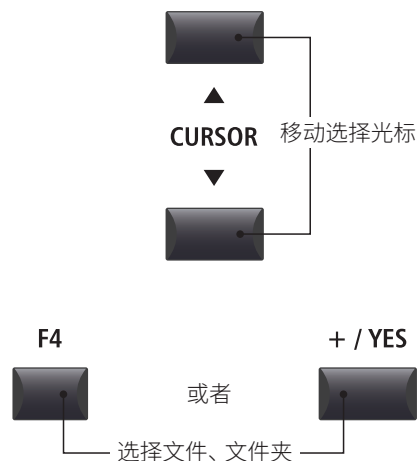

USB 存储功能

1 Load(加载 / 读取)

此功能允许读取保存在 USB 存储里的音色、设定、系统设定、乐曲等数据。除 LoadSMF 功能外，各操作方法相同。



加载功能将覆盖现有的存储数据。
使用此功能时请注意，防止重要数据丢失。

1. 加载一种音色

此功能将读取保存在 USB 存储里的音色文件，替换 MP7SE 内部存储里音色的预设参数。

选择这项功能后，从文件 / 文件夹清单里选择所需的音色文件。

最后用 [F2] [F3] 按钮确定或者取消选择。

* 数据读取后，将自动选择音色，其余部分将被取消，设定也将被取消。

2. 加载一种设定

此功能将读取保存在 USB 存储里的设定，替换 MP7SE 内部存储里的设定。

选择这项功能后，请从文件 / 文件夹清单里选择所需的设定文件。

按下 [BANK] 和 [SETUP] 按钮，指定加载地的设定存储位置。

最后按 [F2] [F3] 按钮，确定或取消选择。

* 数据读取后，将自动选择设定。

3. 加载 SMF

此功能将读取保存在 USB 存储里 SMF 格式的乐曲文件，替换 MP7SE 内部存储里 MIDI 录音器里的乐曲。

选择这项功能后，请从文件 / 文件夹清单里选择所需的 SMF 格式文件。

选择后，用旋钮 [C] [D] 为 MP7SE MIDI 录音器的键盘通道和鼓通道指定使用 SMF 的通道，然后，用旋钮 [A] 选择替换内部乐曲存储。

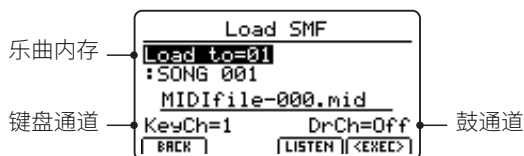

按下 [F3] (LISTEN) 按钮、可以先试听当前的通道设定效果。

按下 [F4] (EXEC) 按钮、选择的 SMF 将开始加载并覆盖内部存储，显示屏上出现 MIDI 录音器界面。

按下 [F2] 或 [F3] 按钮、执行 / 取消操作。

* MIDI 录音器的详细内容、请参考第 67 页。

4. 加载所有音色

此功能将读取保存在 USB 存储里的所有音色文件，替换 MP7SE 内部存储里所有音色的设定。

选择这个功能后，请从文件 / 文件夹清单里选择所需的全音色文件。

按下 [F2] 或 [F3] 按钮、执行 / 取消操作。

5. 加载所有设定

此功能将读取保存在 USB 存储里的所有设定文件，替换 MP7SE 内部存储里所有设定参数。

选择这个功能后，请从文件 / 文件夹清单里选择要所需的设定文件。

按下 [F2] 或 [F3] 按钮、执行 / 取消操作。

6. 加载所有备份

此功能将读取保存在 USB 存储里的所有备份文件，替换 MP7SE 内部存储里的全音色音效设定、全部设定内存、系统设定。

选择这个功能后，请从文件 / 文件夹清单里选择所需的备份文件。

按下 [F2] 或 [F3] 按钮、执行 / 取消操作。

2 Save(保存)

此功能允许把 MP7SE 内部存储里的数据，音色、设置、系统设定、乐曲保存至 USB 存储设备。

除保存 SMF 功能外，各操作方法相同。

■ 可用于文件名的文字一览表

	!	#	\$	%	&	'	()	+	,	-	.	0	1	2	3	4	5	6	7	8	9	;	=	@
A	B	C	D	E	F	G	H	I	J	K	L	M	N	O	P	Q	R	S	T	U	V	W	X	Y	Z
[]	^	_	`	a	b	c	d	e	f	g	h	i	j	k	l	m	n	o	p	q	r	s	t	u
v	w	x	y	z	{	}																			

1. 保存一种音色

此功能把存储在内部存储里的音色设定参数保存至 USB 存储设备。

(调整中的音色不能被保存。保存音色的详细内容请确认第 62 页。)

* 选中的 ZONE 设定为 EXT 模式的时候，将自动按照当前 MAIN ZONE 的音色设定保存。

选择这个功能后，显示屏上出现保存音色的确认界面。

然后用旋钮 [A] [B] 给音色文件命名，按 [F4] (EXEC) 按钮执行。

最后，按下 [F2] 或 [F3] 按钮、确认执行 / 取消保存的操作。

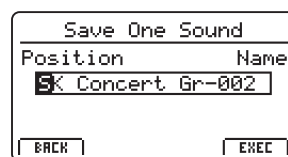
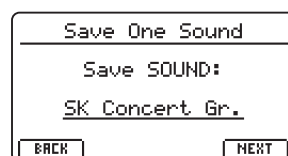

2. 保存一种设定

此功能把 MP7SE 的设定保存至 USB 存储设备。

选择这个功能后，显示屏上出现保存设定的确认界面。

请按下 [BANK] 和 [SETUP] 按钮，指定目的地设置存储位置。

然后用旋钮 [A] [B] 给设定内容文件命名后，按 [F4] (EXEC) 按钮执行。

按下 [F2] 或 [F3] 按钮、确认执行 / 取消保存的操作。

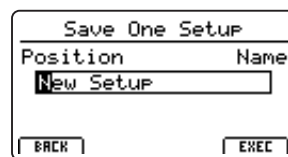
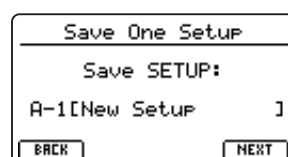

2 保存(续)

3. 保存 SMF

此功能把 MP7SE MIDI 录音器里的乐曲存储内容以 SMF 格式保存至 USB 存储设备。

选择这个功能后，用旋钮 [C] 选择要保存的乐曲存储。

然后用旋钮 [A] [B] 给 SMF 文件命名后，按 [F4] (EXEC) 按钮执行。

按下 [F2] 或 [F3] 按钮、确认执行 / 取消保存的操作。

* MIDI 录音器的详细内容请参考第 67 页。

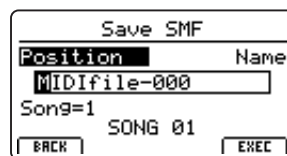

4. 保存所有音色

此功能把 MP7SE 所有内部存储的全音色音色设定保存至 USB 存储设备。

选择这个功能后，用旋钮 [A] [B] 给所有音色文件命名后，按 [F4] (EXEC) 按钮执行。

5. 保存所有设置

把 MP7SE 内部存储的全部设置参数保存至 USB 存储设备。

选择这个功能后，用旋钮 [A] [B] 给所有设置文件命名后，按 [F4] (EXEC) 按钮执行。

6. 保存所有备份

此功能把 MP7SE 内部存储的全音色音色设定、所有设置、系统设置等参数保存至 USB 存储设备。

选择这个功能后，用控制旋钮给所有备份文件命名后，按 [F4] (EXEC) 按钮执行。

3 Delete(删除)

此功能将删除存储在 USB 设备里的文件数据。



因为是要删除连接的 USB 存储设备内的数据，使用时请小心，不要删除重要的数据。

1. 选择希望删除的文件种类

按下 [CURSOR] 按钮、选择希望删除的文件种类，再按下 [F4] (NEXT) 按钮。

按下 [-/NO] 或者 [F1] (BACK) 按钮、返回之前的操作界面。

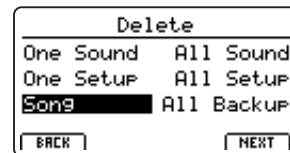

2. 选择要删除的文件类型

用旋钮 [A] 或 [CURSOR ▲] [CURSOR ▼] 按钮移动光标条，选择要删除的文件。

按下 [+ / YES] 或 [F4] (EXEC) 按钮，显示屏上出现确认删除界面。

按下 [-/NO] 或 [F1] (BACK) 按钮，返回前一个操作界面。

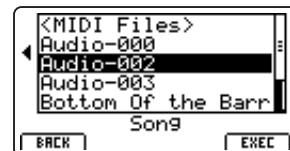

3. 删除文件

按下 [+ / YES] 按钮、文件删除。

按下 [-/NO] 按钮、取消删除文件。

文件删除后，返回 USB 菜单界面。



4 Rename(重命名 / 文件名变更)

使用此功能，可以给保存在 USB 存储内的文件重命名。

1. 选择要重命名的文件种类

按下 [CURSOR] 按钮、选择需要重命名文件的种类，再按 [F4] (NEXT) 按钮执行。

按下 [-/NO] 或 [F1] (BACK) 按钮返回前一个操作界面。

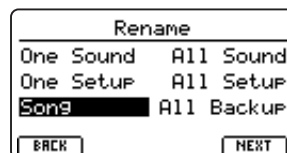

2. 选择要重命名的文件类型

用旋钮 [A] 或 [CURSOR ▲] [CURSOR ▼] 按钮移动光标条，选择文件。

按 [+ / YES] 或 [F4] (EXEC) 按钮执行。

按 [- / NO] 或 [F1] (BACK) 按钮返回前一个操作界面。

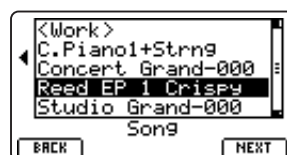

3. 编辑文件名

用旋钮 [A] [B] 编辑文件名。

按下 [F4] (EXEC) 按钮、显示屏上出现确认编辑界面。

按下 [F1] (BACK) 按钮返回前一个操作界面。

* 可以使用的字符一览表请参照第 99 页。

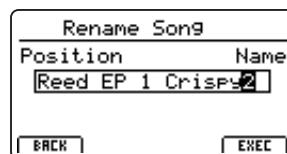

4. 执行文件名变更

按 [+ / YES] 按钮，执行重命名文件操作。

按 [- / NO] 按钮，取消重命名文件操作。

重命名文件后，返回 USB 菜单界面。

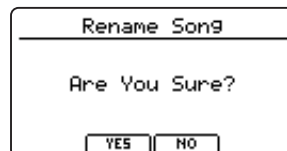

5 Format(格式化 / 初始化)

此功能将允许格式化 USB 存储设备，删除所有存储数据。



USB 格式化将删除 USB 设备内的所有存储数据，使用此功能时请一定注意，防止重要数据丢失。

1. 选择格式化功能

按下 [CURSOR] 按钮、选择格式化功能，再按 [F4] (NEXT) 按钮。

按下 [-/NO] 或 [F1] (BACK) 按钮，返回前一个操作界面。

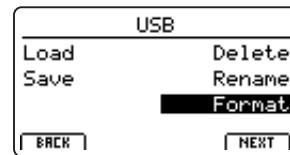

2. 确认信息

显示屏上出现初次确认界面。

确认后，按 [+ / YES] 或 [F4] (EXEC)、进入下一个确认界面。

按下 [-/NO] 或 [F1] (BACK) 按钮，返回前一个操作界面。

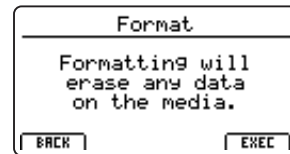

3. 执行格式化

显示屏上出现最终确认界面。

按下 [+ / YES] 按钮，执行格式化操作。

按下 [-/NO] 按钮，取消格式化操作。

格式化完成后，返回 USB 菜单界面。

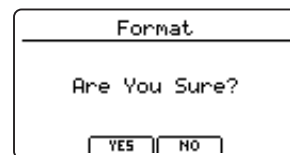

系统菜单

[SYSTEM] 菜单中的设置和参数、会影响到 MP7SE 的一些基本操作。

这些参数分 6 类 (Utility 通用程序, Pedal 踏板, MIDI, Offset 偏移, User Edit 用户编辑, Reset 重置)。

设备关机时, 修正后的参数将会自动保存到 MP7SE 内部存储, 所以不需要刻意进行启动设置。

系统菜单·参数

种类	参数
Utility SYS	System Tuning, Eff. SW Mode, Knob Action, Volume Fader Action, LCD Contrast, LCD Reverse, Input Level, Audio Output Mode, Lock SW Mode, Auto Power Off, SW1 Mode, SW2 Mode
Pedal/Mod. SYS	Damper Pedal Mode, Half Pedal Adjust, FSW Pedal Mode, FSW Pedal Polarity, Modulation Wheel Curve, EXP Pedal Curve, EXP Pedal Calibrate, Right Pedal Mode, Center Pedal Mode, Left Pedal Mode
MIDI SYS	System Channel, Key to MIDI, Key to USB, MIDI to MIDI, MIDI to USB, USB to MIDI, SETUP Program, SETUP Bank, SETUP Volume, SETUP Knobs, Receive Mode, Receive Channel, Program Mode,
Offset SYS	EQ Offset On/Off, Reverb Offset, EQ Offset Low, EQ Offset High, EQ Offset Mid1, EQ Offset Mid2
User Edit SYS	User Touch Curve, User Temperament, User Key Volume, User Stretch, User Voicing
Reset	One Sound, All Sound, One Setup, All Setup, System, Power On, Recorder, Factory

进入系统菜单

按下 [SYSTEM] 按钮。

[SYSTEM] 按钮的 LED 指示灯点亮, 显示屏上出现系统设定界面。

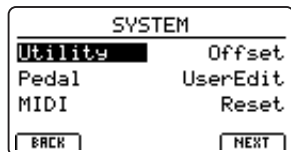

选择系统参数类别

按光标键选择类别, 按 [F4] (NEXT) 或 [+ / YES] 按钮, 进入所选目的类别的参数调整界面。

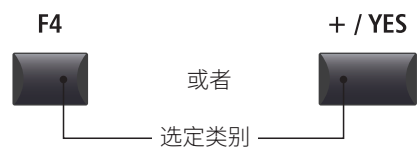

调整参数

转动旋钮 [A] [B] [C] [D], 调整参数。

移动滚动光标条, 用 [- / NO] [+ / YES] 按钮也可以调整参数数值。

用 [F2] [F3] 按钮移动系统菜单页。

* 光标条上下移动, 系统菜单页会跟随循环移动。

* 系统参数调整后, 返回演奏模式界面时, 将自动保存调整后的参数。

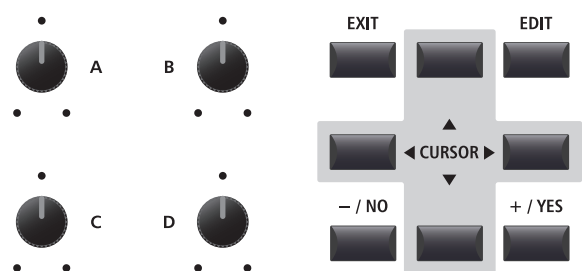

系统参数功能

1 Utility(通用程序)

1. System Tuning(系统调谐)

VALUE: 427.0 ~ 453.0 Hz

此参数设置 MP7SE 内部音色源的整体调谐以 0.5Hz 为单位进行调整。

* 默认值为 A=440Hz。

2. Eff. SW Mode

Preset, Temp., Fixed

此参数决定音色转换后所选择声音的 [EFX] 音效、[REVERB] 混响、[AMP] 模拟器按钮的 ON/OFF 状态及相关设置。

当想利用其它音色时，可以临时选择 FIXED 模式编辑出满意的音响效果设定。（参考第 27 页）

模式	说明
Preset	切换音色后可以切换 ON/OFF 状态。
Temp.	音色切换后不可以切换 ON/OFF 状态。
Fixed	音色切换后，任何音效的设定不可以变更。

* 默认值为 Preset。

■ 用其它的音色进行效果设定

按照下面的顺序，可以把设定的音效复制到其它音色。

1. 按下音色按钮，选择所需效果设定的音色。



2. 按下 [SYSTEM] 按钮、在 Utility 菜单中、把 Eff.SW 模式变更为 Fixed。

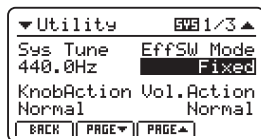

3. 按音色按钮，选择希望复制的音色所对应的设置。

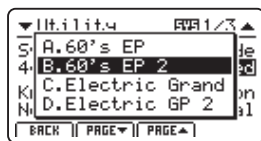

4. 按下 [STORE] 按钮，使用音色存储功能，保存所选音色。



5. 再按下 [SYSTEM] 按钮，在 Utility 菜单中、把 Eff.SW 模式返回到默认值 Preset。

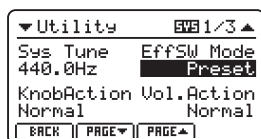

* 以上顺序将复制 EFX/EFX2、AMP、混响深度设置。其它的参数将不会被复制。

3. Knob Action(旋钮操作)

Normal, Catch

此参数将给旋钮 [A] [B] [C] [D] 赋值, 决定控制旋钮操作。

模式	说明
Normal	转动旋钮, 数值马上发生变化。
Catch	在旋钮“捕获”以前, 保存的值不会发生变化。选择“Catch”的目的, 是为了防止参数值发生意外的连续性变化。

* 默认值为 Normal。

5. LCD Contrast(对比度)

VALUE: 1 ~ 10

此参数调整 LCD 显示屏的对比度。对比度值越大, 显示屏的明亮度越明显。

* 默认值为 5。

7. Input Level(输入电平)

VALUE: -18 dB ~ +18 dB

此参数用于调整外接设备通过 [LINE IN] 端子接入时的输入水平。

外接设备的输出水平过高时, 调低该参数值。过低时, 增加该参数值。

* 默认值为 +0dB。

9. Lock SW Mode

6 类型

按下  (LOCK) 按钮时, 决定锁定哪项操作。

模式	说明
Panel	锁定键盘、滚轮、踏板和  (LOCK) 按钮以外的部件。
Bend	锁定滚轮 PITCH BEND。
Mod.	锁定调制滚轮 (MODULATION)。
Center	锁定 GFP-3 中间的踏板。
Left	锁定 GFP-3 左边的踏板。
EXP	锁定脚踏音量控制踏板。

* 默认值是 Panel。

11/12. SW1/SW2 Mode

3 functions

用指令开关 [SW1] [/SW2], 切换 MP7SE 的设置。

4. Volume Fader Action(音量控制器)

Normal, Catch

此参数设定 PIANO/E.PIANO/SUB 的音量控制器操作。

模式	说明
Normal	音量控制器一旦动作, 数值马上发生变化。
Catch	音量控制器“捕获”之前, 保存的音量值不会发生变化。选择“Catch”的目的, 是为了防止参数值发生意外的连续性变化。

* 默认值为 Normal。

6. LCD Reverse(LCD 反转)

ON, OFF

此参数可以将 LCD 显示屏设置为黑白相素的屏显。可以在某些状况下提高显示屏的可视性。

* 默认值为 OFF。

8. Audio Out Mode

Stereo, 2xMono

此参数用于设定 MP7SE 的 L、R 端口的输出信号为立体声音效, 还是双钢琴模式的 MONO (单声道) 输入信号。

在同时连接一个监听器和混音器时是一个非常便利的功能。

模式	说明
Stereo	输入信号为标准立体声。
2xMono	输出信号在 2 个端口均为单声道。

* 默认设置为 Stereo。

* 选择 2xMono 时、Auto Pan 等立体声音效自动关闭。

10. Auto Power Off

Off, 15 mins., 60 mins., 120 mins.

设定一段时间不激活钢琴时, 自动关闭电源的时间。

时间	说明
Off	自动电源功能关闭。
15 mins.	15 分钟不激活钢琴, 电源将自动关闭。
60 mins.	60 分钟不激活钢琴, 电源将自动关闭。
120 mins.	120 分钟不激活钢琴, 电源将自动关闭。

* 默认设定为 Off。

SW Mode

模式	说明
Normal	使用指定的编辑菜单功能。
Setup+	切换至下一个编号的设置。
Setup-	切换至前一个编号的设置。

2 Pedal/Mod.

1. Damper Pedal Mode

5 functions

此参数将设定弱音踏板 F-10H 的整体操作模式。

* 默认为 Normal。

3. FSW Pedal Mode

5 functions

此参数设定市售踏板开关的整体操作模式。

* 默认为 Normal。

5. Modulation Wheel Curve

Normal, Slow, Fast

此参数改变了调制轮的输出水平曲线，为调制轮控制的速度提供了额外的控制。

* 默认为 Normal。

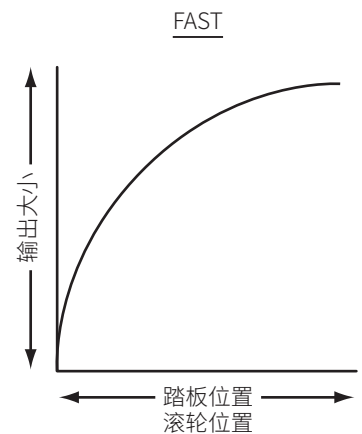
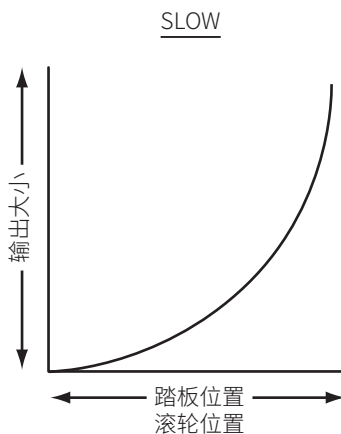
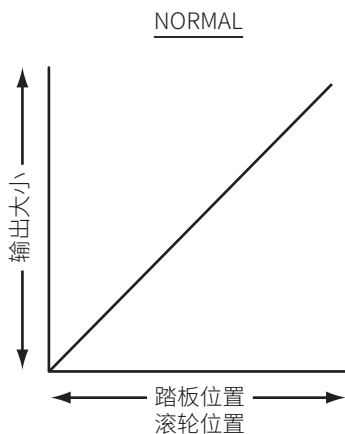

7. Right Pedal Mode

5 functions

此参数用于设定可选的 GFP-3 踏板的右踏板操作模式。

* 默认为 Normal。

9. Left Pedal Mode

5 functions

此参数用于设定可选的 GFP-3 踏板的左踏板操作模式。

* 默认为 Normal。

2. Half Pedal Adjust

VALUE: 1 ~ 10

这个参数调整阻尼器 / 维持踏板有效的位置 (即钢琴的阻尼器)。

* 默认值为 5。

4. FSW Pedal Polarity

Normal, Reverse

此参数将更改市售踏板开关的电极极性。

MP7SE 的踏板开关的端口，对应正常关闭型的极性开关。

如使用正常开启型极性踏板开关时，请将参数改为 Reverse。

* 默认为 Normal。

6. EXP Pedal Curve

Normal, Slow, Fast

此参数改变连接表达踏板的输出水平曲线，提供对踏板控制效果表达速度的额外控制。

* 默认为 Normal。

8. Center Pedal Mode

5 functions

此参数用于设定可选的 GFP-3 踏板的中间踏板操作模式。

* 默认为 Normal。

■ 踏板模式

模式	说明
Normal	踏板将使用指定的编辑菜单功能。
Setup+	踏板将切换至下一个设定存储。
Setup-	踏板将返回前一个设定存储。
Playback	踏板将启动 . 停止乐曲播放。
Metro.	踏板将启动 . 停止节拍器。

调整脚踏音量控制踏板

因制造商和机种的不同，脚踏音量控制踏板的调整范围会有差异。

使用此功能，可以对实际使用的脚踏音量控制踏板做相应的调整校准操作。

再次调整 EXP 踏板

选择系统菜单，踏板的第 3 页。

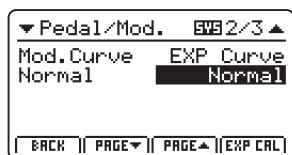

按下 [F4] (EXP CAL) 按钮，显示屏上出现 EXP 踏板再调整界面。

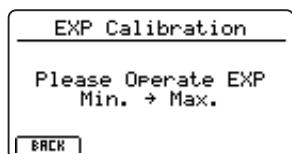

先把脚踏音量控制踏板移动到最小位置，然后踩踏到最大位置。

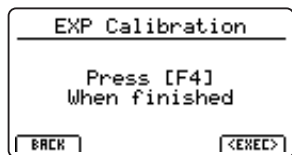

按下 [F4] (EXEC) 按钮，执行再调整。



系统会自动进行计算，直至调整结束。

3 MIDI

1. System Channel

VALUE: 01Ch ~ 16Ch

此参数决定 MP7SE 系统的 MIDI 通道设定为 PANEL 时接收 MIDI 消息。

* 默认值为 01Ch。

3. Key to USB

ON, OFF

此参数决定是否把 MP7SE 的操作信息从 USB 端口做 MIDI 输出。

* 默认值为 ON。

5. MIDI to USB

ON, OFF

此参数决定是否把从 MP7SE 的 MIDI IN 端口接收的信息通过 USB MIDI 作 MIDI 输出。

* 默认值为 OFF。

7. SETUP Program

ON, OFF

此参数决定设置变更时是否把系统变更信息作为 MIDI 信息发送。

* 详细内容请确认第 54 页。

* 默认值为 OFF。

9. SETUP Volume

ON, OFF

此参数决定设置变更时是否发送音量值。

* 详细内容请确认第 54 页。

* 默认值为 OFF。

11. Receive Mode

Panel, Multi, Omni ON

此参数决定如何处理 MP7SE 接收的 MIDI 数据。

モード	说明
Panel	接收 MIDI 信息需要通过系统通道设定的 MIDI 通道, 通过控制面板进行整体操作。
Multi	除了被设定为 OFF 以外的所有 MIDI 通道都会通过 MIDI 通道 (1 ~ 16) 来接收信息, 并且, 还可以向各 ZONE 发送 MIDI 信息。
Omni On	MIDI 通道无关联、通过控制面板进行整体操作。

* 默认值为 Panel。

13. Receive Channel

ON, OFF,
Main, Sub1, Sub2, Sub3

当接收模式设置为“Multi”的时候、需要确定 MIDI 接收通道的 ON/OFF/ 或各 ZONE。

* 不考虑 Zone Mode (INT/EXT/BOTH) 的设定 (第 21 页)、在选择 MAIN, SUB1, SUB2, SUB3 为接收通道时会触发播放内部音色。

2. Key to MIDI

ON, OFF

此参数决定是否从 MP7SE 的 MIDI OUT 端口作 MIDI 输出。

* 默认值为 ON。

4. MIDI to MIDI

ON, OFF

此参数决定是否把 MP7SE 的 MIDI IN 端口接收的信息通过 MIDI OUT 端口作 MIDI 输出。

* 默认值为 OFF。

6. USB to MIDI

ON, OFF

此参数决定是否把从 MP7SE 的 USB-MIDI 接收的信息作 MIDI 输出。

* 默认值为 OFF。

8. SETUP Bank

ON, OFF

此参数决定设置变更时是否把 BANK 变更信息作为 MIDI 信息发送。

* 详细内容请确认第 54 页。

* 默认值为 OFF。

10. SETUP Knobs

ON, OFF

此参数决定设置变更时控制旋钮的指令参数是否作为 MIDI 信息发送。

* 详细内容请确认第 54 页。

* 默认值为 OFF。

12. Program Change Mode

Panel, GM

此参数用于发送 MIDI 程序变更时使用。

模式	说明
Panel	发送 / 接收 BANK/ 程序变更的编号由操作面板上的序列按钮决定。
GM	发送和接收 BANK/ 程序变更编号由 GM 规格的基本序列决定。 * 连接 GM 设备时选择 GM 选项。

* 默认值为 Panel。

* MP7SE 并不对应 GM 规格, 因此, 即便设定为 GM 规格, 也会出现程序编号不对应的情况。接收不对应编号的时候, 请选择与此编号相近的音色。

4 Offset(偏移)

1. EQ Offset ON/OFF ON, OFF

此参数将打开或关闭 EQ 偏移功能。

EQ 偏移并非指设定后 EQ 的设置变更, 而是根据使用环境的差异 (比如自住房屋、现场演奏大厅等), 附加到 EQ 上的补偿功能。

* 默认为 OFF。

* EQ 偏移值将被添加到每个定义的 EQ 值中。
合并的 EQ 值限定在 ± 10dB。

2. Reverb Offset VALUE: 0% ~ 100%

此参数用于设置系统整体的混响深度偏移修正。

混响深度偏移并非指设定之后的混响设置变更, 而是根据使用环境的差异 (比如自住房屋、现场演奏大厅等) 所造成的环绕音不同, 附加的补偿功能。

* 默认值是 100%。

3. EQ Offset Low VALUE: -10 dB ~ +10 dB

此参数设定低音域的 EQ 偏移修正。

* 默认值是 0dB。

4. EQ Offset High VALUE: -10 dB ~ +10 dB

此参数设定高音域的 EQ 偏移修正。

* 默认值是 0dB。

5. EQ Offset Mid1 VALUE: -10 dB ~ +10 dB

此参数设定中音域 (MID1) 的 EQ 偏移修正。

* 默认值是 0dB。

6. EQ Offset Mid2 VALUE: -10 dB ~ +10 dB

此参数设定中音域 (MID2) 的 EQ 偏移修正。

* 默认值是 0dB。

5 User Edit(用户编辑)

用户自定义触键曲线、音律。

■ 选择自定义触键曲线、音律

在选定用户自定义触键曲线 / 用户自定义音律作成系统菜单的 User Edit 状态下:

转动旋钮 [A] 选择所需的触键曲线。

转动旋钮 [B] 选择所需的音律。

使用光标按钮或用 [+ / YES] [- / NO] 按钮确认选定所需的触键曲线和音律。

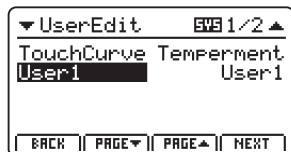

自定义触键曲线

1. 启动自定义触键曲线分析

选定自定义触键曲线：

按 [F4] (NEXT) 按钮，显示屏上出现触键曲线分析界面。

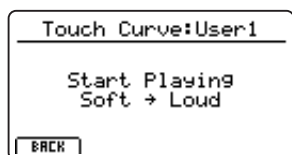

2. 生成触键曲线

请依次从最小力度至最大力度敲击琴键。
根据敲击琴键的力度，捕捉动态范围，生成触键曲线。

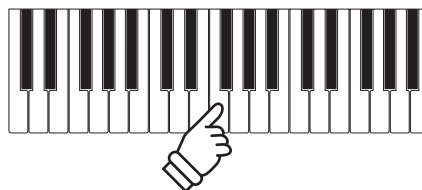
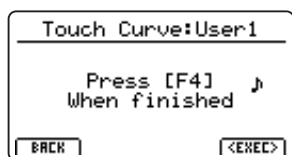

3. 分析结束

按下 [F4] (EXEC) 按钮，分析完成。
显示屏上出现确认界面。

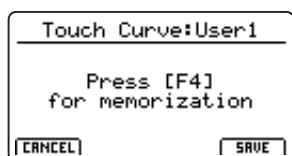

请保持这种状态弹奏钢琴，确认新创建的触键曲线。
按 [F4] (SAVE) 按钮保存，按 [F1] (CANCEL) 按钮放弃保存。

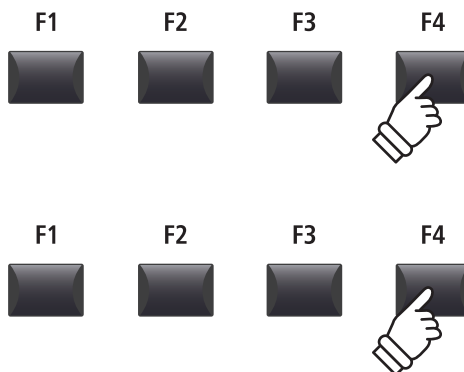

4. 保存自定义触键曲线

按 [F2] (YES) 按钮保存。
按 [F3] (NO) 按钮，返回上一个操作界面。

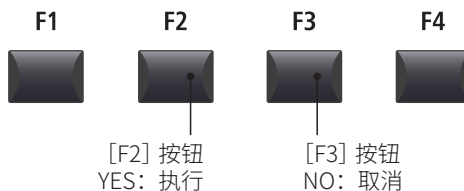
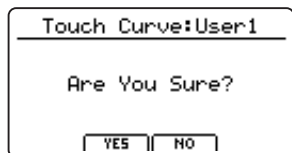

* 用 [+ / YES] [- / NO] 按钮也可以保存 / 取消。

* 根据需要执行音色储存。

新生成的触键曲线只能作为当前选项暂时使用。

设定自定义音律

1. 显示屏上出现自定义音律编辑界面

选定自定义音律编辑选项：

按 [F4] (NEXT) 按钮，显示屏上出现自定义音律编辑界面。

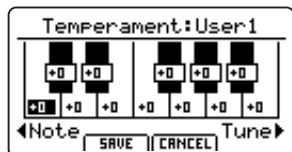

2. 调整自定义音律

转动旋钮 [C] 选择要调整的音符。

转动旋钮 [D] 调整选定音符的音高。

* 每个琴键音高可以在 -50 ~ +50cent 范围内调整。(半音 = 100cent)

* 也可以敲击一个琴键，指定这个琴键音为要调整的音符。

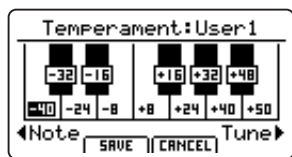

3. 保存自定义音律

调整音高后：

按 [F2] (SAVE) 按钮保存，按 [F3] (CANCEL) 放弃保存。

保存的话显示屏上将出现确认保存界面。

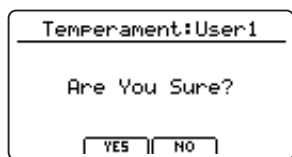
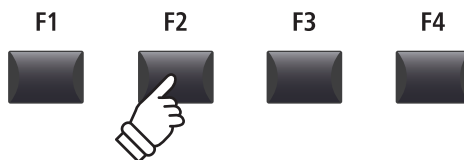

4. 确认保存

按 [F2] (YES) 按钮保存。

按 [F3] (NO) 按钮返回上一个操作界面。

* 按 [+ / YES] [- / NO] 按钮也可以保存 / 取消。

新设定的自定义音律只可以作为当前选项临时使用。

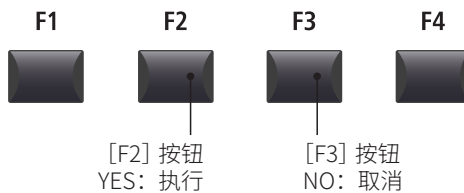

* 根据需要执行音色储存。

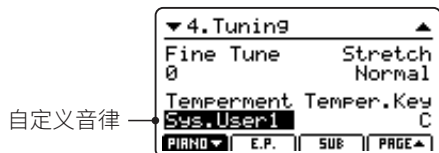

设定 88 键音量

1. 显示屏上出现 88 键音量编辑界面

选定 88 键音量:

按 [F4] (NEXT) 按钮、显示屏上出现 88 键音量编辑界面。

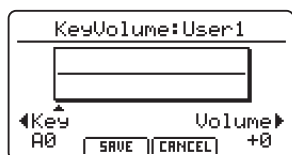

2. 调整 88 键音量

转动旋钮 [C] 选择需要调整的琴键。

转动旋钮 [D] 调整选定琴键的音量。

* 每个琴键的音量在 -50 ~ +50 (± 1 = ± 6/50dB) 的范围内调整。

* 也可以敲击一个琴键, 指定这个琴键为要调整音量的琴键。

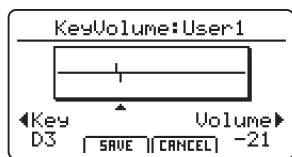

3. 保存 88 键音量

调整音量后:

按 [F2] (SAVE) 按钮保存、按 [F3] (CANCEL) 按钮放弃保存。

保存的话显示屏上将出现确认保存界面。

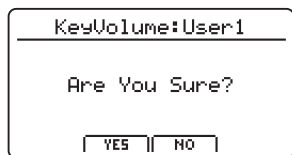
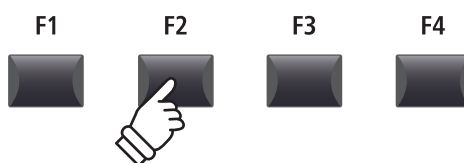

4. 确认保存

按 [F2] (YES) 按钮保存。

按 [F3] (NO) 按钮返回上一个操作界面。

* 按 [+ / YES] [- / NO] 按钮也可以保存取消。

新设定的 88 键音量只能作为当前选项临时使用。

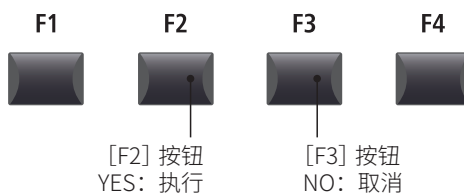

* 根据需要执行音色储存。

设定自定义调谐延展

1. 显示屏上出现自定义调谐延展编辑界面

选定自定义调谐延展选项:

按 [F4] (NEXT) 按钮, 显示屏上出现自定义调谐延展编辑界面。

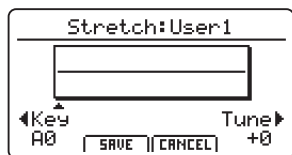

2. 调整调谐延展

转动旋钮 [C] 选择需要调整的琴键。

转动旋钮 [D] 调整选定琴键的音高。

* 每个琴键的音高可以在 -50 ~ +50cent 范围内调整。(半音 = 100cent)

* 也可以敲击一个琴键, 指定这个琴键为要调整的琴键。

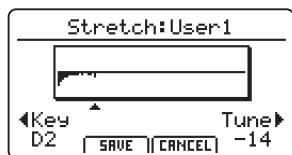

3. 保存自定义调谐延展

音高调整后:

按 [F2] (SAVE) 按钮保存、按 [F3] (CANCEL) 按钮放弃保存。

确认保存时显示屏上将出现确认保存界面。

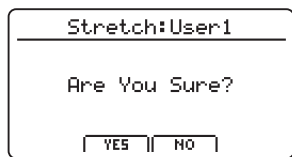
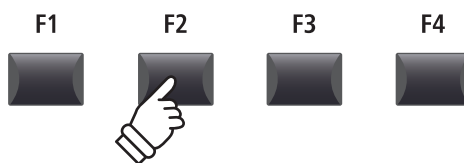

4. 确认保存界面

按 [F2] (YES) 按钮保存。

按 [F3] (NO) 按钮返回上一个界面。

* 按 [+ / YES] [- / NO] 按钮也可以保存 / 取消。

新设置的自定义调谐延展只能作为当前选项临时使用。

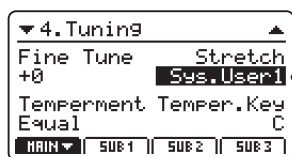
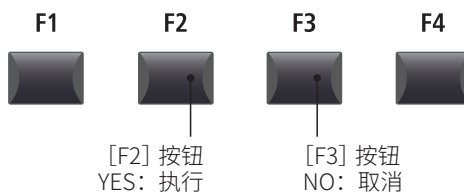

* 根据需要执行音色储存。

设置自定义调音

1. 显示屏上出现自定义调音编辑界面

选定自定义调音:

按 [F4] (NEXT) 按钮、显示屏上出现自定义调音编辑界面。

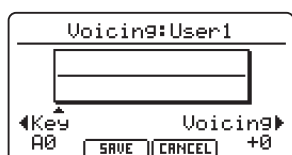

2. 调整用户调声

转动旋钮 [C] 选择需要调整的琴键。

转动旋钮 [D] 调整选定琴键的调音。

* 每个琴键的调音可以在 -5 ~ +5 范围内进行调整。调整到「-5」时最柔和、调整到「+5」最响亮。

* 也可以敲击一个琴键，指定这个琴键为要调整的琴键。

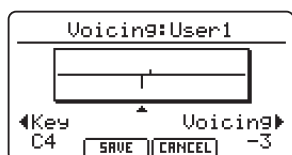

3. 保存自定义调音

调整调音后:

按 [F2] (SAVE) 按钮保存、按 [F3] (CANCEL) 按钮放弃保存。

确认保存时显示屏上将出现确认保存调音界面。

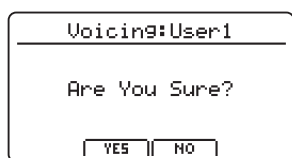
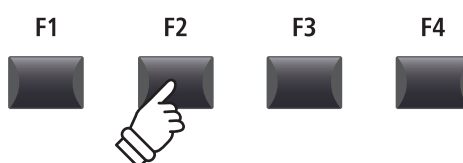

4. 确认保存界面

按 [F2] (YES) 按钮保存。

按 [F3] (NO) 按钮返回上一个界面。

* 按 [+YES] [-/NO] 按钮也可以保存 / 取消。

新设置的自定义调音只能作为当前选项临时使用。

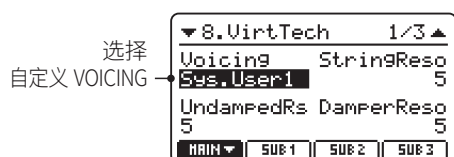
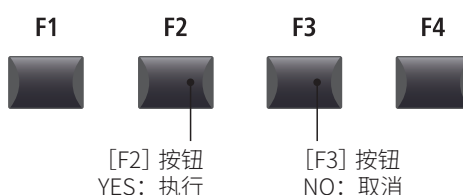

* 根据需要执行音色储存。

6 Reset(重置)

使用重置功能将把各音色、设置等的设定返回出厂设置模式。使用 [CURSOR] 按钮，选择目的功能，按 [+ / YES] 按钮执行操作。

PANIC 按钮

长按 [PANIC] 按钮 1 秒以上，内部音色部分将全部返回到电源启动状态，AllNoteOff 和 ResetAll 控制器的 MIDI 信息、给外接设备发送信息、外接设备的发音都将停止。

使用此功能，可以把外接 MIDI 设备的发音、MP7SE 本机设定等在紧急事态时，恢复到电源启动的状态。

■ 使用 PANIC 按钮功能

锁定键(🔒)

使用锁定功能，可以把很多控制部件的功能临时锁定，以防止演奏中误操作。

■ 使用锁定功能

按 🔒 (LOCK) 按钮。

🔒 (LOCK) 按钮的 LED 指示灯亮灯，锁定提示出现在显示屏上。

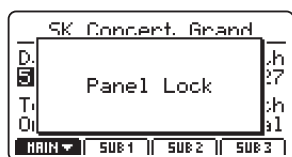

默认锁定操作面板和控制旋钮，以防止误操作。

* 主音量和输入音量不能被锁定。

再次按 🔒 (LOCK) 按钮，解除锁定。



■ 变更锁定对象

持续长按 🔒 (LOCK) 键钮，再按 [+ / YES] [- / NO] 按钮，选择不同的锁定模式。

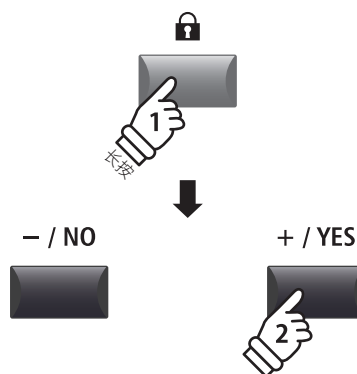
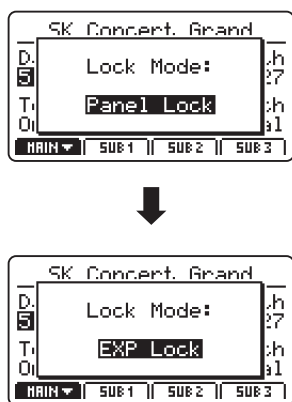

* 锁定模式也可以在系统菜单内变更。请确认第 106 页。

■ 锁定模式

锁定模式	说明
Panel Lock	键盘、滚轮、踏板、主音量、输入音量、🔒 (LOCK) 按钮以外的选项将被锁定
Bend Lock	锁定 滚轮 PITCH BEND。
Mod. Lock	锁定调制滚轮 Modulation Wheel。
Center Lock	锁定 GFP-3 中间踏板。
Left Lock	锁定 GFP-3 左踏板。
EXP Lock	锁定脚踏音量控制踏板。

故障排除

电源		参考
乐器无法开启。	检查电源电缆线是否牢固地连接乐器和 AC 插座。	第 14 页
一定时间不激活，钢琴电源自动关闭。	检查系统菜单“自动电源关闭”功能是否启动。	第 106 页

音色		参考
乐器开启，然而弹奏键盘，却听不到乐声。	MP7SE 钢琴没有内置扬声器。请检查扩音器、PA、耳机等是否正确连接。请检查连接的扩音器、PA 等是否正确设定。	第 16 页
	请检查主音量滑条是否放置在合适的位置。	第 10 页
	请检查全部 ZONE 的 [ON/OFF] 按钮的 LED 指示灯是否熄灭。	第 20 页
	请检查全部 ZONE 是否开启了 EXT 模式。（[INT EXT] 表示的红色 LED 指示灯是否全部熄灭）	第 21 页
	请检查全部 ZONE 的音量滑条是否调到了最下端。	第 20 页
	请检查局部 OFF 按钮的 LED 指示灯是否点亮。	第 35 页
	请检查音量控制踏板的踩踏点是否在最小位置。	第 15 页
	请检查是否在编辑菜单里把  主音量参数设为 0？	第 40 页
音量小，有部分区域不能发声。	请检查该区域 [ON/OFF] 按钮的 LED 指示灯是否熄灭。	第 20 页
	请检查该 ZONE 是否开启了 EXT 模式。（[INT EXT] 表示的红色 LED 指示灯是否全部熄灭）	第 21 页
	请检查该 ZONE 的主音量按钮是否放置在合适的位置（最下部）。	第 20 页
	请检查该 ZONE 的 [ON/OFF] 按钮的 LED 指示灯是否是绿色点亮状态。如果是绿色的，请确认 KEY RANGE 参数的设定内容。	第 22 页 第 45 页
	请检查是否把编辑菜单里 AMP 标准设定为 0。	第 39 页
	请检查是否为 Modulation Wheel 分配了「Expression」功能。	第 47 页
	请检查是否把该 ZONE 的音量控制踏板（EXP Pedal）设定为 Reverse。	第 48 页
	请检查是否把 MIDI 的接收模式设定为了【多通道接收模式】，且接收模式的 Main、Sub1 ~ 3 的每一个都进行了设定？多通道模式下，会接收到对应音量滑条或编辑菜单中的一些控制改变信息，这部分信息会使得弹奏的音量发生变化。每个区域的 MIDI 演奏、控制改变等编辑的部分，如果不是必须的场合，请将接收模式设定为【面板接收模式】。	第 109 页 第 157 页
当以较大音量水平弹奏钢琴，音色失真。	请检查“主音量”滑条是否被设置在适宜的水平，若失真较严重，请减小音量。	第 10 页

当以钢琴音色演奏时听到奇怪的音色或杂音。	MP7SE 钢琴试图重现声学钢琴丰富的音色和色调, 包括延音共振、噪音、倍音等其它微妙的附加音, 这些特点有助于整体的钢琴演奏。使用这些音色的目的是真实再现声学钢琴的特点, 并不属于异常情况。使用时可以根据自己的喜好, 对各种音色进行微调, 具体请参照下列项目。	
	. 踩踏和释放踏板时引发噪音 ➔ 减震器噪音	第 50 页
	. 释放琴键时发出的噪音 ➔ 回落噪音、释放效果	第 50 页
	. 金属特性的声音 ➔ 切断效果、无阻尼共振、弦共振	第 50 页
	. 声音沉闷或过于明亮 ➔ Topboard、Voicing	第 50 页
	. 个别琴键的音量比较大 ➔ 用户 88 键音量调节	第 113 页
	. 个别琴键的音调偏离 ➔ 音律、用户音律、用户音律调谐	第 43 页 第 112 页 第 114 页
琴键无响应。	请检查编辑菜单中的触摸曲线参数是否设置为关闭。	第 44 页
	请检查编辑菜单中的动态参数是否设置为关闭。动态参数设置为关闭时, 触摸响应将被禁用。	第 44 页
	请检查编辑菜单中的触发模式参数是否设置为 Fast/Fast2。当触发模式参数设置为 Fast/Fast2 时, 触摸响应将禁用。	第 45 页
	如 synthbass 或 sawlead 等合成器的声音默认设定不使用触摸响应。请调整 DCA Touch Depth、DCF Touch Depth 等参数进行调整。	第 40 页
选择 TriggerMode=Fast 时, 断音演奏进行了 2 次。	这是键盘音锤动作性质引起的, 不是故障。断音演奏发生 2 次的时候, 请把「TriggerMode」设置为 Norma。	
演奏中切换为风琴音色时声音中断。	「DRAWBAR」音色范围的辅助范围 [1] [2] [3] 是连续脉冲模式。把连续脉冲音切换为其它音色时, 模拟器有一个停止 . 再起动的过程, 看上去象是声音切断, 但实际是正常行为, 不是故障。	第 30 页

存储		参考
8 度音不能保存到音色存储。	在 KeySetup 参数里, 与键域 / 速率领域相关的参数 (OctaveShift, ZoneTranspose, KeyRangeLo/Hi, VelocitySwitch) 只保存设置, 而不能保存音色, 所以这不属于故障。	
电源启动时的音色, 与默认存储的音色不同。	默认电源启动存储是指: 选定 4 个区域, 不可以对每一种音色设定进行改写。希望改写全部编辑菜单的设定时, 需要分别选定各区域, 并将每个区域的音色分别进行保存。	第 62 页 第 64 页
设置变更时, 节奏模式没有变化。	单击模式、节奏模式状态下希望变更设置时, 节拍器的单击模式、节奏模式不可以变更。希望改变节奏演奏时, 请选择自定义的节奏选项分别保存设置。	第 63 页 第 91 页

故障排除

踏板, 控制器		参考
踏板、滚轮失效。	请检查“编辑：控制器”菜单中是否把踏板、滚轮动作设置为无效。	第 47 页 第 58 页
	请检查附属延音踏板 F-10H 的【FSW】端口【EXP】端口是否牢固连接乐器。请把延音踏板 F-10H 通过专用 [DAMPER (F-10H)] 端口连接乐器。	第 16 页
「Modulation」参数失效。	请检查编辑中的「Modulation」参数功能是否正确设置。	第 47 页
移动调制滚轮时, 产生噪音。	部分音色在编辑后发生参数变更时, 会出现若干噪音, 但不属于故障。	
脚踏开关失效、或者脚踏开关连接正确, 但 MP7SE 钢琴不工作。	检查市场上售卖的脚踏开关是否通过 [DAMPER (F-10H)] 或 [EXP] 端口连接市场上售卖的脚踏开关, 请通过【FSW】端口连接乐器。	第 16 页
脚踏开关不能关闭, 始终处于踩踏状态。	有可能是因为脚踏开关的极性设置不配套。如果使用正常开放极性的脚踏开关, 会出现反向动作, 请在系统菜单里把极性设置为“Reverse”。	第 107 页
脚踏音量控制踏板失效, 或者踏板连接正确, 但 MP7SE 钢琴不工作。	有可能是脚踏音量控制踏板的极性和 MP7SE 钢琴的极性不配套。请切换为控制面板背面的 EXP TYPE 开关的极性。	第 15 页
高音区域延音踏板无效。	在钢琴的高音区域是没有安装“缓冲器”的止音装置的, MP7SE 数码钢琴真实再现了声学钢琴的效果, 不论是否踩下延音踏板, 高音域的 18 个音都会被延长。在此区域, 延音踏板是无效的, 所以, 这不属于故障。	
释放缓震踏板后, 声音依然保持。	声学钢琴具有保持音符的状态下, 释放缓震踏板后, 快速重新按下减震踏板, 可以保持当前的音符的余韵。MP7SE 数码钢琴再现了声学钢琴保持音符的能力。这不属于故障。	

线路输入		参考
外接设备的输出级别太高、或太低。	请调整输入电位器。	第 10 页
输入电位器的调整范围太窄。	请调整系统中的输入级别。	第 106 页

MIDI		参考
MIDI 部分的演奏不能录制到钢琴本体。	请检查钢琴本体内部录音器录制的乐曲是否做过发送外接 MIDI 设备的设定。TransmitRecorder 参数默认情况下被设置为关闭。请做「TransmitRecorder = On」的设定变更。	第 55 页

MMC 无法控制外接录音器。	MMC 参数默认设置为关闭 (OFF)。请把 MMC 参数变更设置为打开 (ON)，给 6 个录音器按钮按期望分配控制指令。	第 55 页
	设备 ID 设置。请检查 MMC 设备 ID 是否与外接设备 ID 匹配。默认所有设备 ID 设置为 Dev.ID=127。	第 55 页
	外接录音器是否与 MMC 参数匹配。请检查外接录音器的使用说明书确认是否与 MMC 参数对应。	
	请检查外接录音器的时钟是否设置为外部。因 MP7SE 不发送 MTC (MIDI 时间代码)、MIDI 时钟数据，外接录音设备应该设置设备自身的内部时钟。具体内容请参阅外接设备使用说明书。	
播放 MIDI 数据时，延音踏板 OFF。	为了使 MP7SE 数码钢琴的音色真实再现声学钢琴的音色，播放延音踏板 OFF 和 ON 间隔极短的数据时，延音依然保留。使用钢琴音色播放 MIDI 演奏数据时，从延音踏板踩下到放开的间隔，对 MIDI 数据的影响是非常小的，从而保证了钢琴音色的持续性。	
多通道接收模式下，即便 ZONE 的 On/Off 按钮 LED 指示灯熄灭，MIDI 接收通道依然不能关闭。	ZONE 的 ON OFF 按钮用于连接 / 切断键盘与内部音源，因此，每一个 ZONE 都可以把 MP7SE 的键盘和外接 MIDI 键盘连接并进行演奏。 (例) 在外接 MIDI 键盘弹奏贝斯音色、MP7SE 键盘弹奏钢琴 1. 主 ZONE 选择所需要的钢琴音色、辅助区域 E 选择贝斯音色。 2. 辅助 ZONE 的 On/Off 按键 LED 指示灯熄灭。 3. 参数设定为「Receive Mode=Multi」「Rcv.Ch3=Sub1」。(其它默认 (ON)) 4. 设定外部 MIDI 键盘的发送通道为 3 通道。	第 20 页 第 109 页
	确认分配给目的 ZONE (主 ZONE 或辅助 ZONE Sub1 ~ 3) 的接收通道。	第 109 页

USB to HOST		参考
USB 和电脑进行了正确的连接，但弹奏键盘时系统软件没有响应。	请检查电脑里是否安装了 USB MIDI 驱动程序。	第 123 页
	请检查软件的输入输出设备里，是否选择了“USB 音频设备”或“KAWAI USB MIDI”。	第 123 页

USB to DEVICE		参考
不能识别 USB 存储设备，也不能存储。	请检查 USB 存储设备的文件系统是否 FAT/FAT32 格式。请确认 USB 存储设备是否被设置为“写保护”模式。	第 14 页
	USB 存储设备反复插拔仍不能被识别时，请更换 USB 存储设备再次尝试。	
	不能使用无线闪存。	
插入 USB 后，系统识别需要时间。	特别是容量 8G 以上的 USB 插入后，系统识别需要一点时间，这不属于故障。	

故障排除

选择中的音色、设定，不能正确保存至 USB 存储。	请检查希望保存的音色、设定是否保存至钢琴自带存储。USB 只能保存钢琴自带存储内的数据。在保存数据至 USB 前，请首先把数据保存至钢琴自带存储。	第 62 页 第 63 页 第 99 页
文件名文字化。	MP7SE 的文件名只对半角英文数字（7 位 ASCII 码）表示。全角文字等以外的代码文字化，并非正确的表示方式，所以这不属于故障。请通过电脑等设备将文件名变更为半角英文数字。	第 99 页
文件名不能选择 ASCII 字符。	" * / : < > ? \ 等字符不能使用在文件名上。文件名前部空间不能出现空白和点 (.)。	第 99 页

MP3/WAV Audio、SMF		参考
播放 (MP3, WAVE) 乐曲时无声。	检查 USB 自动播放的音量是否设定为 0。	第 83 页
	检查音频文件的格式。请在音频播放器支持格式列表中确认。	第 82 页
USB 存储里保存的乐曲不能播放。	检查音频文件的格式。请在音频播放器支持格式列表中确认。	第 82 页
	USB 内存设备的文件传输速度可能太慢，无法播放。请使用符合 USB2.0 高速标准的 USB 存储设备。	
SMF (标准 MIDI 文件) 声音很怪，而且有部分不能播放。	MP7SD 内置录音器以 SMF 格式加载和存储录制的数，演奏内部录制数据时，最多支持 1 个磁道 (+1 个磁鼓通道 1 个磁道)，所以一般多声道乐曲的数据不能全部被加载。	第 98 页
	MP7SE 保存的 SMF 文件，包括一些设置用的特殊附加系统数据。通过 PC 播放时，可以完整播放出所有钢琴音色。因此这不属于故障。	
	MP7SE 内置存储不能加载程序变更信息。	
	不包括 MP7SE 附加设置信息的 SMF 文件加载到面板设定时，只能把乐曲的音色信息保存到存储里。加载前用 [LISTEN] 按钮确认保存的内容，请在确认播放内容后再执行加载。	第 98 页
	一般的 SMF 文件是不加载到内部存储的，请使用 SMF 直接播放功能从 USB 存储直接播放。	第 77 页
	MP7SE 的 SMF 直接播放功能与 GM 规格不匹配。有部分 SMF (标准 MIDI 文件) 在与 GM 设备播放时会有音色差异，这不属于故障。	第 77 页
录制的 MP3/WAV 音频文件，音量太低或太高 (失真)。	请调整音频录音界面的录音增益设置。	第 80 页

USB-MIDI

用 USB 连接电脑和电子钢琴进行数据交换时，为了使电子钢琴正常运作，需要在电脑里安装驱动程序（USB-MIDI 驱动）。

电脑安装的系统不同，使用的 USB-MIDI 驱动也会有不同，请仔细阅读下面的说明后安装使用。

■ USB MIDI 驱动

OS	USB MIDI Driver Support
Windows ME Windows XP (no SP, SP1, SP2, SP3) Windows XP 64-bit Windows Vista (SP1, SP2) Windows Vista 64-bit (SP1, SP2) Windows 7 (no SP, SP1) Windows 7 64-bit Windows 8 / 8.1 Windows 8 / 8.1 64-bit Windows 10 Windows 10 64-bit	Windows 系统配置的是标准的 USB-MIDI 驱动程序，和电脑连接后，会自动安装 USB-MIDI 驱动程序。 * 使用应用软件和钢琴进行 MIDI 通信的时候，请确保 MIDI 设备被正确选择。Windows Me、Windows XP 系统时，请指定为 USB 音频设备，Windows Vista / Windows 7 / Windows 8 系统时，请指定为 USB-MIDI。
Windows 98 se Windows 2000 Windows Vista (no SP)	使用指定的专用 USB-MIDI 时需要在电脑里追加驱动程序。 请从 KAWAI 全球网站主页下载专用 USB 驱动程序安装。 ➡ http://www.kawai.jp/download/dc/usb-midi/ * 连接电脑前请仔细阅读使用说明书，按照正确的安装方法进行安装。否则，可能会使 USB-MIDI 不能正常工作。当出现 USB-MIDI 不能正常工作时，请利用操作系统 OS 驱动更新功能安装正确的 USB-MIDI 驱动程序，也可以先删除驱动再重新安装驱动程序。
Windows Vista 64-bit (no SP)	不支持 USB-MIDI。 请升级到 SP1、或 SP2。
Mac OS X	Macintosh OS X 可以自动识别 USB-MIDI 设备，不需要特意安装驱动程序。 * 使用应用软件和电子钢琴 MP7SE 进行 MIDI 通信时，请指定【USB-MIDI】。
Mac OS 9	OS 9 使用的是以前的 Macintosh 系统，不支持。 使用市场上销售的通用 MIDI 接口时，请直接连接 MIDI。

■ USB 注意事项

- 可以同时使用 USB-MIDI 和 MIDI IN/OUT。MIDI 内部连接请参照系统菜单 MIDI 选项。（第 109 页）
- 用 USB 电缆线连接数码钢琴到电脑时，请先连接 USB 电缆线再接入钢琴电源。
- 用 USB 电缆线连接数码钢琴到电脑时，在通信开始前，请耐心等待一段时间。
- 用转换器把数码钢琴连接到电脑时，如有连接不稳定的情况，请直接通过电脑的 USB 端口连接。
- 下列操作下，断开 / 启动钢琴的电源，USB 电缆线拔出，可能会出现电脑和钢琴不稳定的情况。
 - 【驱动程序安装中】
 - 【电脑起动中】
 - 【MIDI 应用程序运行中】
 - 【和电脑通信中】
 - 【省电模式待机中】
- 因电脑设定的原因，可能会出现 USB 不能正常使用的情况。请仔细阅读您使用的电脑使用说明书，进行合理设定。

* “MIDI”是音乐电子事业协会（AMEI）公司法人的注册商标。

* Windows 是、Microsoft Corporation 的注册商标。

* Macintosh 是 Apple Computer, Inc. 的注册商标。

* 其它本使用说明书中记载的公司名、商品名是各个公司的商标或注册商标。

软件更新

此网页包含由 KAWAI 发布的 MP7SE 的软件更新的指令和方法。

执行软件更新前，请仔细阅读这些说明。

请从 KAWAI 的官网上下载更新用的文件。 <https://www.kawai piano.cn/download>

此更新将清除存储在内存中的用户数据，如需保存，请在使用 ALLBACK 功能前，请将全系统数据保存至 USB 存储。（第 100 页）

■ 确认软件版本

按下 [STORE] 按钮的同时启动电源。

显示屏上出现目前安装的程序的版本号。

如果软件的版本号是最新的话，则不需要更新。

* 关闭电源后再一次启动钢琴电源，运行正常模式。

如果软件的版本号是早期版本的话，请执行下列操作。

STORE

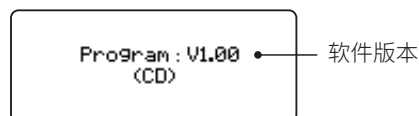

1. 准备 USB 存储

将文件夹中的所有文件复制到 USB 存储器的根文件夹（最上层）。

* 请使用 FAT、FAT32 格式的 USB 存储。



2. 连接 USB 存储

设备关闭电源的情况下：

将 USB 存储插入设备的 USB 端口。



3. 更新开始

同时按住 SOUND/SETUP 区域中段的 [6] [7] [8] 按钮，启动设备电源。

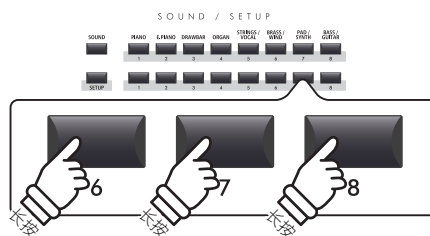

几秒钟后自动更新开始，更新进度将出现在显示屏上。

* 更新过程中请不要拔出 USB 存储。

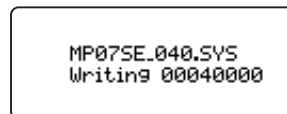

4. 更新完成,拔出 USB 存储

更新完成后，显示屏上出现右图所示界面。

拔出 USB 存储、关闭电源。

再次接通电源，更新后的软件将自动使用。

* 如软件更新失败，请从步骤 1 重新开始。

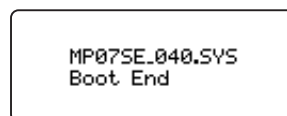

音色列表

		PIANO	E.PIANO	DRAWBAR	ORGAN
1	A	SK Concert Grand	Classic EP	T.Wheel 1-A	Church Organ
	B	SK Studio Grand	Classic EP 2	T.Wheel 1-B	Full Pipes
	C	SK Mellow Grand	Classic EP 3	T.Wheel 1-C	Full Ensemble
	D	Standard Grand	Classic EP 4	T.Wheel 1-D	Church Organ 2
2	A	EX Concert Grand	Modern EP	T.Wheel 2-A	PrincipleChoir
	B	EX Studio Grand	Modern EP 2	T.Wheel 2-B	Small Ensemble
	C	EX Mellow Grand	Modern EP 3	T.Wheel 2-C	Small Ens. 2
	D	EX Jazz Grand	Modern EP 4	T.Wheel 2-D	Baroque
3	A	SK-5 Grand	60' s EP	T.Wheel 3-A	Chiffy Tibia
	B	SK-5 StudioGrand	60' s EP 2	T.Wheel 3-B	8' & 4' Principle
	C	SK-5 MellowGrand	Electric Grand	T.Wheel 3-C	Stopped Pipe
	D	Studio Grand	Electric GP 2	T.Wheel 3-D	Principle Pipe
4	A	Upright Piano	Dolce EP	Blues Organ	8' Celeste
	B	Bright Upright	Legend EP	Drawbar Organ	Diapason
	C	Old Upright	Phase EP	Drawbar Organ2	Voice Celeste
	D	Honky Tonk	Classic EP 5	Gospel Organ	Baroque Mix
5	A	PopPiano	Crystal EP	Ballad Organ	Reeds
	B	Bright Pop Piano	New Age EP	Soft Solo	8' Reed
	C	Pop Piano 2	New Age EP2	Odd Man	Reed Pipes
	D	Pop Piano 3	New Age EP3	Be Nice	Posaune
6	A	Modern Piano	Clavinet	Jazz Organ	Theater Organ
	B	Mono SK-EX Grand	Synth Clavinet	Drawbar Organ3	Theater Organ2
	C	Mono EX Grand	Clavi & Marim	Perc. Organ	Theater Organ3
	D	GM Piano	Clavi Phaser	Perc. Organ 2	Theater Tibia
7	A	Rock Piano	Vibraphone	Drawbar Organ4	Elec. Organ
	B	Piano Oct.	Celesta	Full Organ	Elec. Organ 2
	C	Piano & EP	Music Box	Jazzer	60' s Organ
	D	New Age Piano	Toy Piano	Jazz Organ 2	Pump Organ
8	A	Harpsichord	Marimba	Rock Organ 2	Fr. Accordion
	B	Harpsichord2	Xylophone	Rock Organ	TangoAccordion
	C	Harpsi. Octave	Steel Drums	Drawbar Organ5	Harmonica
	D	Harpsi & Clavi	Bells	Screamin'	Kenban Harmo.

		STRINGS / VOCAL	BRASS / WIND	PAD / SYNTH	BASS / GUITAR
1	A	String Pad	Exp Brass	Pad 1	Acc. Bass
	B	Warm Strings	Exp Saxes	Pad 2	Acc. Bass&Ride
	C	Warm Strings 2	Tp&Bone&Tenor	Pad 3	Electric Bass
	D	Synth Strings	Flugel & Tenor	Saw Pad	Electric Bass2
2	A	Beautiful Str.	Brass Section	Pad 4	Finger Bass
	B	String Ens.	Synth Brass	Bowed Pad	FingerSlapBass
	C	String Ens. 2	Synth Brass 2	NoisyPad	Pick Bass
	D	Full Orchestra	Jump Brass	Sweep Pad	Fretless Bass
3	A	Small Str. Ens	Exp Trumpet	Saw Lead LP24	Synth Bass
	B	Quartet	PlungerTrumpet	Saw Lead LP12	Synth Bass 2
	C	Str. Bass Ens.	Trumpet Shake	Saw Lead HP	Rubber Bass
	D	Str. Sustain	Harmon Mute Tp	Saw Lead BP	Warm SynthBass
4	A	Pizzicato	Exp Trombone	Square Lead LP24	Exp. Nylon Gtr
	B	TremoloStrings	Lead Trombone	Square Lead LP12	Pick Nylon Gtr
	C	Str. Sforzando	PlungerTrombon	Square Lead HP	Exp Guitar
	D	Orchestra Hit	ClosedMuteBone	Square Lead BP	Exp Guitar 2
5	A	Passionate Vln	Exp Alto	Pulse Lead LP24	Rhythm Guitar
	B	Classic Violin	Lead Alto	Pulse Lead LP12	Overdrive
	C	Passionate Vc	Soft Alto	Pulse Lead HP	Distortion
	D	Classic Cello	Lead Soprano	Pulse Lead BP	Muted Electric
6	A	Choir	Exp Tenor	Polysynth	Pedal Steel
	B	Breathy Choir	Ballad Tenor	PolysynthOct	HawaiianGuitar
	C	Pop Aahs	Growl Tenor	SqrPoly	Jazz Guitar
	D	Slow Choir	Baritone Sax	Warm Lead	Jazz Guitar 2
7	A	Jazz Ensemble	Exp Flute	Oct Saw	Banjo
	B	Female Scat	Ballad Flute	Oct Pulse	Mandolin
	C	Pop Ensemble	Flute Overblow	Saw HPF	Sitar
	D	Contemp Ens.	Flute Flutter	Sqr QTc	Harp
8	A	Itopia	Oboe	Noise UpDown	Ambience Set
	B	Halo Pad	Bassoon	Noise Open	Plutinium Set
	C	Halo Pad 2	Jazz Clarinet	Resonance Voice	Room Set
	D	Synth Vocals	Pan Flute	Resonance Rise	Analog Set

节奏样式列表

16 Swing	
1	Funk Shuffle 1
2	Funk Shuffle 2
3	Hip Hop 1
4	Hip Hop 2
5	Hip Hop 3
6	Hip Hop 4
7	16 Shuffle 1
8	16 Shuffle 2
9	16 Shuffle 3

16 Funk	
10	Funky Beat 1
11	Funky Beat 2
12	Funky Beat 3
13	Funk 1
14	Funk 2
15	Funk 3

16 Straight	
16	Jazz Funk
17	16 Beat 1
18	16 Beat 2
19	16 Beat 3
20	16 Beat 4
21	Ride Beat 4
22	Rim Beat
23	Roll Beat
24	Light Ride 1
25	Dixie Rock

16 Latin	
26	Surdo Samba
27	Latin Groove
28	Light Samba
29	Songo
30	Samba
31	Merenge

16 Dance	
32	Funky Beat 4
33	16 Beat 5
34	Disco 1
35	Disco 2
36	Techno 1
37	Techno 2
38	Techno 3
39	Heavy Techno

16 Ballad	
40	Ballad 1
41	Ballad 2
42	Ballad 3
43	Ballad 4
44	Ballad 5
45	Light Ride 2
46	Electro Pop 1
47	Electro Pop 2
48	16 Shuffle 4

8 Ballad	
49	Slow Jam
50	50' s Triplet
51	R&B Triplet

8 Straight	
52	8 Beat 1
53	8 Beat 2
54	Smooth Beat
55	Pop 1
56	Pop 2
57	Ride Beat 1
58	Ride Beat 2
59	Ride Beat 3
60	Slip Beat

8 Rock	
61	Jazz Rock
62	8 Beat 3
63	Rock Beat 1
64	Rock Beat 2
65	Rock Beat 3
66	Rock Beat 4
67	Blues/Rock
68	Heavy Beat
69	Hard Rock
70	Surf Rock
71	R&B

8 Swing	
72	Motown 1
73	Fast Shuffle
74	Motown 2
75	Country 2 Beat

Triplet	
76	Triplet Rock 1
77	Triplet Rock 2
78	Bembe
79	Rock Shuffle 1
80	Rock Shuffle 2
81	Boogie
82	Triplet 1
83	Triplet 2
84	Reggae
85	Gospel Ballad
86	Waltz

Jazz	
87	H.H. Swing
88	Ride Swing
89	Fast 4 Beat
90	Afro Cuban
91	Jazz Waltz 1
92	Jazz Waltz 2
93	5/4 Swing

Latin	
94	H.H. Bossa
95	Ride Bossa
96	Beguine
97	Mambo
98	Cha Cha
99	Tango
100	Habanera

EFX 种类、类型、参数列表

1. Chorus

Variation	SUB	Parameter 1	Parameter 2	Parameter 3	Parameter 4	Parameter 5	Parameter 6	Parameter 7	Parameter 8	Parameter 9	Parameter 10
Stereo		DryWet	Speed	Depth	PreDelay	Phase	LowEQ	HighEQ	-	-	-
Classic		Spread	Intensity	LowEQ	HighEQ	-	-	-	-	-	-
2-Band		DryWet	Balance	LowerSpeed	LowerDepth	UpperSpeed	UpperDepth	PreDelay	SplitFreq	-	-
3-Phase		DryWet	Speed	Depth	PreDelay	-	-	-	-	-	-
Wide		DryWet	Speed	Depth	PreDelay	-	-	-	-	-	-
Envelope		Depth	Speed	Sens.	PreDelay	Phase	-	-	-	-	-
Triangle	●	DryWet	Speed	Depth	PreDelay	Phase	-	-	-	-	-
Sine	●	DryWet	Speed	Depth	PreDelay	-	-	-	-	-	-

2. Flanger

Variation	SUB	Parameter 1	Parameter 2	Parameter 3	Parameter 4	Parameter 5	Parameter 6	Parameter 7	Parameter 8	Parameter 9	Parameter 10
Stereo		DryWet	Speed	Depth	Feedback	PreDelay	Phase	LowEQ	HighEQ	-	-
2-Band		DryWet	Balance	LowerSpeed	LowerDepth	UpperSpeed	UpperDepth	Feedback	PreDelay	SplitFreq	-
Touch		DryWet	Sens.	Feedback	PreDelay	LowEQ	HighEQ	-	-	-	-
Sine	●	DryWet	Speed	Depth	Feedback	PreDelay	-	-	-	-	-
Triangle	●	DryWet	Speed	Depth	Feedback	PreDelay	Phase	-	-	-	-

3. Phaser

Variation	SUB	Parameter 1	Parameter 2	Parameter 3	Parameter 4	Parameter 5	Parameter 6	Parameter 7	Parameter 8	Parameter 9	Parameter 10
Warm		DryWet	Speed	Depth	Resonance	LowEQ	HighEQ	-	-	-	-
Classic		DryWet	Speed	Depth	Resonance	Manual	LowEQ	HighEQ	-	-	-
8-Stage		DryWet	Speed	Depth	Resonance	Manual	-	-	-	-	-
2-Band		DryWet	Balance	LwrSpeed	LwrDepth	LwrManual	UprSpeed	UprDepth	UprManual	SplitFreq	-
Touch		DryWet	Sens.	Resonance	Manual	LowEQ	HighEQ	-	-	-	-
St.2-Stage	●	DryWet	Speed	Depth	Manual	Phase	-	-	-	-	-

4. Wah

Variation	SUB	Parameter 1	Parameter 2	Parameter 3	Parameter 4	Parameter 5	Parameter 6	Parameter 7	Parameter 8	Parameter 9	Parameter 10
ClassicTch		DryWet	Sens.	Resonance	Manual	LowEQ	HighEQ	-	-	-	-
ClassicLfo		DryWet	Speed	Depth	Resonance	Manual	LowEQ	HighEQ	-	-	-
ClassicPdl		DryWet	Sens.	Resonance	Manual	LowEQ	HighEQ	-	-	-	-
LpfTch	●	DryWet	Sens.	Manual	-	-	-	-	-	-	-
LpfLfo	●	DryWet	Speed	Depth	Manual	-	-	-	-	-	-
LpfPdl	●	DryWet	Sens.	Manual	-	-	-	-	-	-	-

5. Tremolo

Variation	SUB	Parameter 1	Parameter 2	Parameter 3	Parameter 4	Parameter 5	Parameter 6	Parameter 7	Parameter 8	Parameter 9	Parameter 10
Classic		Depth	Speed	LowEQ	HighEQ	-	-	-	-	-	-
2-Band		Depth	Balance	LowerSpeed	UpperSpeed	SplitFreq	-	-	-	-	-
VibratoTrm		Depth	Speed	Vibrato	LowEQ	HighEQ	-	-	-	-	-
Sine	●	Depth	Speed	-	-	-	-	-	-	-	-
Square	●	Depth	Speed	-	-	-	-	-	-	-	-
Saw	●	Depth	Speed	-	-	-	-	-	-	-	-

6. Auto Pan

Variation	SUB	Parameter 1	Parameter 2	Parameter 3	Parameter 4	Parameter 5	Parameter 6	Parameter 7	Parameter 8	Parameter 9	Parameter 10
Classic		Depth	Speed	LowEQ	HighEQ	-	-	-	-	-	-
2-Band		Depth	Balance	LowerSpeed	UpperSpeed	SplitFreq	-	-	-	-	-
Envelope		Depth	Speed	Sens.	-	-	-	-	-	-	-
Standard	●	Depth	Speed	-	-	-	-	-	-	-	-

7. Delay / Reverb

Variation	SUB	Parameter 1	Parameter 2	Parameter 3	Parameter 4	Parameter 5	Parameter 6	Parameter 7	Parameter 8	Parameter 9	Parameter 10
Standard		DryWet	Time	Feedback	HighDamp	-	-	-	-	-	-
PingPong		DryWet	Time	Feedback	HighDamp	-	-	-	-	-	-
LCR		DryWet	Time	Feedback	HighDamp	-	-	-	-	-	-
3-Tap		DryWet	CenterTime	CenterGain	Feedback	HighDamp	LeftTime	LeftGain	RightTime	RightGain	-
Classic	●	DryWet	Time	Feedback	-	-	-	-	-	-	-
Short	●	DryWet	Time	Feedback	-	-	-	-	-	-	-
Ambience		DryWet	Size	HighDamp	LowEQ	HighEQ	-	-	-	-	-
EarlyRef		DryWet	Size	PreDelay	LPF	LowEQ	HighEQ	-	-	-	-

8. Pitch Shift

Variation	SUB	Parameter 1	Parameter 2	Parameter 3	Parameter 4	Parameter 5	Parameter 6	Parameter 7	Parameter 8	Parameter 9	Parameter 10
Detune		DryWet	Fine	-	-	-	-	-	-	-	-
FeedBack		DryWet	Fine	Coarse	DelayTime	Feedback	HighDamp	-	-	-	-
Standard	●	DryWet	Fine	Coarse	-	-	-	-	-	-	-

9. Compressor

Variation	SUB	Parameter 1	Parameter 2	Parameter 3	Parameter 4	Parameter 5	Parameter 6	Parameter 7	Parameter 8	Parameter 9	Parameter 10
2-Band		Gain	Balance	LwrRatio	LwrThresh	LwrAttack	Release	UprRatio	UprThresh	UprAttack	SplitFreq
Standard	●	Gain	Ratio	Threshold	Attack	Release	-	-	-	-	-

10. Overdrive

Variation	SUB	Parameter 1	Parameter 2	Parameter 3	Parameter 4	Parameter 5	Parameter 6	Parameter 7	Parameter 8	Parameter 9	Parameter 10
Stereo		DryWet	Drive	Gain	LowEQ	HighEQ	-	-	-	-	-
Classic	●	DryWet	Drive	Gain	-	-	-	-	-	-	-
Distortion	●	DryWet	Drive	Gain	-	-	-	-	-	-	-

11. EQ / Filter

Variation	SUB	Parameter 1	Parameter 2	Parameter 3	Parameter 4	Parameter 5	Parameter 6	Parameter 7	Parameter 8	Parameter 9	Parameter 10
4-BandEQ		Gain	LowGain	Mid1Gain	Mid1Q	Mid1Freq.	HighGain	Mid2Gain	Mid2Q	Mid2Freq.	-
7-BandEQ		Gain	100Hz	200Hz	400Hz	800Hz	1.6kHz	3.2kHz	6.4kHz	-	-
Standard	●	Gain	Low	Mid	High	MidFreq.	-	-	-	-	-
Enhancer	●	DryWet	Depth	-	-	-	-	-	-	-	-
10-PoleFit		DryWet	Freq.	TouchSens.	Gain	Lpf/Hpf	-	-	-	-	-

12. Rotary

Variation	SUB	Parameter 1	Parameter 2	Parameter 3	Parameter 4	Parameter 5	Parameter 6	Parameter 7	Parameter 8	Parameter 9	Parameter 10
Classic		Slow/Fast	LwrFastSpd	LwrSlowSpd	LwrAcc.Sp	Spread	UprFastSpd	UprSlowSpd	UprAcc.Sp	-	-
Warm		Slow/Fast	LwrFastSpd	LwrSlowSpd	LwrAcc.Sp	Spread	UprFastSpd	UprSlowSpd	UprAcc.Sp	-	-
Dirty		Slow/Fast	Depth	Acc.Speed	Spread	FastSpeed	SlowSpeed	LowEQ	HighEQ	Drive	Gain
+Vib/Cho		Slow/Fast	Depth	FastSpeed	SlowSpeed	Acc.Speed	Spread	VibCho	Mode	-	-
Single	●	Slow/Fast	Depth	FastSpeed	SlowSpeed	Acc.Speed	Spread	-	-	-	-

13. Groove

Variation	SUB	Parameter 1	Parameter 2	Parameter 3	Parameter 4	Parameter 5	Parameter 6	Parameter 7	Parameter 8	Parameter 9	Parameter 10
S/H Flg		DryWet	Speed	Depth	Feedback	Manual	Attack	PanDepth	-	-	-
S/H Pha		DryWet	Speed	Depth	Feedback	Manual	Attack	PanDepth	-	-	-
S/H Wah		DryWet	Speed	Depth	Feedback	Manual	Attack	PanDepth	-	-	-
S/H Pan	●	DryWet	Speed	PanDepth	Attack	-	-	-	-	-	-

14. Misc

Variation	Parameter 1	Parameter 2	Parameter 3	Parameter 4	Parameter 5	Parameter 6	Parameter 7	Parameter 8	Parameter 9	Parameter 10
RingMod	DryWet	Freq.	LowEQ	HighEQ	-	-	-	-	-	-
Lo-Fi	DryWet	ModSpeed	ModDepth	SampleRate	Resolution	Filter	-	-	-	-

15. Chorus+

main zone only

Variation	Parameter 1	Parameter 2	Parameter 3	Parameter 4	Parameter 5	Parameter 6	Parameter 7	Parameter 8	Parameter 9	Parameter 10
Flanger	Cho:DryWet	Cho:Speed	Cho:Depth	Cho:PreDly	Cho:Phase	Flg:DryWet	Flg:Speed	Flg:Depth	Flg:F.Back	Flg:PreDly
Phaser	Cho:DryWet	Cho:Speed	Cho:Depth	Cho:PreDly	Cho:Phase	Pha:DryWet	Pha:Speed	Pha:Depth	Pha:Manual	Pha:Phase
Wah	Cho:DryWet	Cho:Speed	Cho:Depth	Cho:PreDly	Cho:Phase	Wah:DryWet	Wah:Sens.	Wah:Manual	-	-
Tremolo	Cho:DryWet	Cho:Speed	Cho:Depth	Cho:PreDly	Cho:Phase	Trm:Depth	Trm:Speed	-	-	-
AutoPan	Cho:DryWet	Cho:Speed	Cho:Depth	Cho:PreDly	Cho:Phase	Pan:Depth	Pan:Speed	-	-	-
Delay	Cho:DryWet	Cho:Speed	Cho:Depth	Cho:PreDly	Cho:Phase	Dly:DryWet	Dly:Time	Dly:F.Back	-	-

16. Phaser+

main zone only

Variation	Parameter 1	Parameter 2	Parameter 3	Parameter 4	Parameter 5	Parameter 6	Parameter 7	Parameter 8	Parameter 9	Parameter 10
Chorus	Pha:DryWet	Pha:Speed	Pha:Depth	Pha:Manual	Pha:Phase	Cho:DryWet	Cho:Speed	Cho:Depth	Cho:PreDly	Cho:Phase
Flanger	Pha:DryWet	Pha:Speed	Pha:Depth	Pha:Manual	Pha:Phase	Flg:DryWet	Flg:Speed	Flg:Depth	Flg:F.Back	Flg:PreDly
Wah	Pha:DryWet	Pha:Speed	Pha:Depth	Pha:Manual	Pha:Phase	Wah:DryWet	Wah:Sens.	Wah:Manual	-	-
Tremolo	Pha:DryWet	Pha:Speed	Pha:Depth	Pha:Manual	Pha:Phase	Trm:Depth	Trm:Speed	-	-	-
AutoPan	Pha:DryWet	Pha:Speed	Pha:Depth	Pha:Manual	Pha:Phase	Pan:Depth	Pan:Speed	-	-	-
Delay	Pha:DryWet	Pha:Speed	Pha:Depth	Pha:Manual	Pha:Phase	Dly:DryWet	Dly:Time	Dly:F.Back	-	-

EFX 种类、类型、参数列表

17. Wah+

main zone only

Variation	Parameter 1	Parameter 2	Parameter 3	Parameter 4	Parameter 5	Parameter 6	Parameter 7	Parameter 8	Parameter 9	Parameter 10
Chorus	Wah:DryWet	Wah:Sens.	Wah:Manual	Cho:DryWet	Cho:Speed	Cho:Depth	Cho:PreDly	Cho:Phase	-	-
Flanger	Wah:DryWet	Wah:Sens.	Wah:Manual	Flg:DryWet	Flg:Speed	Flg:Depth	Flg:F.Back	Flg:PreDly	-	-
Phaser	Wah:DryWet	Wah:Sens.	Wah:Manual	Pha:DryWet	Pha:Speed	Pha:Depth	Pha:Manual	Pha:Phase	-	-
Tremolo	Wah:DryWet	Wah:Sens.	Wah:Manual	Trm:Depth	Trm:Speed	-	-	-	-	-
AutoPan	Wah:DryWet	Wah:Sens.	Wah:Manual	Pan:Depth	Pan:Speed	-	-	-	-	-
Delay	Wah:DryWet	Wah:Sens.	Wah:Manual	Dly:DryWet	Dly:Time	Dly:F.Back	-	-	-	-

18. EQ+

main zone only

Variation	Parameter 1	Parameter 2	Parameter 3	Parameter 4	Parameter 5	Parameter 6	Parameter 7	Parameter 8	Parameter 9	Parameter 10
Chorus	EQ:Gain	EQ:Low	EQ:Mid	EQ:High	EQ:Mid Frq	Cho:DryWet	Cho:Speed	Cho:Depth	Cho:PreDly	Cho:Phase
Flanger	EQ:Gain	EQ:Low	EQ:Mid	EQ:High	EQ:Mid Frq	Flg:DryWet	Flg:Speed	Flg:Depth	Flg:F.Back	Flg:PreDly
Phaser	EQ:Gain	EQ:Low	EQ:Mid	EQ:High	EQ:Mid Frq	Pha:DryWet	Pha:Speed	Pha:Depth	Pha:Manual	Pha:Phase
Wah	EQ:Gain	EQ:Low	EQ:Mid	EQ:High	EQ:Mid Frq	Wah:DryWet	Wah:Sens.	Wah:Manual	-	-
Tremolo	EQ:Gain	EQ:Low	EQ:Mid	EQ:High	EQ:Mid Frq	Trm:Depth	Trm:Speed	-	-	-
AutoPan	EQ:Gain	EQ:Low	EQ:Mid	EQ:High	EQ:Mid Frq	Pan:Depth	Pan:Speed	-	-	-
Delay	EQ:Gain	EQ:Low	EQ:Mid	EQ:High	EQ:Mid Frq	Dly:DryWet	Dly:Time	Dly:F.Back	-	-
Compressor	EQ:Gain	EQ:Low	EQ:Mid	EQ:High	EQ:Mid Frq	Cmp:Gain	Cmp:Ratio	Cmp:Thresh	Cmp:Attack	Cmp:Releas

19. Enhancer+

main zone only

Variation	Parameter 1	Parameter 2	Parameter 3	Parameter 4	Parameter 5	Parameter 6	Parameter 7	Parameter 8	Parameter 9	Parameter 10
Chorus	Enh:DryWet	Enh:Depth	Cho:DryWet	Cho:Speed	Cho:Depth	Cho:PreDly	Cho:Phase	-	-	-
Flanger	Enh:DryWet	Enh:Depth	Flg:DryWet	Flg:Speed	Flg:Depth	Flg:F.Back	Flg:PreDly	-	-	-
Phaser	Enh:DryWet	Enh:Depth	Pha:DryWet	Pha:Speed	Pha:Depth	Pha:Manual	Pha:Phase	-	-	-
Wah	Enh:DryWet	Enh:Depth	Wah:DryWet	Wah:Sens.	Wah:Manual	-	-	-	-	-
Tremolo	Enh:DryWet	Enh:Depth	Trm:Depth	Trm:Speed	-	-	-	-	-	-
AutoPan	Enh:DryWet	Enh:Depth	Pan:Depth	Pan:Speed	-	-	-	-	-	-
Delay	Enh:DryWet	Enh:Depth	Dly:DryWet	Dly:Time	Dly:F.Back	-	-	-	-	-
Compressor	Enh:DryWet	Enh:Depth	Cmp:Gain	Cmp:Ratio	Cmp:Thresh	Cmp:Attack	Cmp:Releas	-	-	-

20. Pitch Shift+

main zone only

Variation	Parameter 1	Parameter 2	Parameter 3	Parameter 4	Parameter 5	Parameter 6	Parameter 7	Parameter 8	Parameter 9	Parameter 10
Flanger	Psh:DryWet	Psh:Fine	Psh:Coarse	Flg:DryWet	Flg:Speed	Flg:Depth	Flg:F.Back	Flg:PreDly	-	-
Phaser	Psh:DryWet	Psh:Fine	Psh:Coarse	Pha:DryWet	Pha:Speed	Pha:Depth	Pha:Manual	Pha:Phase	-	-
Wah	Psh:DryWet	Psh:Fine	Psh:Coarse	Wah:DryWet	Wah:Sens.	Wah:Manual	-	-	-	-
Tremolo	Psh:DryWet	Psh:Fine	Psh:Coarse	Trm:Depth	Trm:Speed	-	-	-	-	-
AutoPan	Psh:DryWet	Psh:Fine	Psh:Coarse	Pan:Depth	Pan:Speed	-	-	-	-	-
Delay	Psh:DryWet	Psh:Fine	Psh:Coarse	Dly:DryWet	Dly:Time	Dly:F.Back	-	-	-	-

21. Compressor+

main zone only

Variation	Parameter 1	Parameter 2	Parameter 3	Parameter 4	Parameter 5	Parameter 6	Parameter 7	Parameter 8	Parameter 9	Parameter 10
Chorus	Cmp:Gain	Cmp:Ratio	Cmp:Thresh	Cmp:Attack	Cmp:Releas	Cho:DryWet	Cho:Speed	Cho:Depth	Cho:PreDly	Cho:Phase
Flanger	Cmp:Gain	Cmp:Ratio	Cmp:Thresh	Cmp:Attack	Cmp:Releas	Flg:DryWet	Flg:Speed	Flg:Depth	Flg:F.Back	Flg:PreDly
Phaser	Cmp:Gain	Cmp:Ratio	Cmp:Thresh	Cmp:Attack	Cmp:Releas	Pha:DryWet	Pha:Speed	Pha:Depth	Pha:Manual	Pha:Phase
Wah	Cmp:Gain	Cmp:Ratio	Cmp:Thresh	Cmp:Attack	Cmp:Releas	Wah:DryWet	Wah:Sens.	Wah:Manual	-	-
Tremolo	Cmp:Gain	Cmp:Ratio	Cmp:Thresh	Cmp:Attack	Cmp:Releas	Trm:Depth	Trm:Speed	-	-	-
AutoPan	Cmp:Gain	Cmp:Ratio	Cmp:Thresh	Cmp:Attack	Cmp:Releas	Pan:Depth	Pan:Speed	-	-	-
Delay	Cmp:Gain	Cmp:Ratio	Cmp:Thresh	Cmp:Attack	Cmp:Releas	Dly:DryWet	Dly:Time	Dly:F.Back	-	-
OverDrive	Cmp:Gain	Cmp:Ratio	Cmp:Thresh	Cmp:Attack	Cmp:Releas	Ovd:DryWet	Ovd:Drive	Ovd:Gain	-	-

22. Overdrive+

main zone only

Variation	Parameter 1	Parameter 2	Parameter 3	Parameter 4	Parameter 5	Parameter 6	Parameter 7	Parameter 8	Parameter 9	Parameter 10
Chorus	Ovd:DryWet	Ovd:Drive	Ovd:Gain	Cho:DryWet	Cho:Speed	Cho:Depth	Cho:PreDly	Cho:Phase	-	-
Flanger	Ovd:DryWet	Ovd:Drive	Ovd:Gain	Flg:DryWet	Flg:Speed	Flg:Depth	Flg:F.Back	Flg:PreDly	-	-
Phaser	Ovd:DryWet	Ovd:Drive	Ovd:Gain	Pha:DryWet	Pha:Speed	Pha:Depth	Pha:Manual	Pha:Phase	-	-
Wah	Ovd:DryWet	Ovd:Drive	Ovd:Gain	Wah:DryWet	Wah:Sens.	Wah:Manual	-	-	-	-
Tremolo	Ovd:DryWet	Ovd:Drive	Ovd:Gain	Trm:Depth	Trm:Speed	-	-	-	-	-
AutoPan	Ovd:DryWet	Ovd:Drive	Ovd:Gain	Pan:Depth	Pan:Speed	-	-	-	-	-
Delay	Ovd:DryWet	Ovd:Drive	Ovd:Gain	Dly:DryWet	Dly:Time	Dly:F.Back	-	-	-	-
EQ	Ovd:DryWet	Ovd:Drive	Ovd:Gain	EQ:Gain	EQ:Low	EQ:Mid	EQ:High	EQ:MidFrq	-	-

23. Parallel

main zone only

Variation	Parameter 1	Parameter 2	Parameter 3	Parameter 4	Parameter 5	Parameter 6	Parameter 7	Parameter 8	Parameter 9	Parameter 10
Cho II Flg	Cho:DryWet	Cho:Speed	Cho:Depth	Cho:PreDly	Cho:Phase	Flg:DryWet	Flg:Speed	Flg:Depth	Flg:F.Back	Flg:PreDly
Cho II Pha	Cho:DryWet	Cho:Speed	Cho:Depth	Cho:PreDly	Cho:Phase	Pha:DryWet	Pha:Speed	Pha:Depth	Pha:Manual	Pha:Phase
Cho II Wah	Cho:DryWet	Cho:Speed	Cho:Depth	Cho:PreDly	Cho:Phase	Wah:DryWet	Wah:Sens.	Wah:Manual	-	-
Cho II Trm	Cho:DryWet	Cho:Speed	Cho:Depth	Cho:PreDly	Cho:Phase	Trm:Depth	Trm:Speed	-	-	-
Cho II Pan	Cho:DryWet	Cho:Speed	Cho:Depth	Cho:PreDly	Cho:Phase	Pan:Depth	Pan:Speed	-	-	-
Cho II Dly	Cho:DryWet	Cho:Speed	Cho:Depth	Cho:PreDly	Cho:Phase	Dly:DryWet	Dly:Time	Dly:F.Back	-	-

技术规格

■ KAWAI MP7SE 舞台钢琴

键盘	88 键象牙触感表层、第三代超反应键盘	
音色源	HI-XL88 键立体声采样谐波成像	
音色	256 音色 (8 种)	PIANO x 32, E.PIANO x 32, DRAWBAR x 32, ORGAN x 32, STRINGS/VOCAL x 32, BRASS/WIND x32, PAD/SYNTH x 32, BASS/GUITAR x 32
复音	最大复音数 256 复音	
ZONE	类型	MAIN, SUB1, SUB2, SUB3
	模式	INT, EXT, BOTH
混响	类型	6 种混响效果 (房间音效混响、休息厅音效混响、小型音乐厅音效混响、大型音乐厅音效混响、现场音乐厅音效混响、大教堂音效混响)
	参数	PreDelay (延迟), Reverb Time (混响时间), Reverb Depth (混响深度)
音效	类型	129 种 (MAIN ZONE), 23 种 (SUB ZONE)
	参数	选择参数不同音效会有差异 (最大可选择 10 个参数)
	模块	MAIN zone: EFX1, EFX2 SUB zones: EFX
模拟放大器 仅用于 MAIN zone	类型	5 种 (S. Case, M. Stack, J. Combo, F. Bass, L. Cabi)
	参数	Drive, Level, Amp EQ Lo, Amp EQ Mid, Amp EQ Hi, Mid Frequency, Mic Type, Mic Position, Ambience
音轮风琴 仅用于 MAIN zone	推杆	16', 5 1/3', 8', 4', 2 2/3', 2', 1 3/5', 1 1/3', 1' (通过面板音量控制器、旋钮、MIDI 可作实时调整)
	打击乐器	Off/On, Normal/Soft, Slow/Fast, 2nd/3rd
虚拟技术 仅用于 MAIN zone	触键曲线	6 种 (Light+, Light, Normal, Heavy, Heavy+, Off), 使用 1-5
	参数	piano: Voicing, String Resonance, Undamped Resonance, Damper Resonance, Key-off Effect, Damper Noise, Hammer Delay, Fall-back Noise, Topboard, Stereo Width e.piano/harpsi/bass: Key-off Noise, Key-off Delay drawbar: Key Click Level, Wheel Noise Level
音律 & 调音	7 种 (Equal (平均律), Pure Major/Minor (纯律 大调 / 小调), Pythagorean (毕达哥拉斯音律), Meantone (中庸全音律), Werkmeister (威克麦斯第 3 音律), Kirnberger (基恩贝格尔第 3 音律)), User1 ~ 2 Fine Tune (微调), Stretch Tuning (深度调谐), Key of Temperament (音律键)	
EQ (均衡功放)	4 阶均衡器 (Low Gain, Mid1 Gain, Mid1 Q, Mid1 Freq., Mid2 Gain, Mid2 Q, Mid2 Freq., High Gain)	
录音器	内置	10 首乐曲录制, 录音容量大约为 90000 个音符 移调、音频转换、SMF 读取、SMF 保存
	音频	MP3/WAV 播放、MP3/WAV 录音、重录、录音增益调整
节拍器	计数模式	1/4, 2/4, 3/4, 4/4, 5/4, 3/8, 6/8, 7/8, 9/8, 12/8
	节奏韵律	100 种
内部存储	音色	256 种 (8 x 8 x 4)
	设置	256 种 (8 x 8 x 4)
	POWERON	1 种
USB 功能	加载 / 保存	One Sound (一种音色), One Setup (一个设置), SMF, All Sound (全部音色), All Setup (全部设置), All Backup (全部备份)
	其它	Delete, Rename, Format
编辑菜单	INT 模式	116 参数 (Reverb, EFX/AMP, Sound, Tuning, Key Setup, Controllers, Knob Assign, Virtual Tech.)
	EXT 模式	64 参数 (Channel/Program, SETUP, Transmit, MMC, Key Setup, Controllers, Knob Assign)
系统菜单	52 参数 (Utility, Pedal, MIDI, Offset, User Edit, Reset)	
显示屏	128 x 64 矩阵 LCD 显示屏	
面板控制	音量控制、线性输入、ZONE 混合器、指令旋钮 A ~ D、弯音、调制、SW1、SW2	
插口	输出	线性输出 (L/MONO): 标准、耳机
	输入	线性输入 (L/MONO): 标准
	MIDI/USB	MIDI IN, MIDI OUT, MIDI THRU, USB to Host, USB to Device
	踏板	延音踏板 (支持半踏板 F-10H), 柔音踏板 / 延音踏板 / 保留音踏板 (GFP3), 脚踏开关、EXP (附 EXP 开关)
	电源	AC IN
输出功率	20W	
尺寸	1362 (W) x 339 (D) x 172 (H) mm	
重量	22.5kg	
附属物品	延音踏板 (支持半踏板 F-10H)、谱台、电源线、使用说明书、保证书。	

* 规格如有变更, 恕不另行通知。

MIDI Implementation

■ Contents

Version 1.0 (June 2017)

-
- 1. Recognised data
 - 1.1 Channel Voice Message
 - 1.2 Channel Mode Message
 - 1.3 System Realtime Message
 - 2. Transmitted data
 - 2.1 Channel Voice Message
 - 2.2 Channel Mode Message
 - 2.3 System Realtime Message
 - 3. Exclusive data
 - 3.1 MMC Commands
 - 3.2 Parameter Send
 - 3.3 Setup Parameters: Global Section
 - 3.4 Setup Parameters: EDIT Menu
 - 3.5 Setup Parameters: SYSTEM Menu
 - 3.6 Assignable Knob Parameters
 - 4. SOUND/SETUP Program/Bank
 - 4.1 SETUP Program Number Table
 - 5. Program Change Number List
 - 6. Control Change Number (CC#) Table
 - MIDI Implementation Chart

1 Recognised Data

1.1 Channel Voice Message

Note off

Status	2nd Byte	3rd Byte
8nH	kkH	vvH
9nH	kkH	00H
n=MIDI channel number		:0H-fH(ch.1 ~ ch.16)
kk=Note Number		:00H - 7fH(0 ~ 127)
vv=Velocity		:00H - 7fH(0 ~ 127)

Note on

Status	2nd Byte	3rd Byte
9nH	kkH	vvH
n=MIDI channel number		:0H-fH(ch.1 ~ ch.16)
kk=Note Number		:00H - 7fH(0 ~ 127)
vv=Velocity		:00H - 7fH(0 ~ 127)

Control Change Bank Select (MSB)

Status	2nd Byte	3rd Byte
BnH	00H	mmH
BnH	20H	llH
n=MIDI channel number		:0H-fH(ch.1 ~ ch.16)
mm = Bank Number MSB		:00H-7fH (0 ~ 127)
ll = BankNumber LSB		:00H-7fH (0 ~ 127)

Modulation

Status	2nd Byte	3rd Byte	
BnH	01H	vvH	
n=MIDI channel number		:0H-fH(ch.1 ~ ch.16)	
vv = Modulation depth		:00H - 7fH(0 ~ 127)	Default = 00H

Data Entry

Status	2nd Byte	3rd Byte
BnH	06H	mmH
BnH	26H	llH
n=MIDI channel number		:0H-fH(ch.1 ~ ch.16)
mm,ll=Value indicated in RPN/NRPN		:00H - 7fH(0 ~ 127)
*see RPN/NRPN chapter		

Volume

Status	2nd Byte	3rd Byte	
BnH	07H	vvH	
n=MIDI channel number		:0H-fH(ch.1 ~ ch.16)	
vv=Volume		:00H - 7fH(0 ~ 127)	Default = 7fH

Panpot

Status	2nd Byte	3rd Byte	
BnH	0aH	vvH	
n=MIDI channel number		:0H-fH(ch.1 - ch.16)	
vv=Panpot		:00H - 40H - 7fH(left ~centre~right)	Default = 40H(centre)

1.1 Channel Voice Message (cont.)

Expression

Status	2nd Byte	3rd Byte	
BnH	0bH	vvH	
n=MIDI channel number		:0H-fH(ch.1 - ch.16)	
vv=Expression		:00H - 7fH(0 - 127)	Default = 7fH

Damper Pedal

Status	2nd Byte	3rd Byte	
BnH	40H	vvH	
n=MIDI channel number		:0H-fH(ch.1 ~ ch.16)	
vv=Control Value		:00H - 7fH(0 ~ 127)	Default = 00H
0 - 63=OFF, 64 - 127=ON			

Sostenuto Pedal

Status	2nd Byte	3rd Byte	
BnH	42H	vvH	
n=MIDI channel number		:0H-fH(ch.1 ~ ch.16)	
vv=Control Value		:00H - 7fH(0 ~ 127)	Default = 00H
0 - 63=OFF, 64 - 127=ON			

Soft Pedal

Status	2nd Byte	3rd Byte	
BnH	43H	vvH	
n=MIDI channel number		:0H-fH(ch.1 ~ ch.16)	
vv=Control Value		:00H - 7fH(0 ~ 127)	Default = 00H
0 - 63=OFF, 64 - 127=ON			

Sound controllers #1-9

Status	2nd Byte	3rd Byte	
BnH	46H	vvH	Sustain Level
BnH	47H	vvH	Resonance
BnH	48H	vvH	Release time
BnH	49H	vvH	Attack time
BnH	4aH	vvH	Cutoff
BnH	4bH	vvH	Decay time
BnH	4cH	vvH	Vibrato Rate
BnH	4dH	vvH	Vibrato Depth
BnH	4eH	vvH	Vibrato Delay
n=MIDI channel number		:0H-fH(ch.1 ~ ch.16)	
vv=Control Value		:00H - 7fH(-64 ~ 0 ~ +63)	Default = 40H

Effect Control

Status	2nd Byte	3rd Byte	
BnH	5bH	vvH	Reverb depth
n=MIDI channel number		:0H-fH(ch.1 ~ ch.16)	
vv = Control Value		:00H - 7fH(0 ~ 127)	

1.1 Channel Voice Message (cont.)

RPN MSB/LSB

Status	2nd Byte	3rd Byte
BnH	63H	mmH
BnH	62H	llH
n=MIDI channel number		:0H-fH(ch.1 ~ ch.16)
mm=MSB of the NRPN parameter number		
ll=LSB of the NRPN parameter number		

NRPN numbers implemented in MP7SE are as follows

NRPN # Data

MSB	LSB	MSB	Function & Range		Default
01H	08H	mmH	Vibrato Rate mm	:00H - 7FH(-64 ~ 0 ~ +63)	Default = 40H
01H	09H	mmH	Vibrato Depth mm	:00H - 7FH(-64 ~ 0 ~ +63)	Default = 40H
01H	0aH	mmH	Vibrato Delay mm	:00H - 7FH(-64 ~ 0 ~ +63)	Default = 40H
01H	20H	mmH	Cutoff mm	:00H - 7FH(-64 ~ 0 ~ +63)	Default = 40H
01H	21H	mmH	Resonance mm	:00H - 7FH(-64 ~ 0 ~ +63)	Default = 40H
01H	63H	mmH	Attack time mm	:00H - 7FH(-64 ~ 0 ~ +63)	Default = 40H
01H	64H	mmH	Decay time mm	:00H - 7FH(-64 ~ 0 ~ +63)	Default = 40H
01H	66H	mmH	Release time mm	:00H - 7FH(-64 ~ 0 ~ +63)	Default = 40H

* Ignoring the LSB of data Entry

* It is not affected in case of modifying cutoff if tone does not use the DCF.

RPN MSB/LSB

Status	2nd Byte	3rd Byte
BnH	65H	mmH
BnH	64H	llH
n=MIDI channel number		:0H-fH(ch.1 ~ ch.16)

mm=MSB of the RPN parameter number

ll=LSB of the RPN parameter number

RPN number implemented in MP7SE are the followings

RPN # Data

MSB	LSB	MSB	LSB	Function & Range	Default
00H	00H	mmH	llH	Pitch bend sensitivity mm :00H-0cH (0~12 [half tone]),ll:00H	Default = 02H
00H	01H	mmH	llH	Master fine tuning mm,ll :20 00H - 40 00H - 60 00H (-8192x50/8192 ~ 0 ~ +8192x50/8192 [cents])	
00H	05H	mmH	llH	Modulation Depth Range mm,ll :00 00H - 06 00H (0~600[cents])	Default = 00H/40H (+/-50 cents)
7fH	7fH	--	--	RPN NULL	

Program Change

Status	2nd Byte
CnH	ppH

n=MIDI channel number :0H-fH(ch.1 ~ ch.16)

pp=Program number :00H - 7fH(0 ~ 127) Default = 00H

Pitch Bend Change

Status	2nd Byte	3rd Byte
EnH	llH	mmH

n=MIDI channel number :0H-fH(ch.1 ~ ch.16)

mm,ll=Pitch bend value :00 00-7f 7fH(-8192~0~+8192) Default = 40 00H

1.2 Channel Mode Message

All Sound OFF

Status	2nd Byte	3rd Byte
BnH	78H	00H

n=MIDI channel number :0H-fH(ch.1 ~ ch.16)

Reset All Controller

Status	2nd Byte	3rd Byte
BnH	79H	00H

n=MIDI channel number :0H-fH(ch.1 ~ ch.16)

All Note Off

Status	2nd Byte	3rd Byte
BnH	7bH	00H

n=MIDI channel number :0H-fH(ch.1 ~ ch.16)

1.3 System Realtime Message

Status

FEH	Active sensing
-----	----------------

2 Transmitted Data

2.1 Channel Voice Message

Note off

Status	2nd Byte	3rd Byte
8nH	kkH	vvH
n=MIDI channel number		:0H-fH(ch.1 ~ ch.16)
kk=Note Number		:00H - 7fH(0 ~ 127)
vv=Velocity		:00H - 7fH(0 ~ 127)

Note on

Status	2nd Byte	3rd Byte
9nH	kkH	vvH
n=MIDI channel number		:0H-fH(ch.1 ~ ch.16)
kk=Note Number		:00H - 7fH(0 ~ 127)
vv=Velocity		:00H - 7fH(0 ~ 127)

Control Change

Status	2nd Byte	3rd Byte
BnH	cch	vvH

* Sending by Assignable Control Knobs

Program Change

Status	2nd Byte	
CnH	ppH	
n=MIDI channel number		:0H-fH(ch.1 ~ ch.16)
pp=Program number		:00H - 7fH(0 ~ 127) Default = 00H

After Touch

Status	2nd Byte	
DnH	ppH	
n=MIDI channel number		:0H-fH(ch.1 ~ ch.16)
pp=Value		
*Sending only when Controller or Knob=AfterTouch		

Pitch Bend Change

Status	2nd Byte	3rd Byte
EnH	llH	mmH
n=MIDI channel number		:0H-fH(ch.1 ~ ch.16)
mm,ll=Pitch bend value		:00 00-7f 7fH(-8192~0~+8192) Default = 40 00H

2.2 Channel Mode Message

Reset All Controller

Status	2nd Byte	3rd Byte
BnH	79H	00H

n = MIDI channel number :0H-fH(ch.1 ~ ch.16)
*Sending by [PANIC] function

All Note Off

Status	2nd Byte	3rd Byte
BnH	7bH	00H

n = MIDI channel number :0H-fH(ch.1 ~ ch.16)
*Sending by [PANIC] function

MONO

Status	2nd Byte	3rd Byte
BnH	7eH	mmH

n=MIDI channel number :0H-fH(ch.1 ~ ch.16)
mm=mono number :01H(M=1)

POLY

Status	2nd Byte	3rd Byte
BnH	7fH	00H

n=MIDI channel number :0H-fH(ch.1 ~ ch.16)

2.3 System Realtime Message

Status

FAH	Start
FBH	Continue
FCH	Stop

*Sending by [RECORDER CONTROL] buttons

3 Exclusive Data

3.1 MMC Commands

No.	Description	Value	Notes
1	Exclusive	F0H	
2	Universal Real Time	7FH	
3	Device ID	0-7FH	
4	MMC command	06H	
5	Command Number	01-0DH	* see table right
6	EOX	F7H	

* Sending by [RECORDER CONTROL] buttons

* Transmit only

MMC Commands			
01	STOP	08	RECORD PAUSE
02	PLAY	09	PAUSE
03	DEFERRED PLAY	0A	EJECT
04	FAST FORWARD	0B	CHASE
05	REWIND	0C	COMMAND ERROR RESET
06	RECORD STROBE	0D	MMC RESET
07	RECORD EXIT		

3.2 Parameter Send

No.	Description	Value	Notes
1	Exclusive	F0H	
2	KAWAI ID	40H	
3	Channel no.	0-0FH,7FH	System Channel = 0-FH, Global = 7FH
4	Function no.	10H	Parameter Send
5	Group no.	00H	MI Group ID
6	Machine no.	13H	Machine ID
7	data1	50-5FH	Command ID
8	data2	0-7FH	Sub Command ID
9	data3	0-7FH	Part number (System = 7FH)
10	data4~	0-7FH	data max 18byte
	EOX	F7H	

Part number:

	MP7SE *pp=00-07
00H	INT1 (MAIN)
01H	INT2 (SUB1)
02H	INT3 (SUB3)
03H	INT4 (SUB3)
04H	EXT1 (MAIN)
05H	EXT2 (SUB1)
06H	EXT3 (SUB2)
07H	EXT4 (SUB3)
08H	-reserved-
09H	INT-COMMON
0AH	EXT-COMMON
7FH	SYSTEM/COMMON

3.3 Setup Parameters: Global Section

Category	Parameter	Com.	Sub.	Part	Byte	Value (HEX)
SETUP	Setup Mode On/Off	51	04	7F	1	00, 01 (Off, On)
	SETUP Bank/Variation	51	05	7F	2	Bank=00~3F (1-1~8-8) /Vari.=00~03 (A-D)
GLOBAL	Global EQ Switch	51	10	7F	1	00, 01 (Off, On)
	Global EQ Low Gain	51	11	7F	1	36~40~4A (-10 ~ +0 ~ +10dB)
	Global EQ High Gain	51	12	7F	1	36~40~4A (-10 ~ +0 ~ +10dB)
	Global EQ Mid1 Gain	51	13	7F	1	36~40~4A (-10 ~ +0 ~ +10dB)
	Global EQ Mid2 Gain	51	14	7F	1	36~40~4A (-10 ~ +0 ~ +10dB)
	Global EQ Mid1 Q	51	17	7F	1	00~06 (0.5~4.0)
	Global EQ Mid2 Q	51	18	7F	1	00~06 (0.5~4.0)
	Global EQ Mid1 Frequency	51	15	7F	1	00~7F (200~3150Hz)
	Global EQ Mid2 Frequency	51	16	7F	1	00~7F (200~3150Hz)
	Transpose Switch	53	01	7F	1	00, 01 (Off, On)
	Transpose Value	53	02	7F	1	28~40~58 (-24~0~+24)
	LocalOff	58	01	7F	1	00, 01 (LocalOff, LocalOn)
	Metronome Mode	56	0A	7F	1	00, 01 (Click, Rhythm)
	Metronome Beat	56	02	7F	2	01~16 (Beat) /01, 02, 03, 04 (Measure: 1/2, 1/4, 1/8, 1/16)
	Metronome Volume	56	03	7F	1	00~7F (0~127)
	Metronome Tempo	56	01	7F	2	TempoMSB/TempoLSB=00/1E~02/2C (30~300)
	Rhythm Category	56	09	7F	1	Rhythm Pattern=00~63(1~100)
	Rhythm Variation	56	09	7F	1	Rhythm Pattern=00~63(1~100)

3.4 Setup Parameters: EDIT Menu

Category	Parameter	Com.	Sub.	Part	Byte	Value (HEX)
Buttons	Part Switch	55	06	pp	1	00, 01 (Off, On)
	Volume Fader	55	01	pp	1	00~7F
	Tone Number	55	00	pp	3	msb/lb/prog (*GM mode Program Change)
1.REVERB	REVERB Switch	55	07	pp	1	00, 01 (Off, On)
	Reverb Type	55	08	7F	1	00~05 (Room, Lounge, Small Hall, Concert Hall, LiveHall, Catedral)
	Reverb Pre Delay	55	0A	7F	1	00~7F
	Reverb Time	55	09	7F	1	00~7F
	REVERB DEPTH	55	03	pp	1	00~7F
2.EFX/AMP	EFX Switch	55	05	pp	1	00, 01 (Off, On)
	EFX Category	55	11	pp	2	Category=00~16/Type=depend on Category
	EFX Type	55	11	pp	2	Category=00~16/Type=depend on Category
	EFX Parameter 1	55	12	pp	1	0~7F (depend on EFX Type)
	EFX Parameter 2	55	13	pp	1	0~7F (depend on EFX Type)
	EFX Parameter 3	55	14	pp	1	0~7F (depend on EFX Type)
	EFX Parameter 4	55	15	pp	1	0~7F (depend on EFX Type)
	EFX Parameter 5	55	16	pp	1	0~7F (depend on EFX Type)
	EFX Parameter 6	55	17	pp	1	0~7F (depend on EFX Type)
	EFX Parameter 7	55	18	pp	1	0~7F (depend on EFX Type)
	EFX Parameter 8	55	19	pp	1	0~7F (depend on EFX Type)
	EFX Parameter 9	55	1A	pp	1	0~7F (depend on EFX Type)
	EFX Parameter 10	55	1B	pp	1	0~7F (depend on EFX Type)
	EFX2 Switch	55	20	pp	1	0, 1 (Off, On)
	EFX2 Category	55	21	pp	2	Category=00~16/Type=depend on Category
	EFX2 Type	55	21	pp	2	Category=00~16/Type=depend on Category
	EFX2 Parameter 1	55	22	pp	1	0~7F (depend on EFX Type)
	EFX2 Parameter 2	55	23	pp	1	0~7F (depend on EFX Type)
	EFX2 Parameter 3	55	24	pp	1	0~7F (depend on EFX Type)
	EFX2 Parameter 4	55	25	pp	1	0~7F (depend on EFX Type)
	EFX2 Parameter 5	55	26	pp	1	0~7F (depend on EFX Type)
	EFX2 Parameter 6	55	27	pp	1	0~7F (depend on EFX Type)
	EFX2 Parameter 7	55	28	pp	1	0~7F (depend on EFX Type)
	EFX2 Parameter 8	55	29	pp	1	0~7F (depend on EFX Type)
	EFX2 Parameter 9	55	2A	pp	1	0~7F (depend on EFX Type)
	EFX2 Parameter 10	55	2B	pp	1	0~7F (depend on EFX Type)
	AMP Simulator Switch	55	30	pp	1	0, 1 (Off, On)
	AMP Simulator Type	55	31	pp	2	Type=0~4 (S.Case, M.Stack, J.Combo, F.Bass, L.Cabi) /Vari.=0 (ignote)
	AMP Simulator Drive	55	32	pp	1	0~7F
	AMP Simulator Level	55	33	pp	1	0~7F
	AMP Simulator EQ Low	55	34	pp	1	00~0A~14 (-10 ~ +0 ~ +10dB)
	AMP Simulator EQ Mid	55	36	pp	1	00~0A~14 (-10 ~ +0 ~ +10dB)
	AMP Simulator EQ Mid Freq.	55	37	pp	1	0~7F (200~3150Hz)
	AMP Simulator EQ High	55	35	pp	1	00~0A~14 (-10 ~ +0 ~ +10dB)
AMP Simulator Mic Type	55	38	pp	1	00, 01 (Condenser, Dynamic)	
AMP Simulator Mic Position	55	39	pp	1	00, 01 (OnAxis, OffAxis)	
AMP Simulator Ambiance Level	55	3A	pp	1	0~7F	

3.4 Setup Parameters: EDIT Menu (cont.)

Category	Parameter	Com.	Sub.	Part	Byte	Value (HEX)
3.Sound	Master Volume	55	01	7F	1	0~7F
	Panpot	55	02	pp	1	0~40~7F (L64~0~R63)
	Cutoff	55	40	pp	1	0~40~7F (-64~0~+63)
	Resonance	55	41	pp	1	0~40~7F (-64~0~+63)
	DCA Attack Time	55	42	pp	1	0~40~7F (-64~0~+63)
	DCA Decay Time	55	43	pp	1	0~40~7F (-64~0~+63)
	DCA Sustain Level	55	44	pp	1	0~40~7F (-64~0~+63)
	DCA Release Time	55	45	pp	1	0~40~7F (-64~0~+63)
	DCF Attack Time	55	46	pp	1	0~40~7F (-64~0~+63)
	DCF Attack Level	55	5B	pp	1	0~40~7F (-64~0~+63)
	DCF Decay Time	55	47	pp	1	0~40~7F (-64~0~+63)
	DCF Sustain Level	55	48	pp	1	0~40~7F (-64~0~+63)
	DCF Release Time	55	49	pp	1	0~40~7F (-64~0~+63)
	DCF Touch Depth	55	4A	pp	1	0~40~7F (-64~0~+63)
	DCA Touch Depth	55	4B	pp	1	0~40~7F (-64~0~+63)
	Vibrato Depth	55	4C	pp	1	0~40~7F (-64~0~+63)
	Vibrato Rate	55	4D	pp	1	0~40~7F (-64~0~+63)
	Vibrato Delay	55	4E	pp	1	0~40~7F (-64~0~+63)
	Octave Layer On/Off	55	54	pp	1	00, 01 (Off, On)
	Octave Layer Level	55	55	pp	1	0~7F
	Octave Layer Range	55	56	pp	1	3D~40~43 (-3 ~ +0 ~ +3)
	Octave Layer Detune	55	57	pp	1	0~40~7F (-64~0~+63)
	Portament SW	55	51	pp	1	00, 01 (Off, On)
	Portament Time	55	52	pp	1	0~7F
	Portament Mode	55	53	pp	1	00, 01 (Rate, Equal)
	Drawbar 16" Level	59	01	pp	1	00~08 (0~8)
	Drawbar 5 1/3" Level	59	02	pp	1	00~08 (0~8)
	Drawbar 8" Level	59	03	pp	1	00~08 (0~8)
	Drawbar 4" Level	59	04	pp	1	00~08 (0~8)
	Drawbar 2 2/3" Level	59	05	pp	1	00~08 (0~8)
	Drawbar 2" Level	59	06	pp	1	00~08 (0~8)
	Drawbar 1 3/5" Level	59	07	pp	1	00~08 (0~8)
	Drawbar 1 1/3" Level	59	08	pp	1	00~08 (0~8)
	Drawbar 1" Level	59	09	pp	1	00~08 (0~8)
	Percuss On/Off	59	0A	pp	1	00, 01 (Off, On)
	Percuss Level	59	0B	pp	1	00, 01 (Normal, Soft)
	Percuss Decay	59	0C	pp	1	00, 01 (Slow, Fast)
	Percuss Harmonic	59	0D	pp	1	00, 01 (2nd, 3rd)
	Drawbar External Control	59	14	7F	1	00~02 (Off, MIDI CC#, MIDCh)
	Drawbar 16" RX CC#	59	15	7F	1	00~77 (0~119)
	Drawbar 5 1/3" RX CC#	59	16	7F	1	00~77 (0~119)
	Drawbar 8" RX CC#	59	17	7F	1	00~77 (0~119)
	Drawbar 4" RX CC#	59	18	7F	1	00~77 (0~119)
	Drawbar 2 2/3" RX CC#	59	19	7F	1	00~77 (0~119)
	Drawbar 2" RX CC#	59	1A	7F	1	00~77 (0~119)
	Drawbar 1 3/5" RX CC#	59	1B	7F	1	00~77 (0~119)
	Drawbar 1 1/3" RX CC#	59	1C	7F	1	00~77 (0~119)

MIDI Implementation

3.4 Setup Parameters: EDIT Menu (cont.)

Category	Parameter	Com.	Sub.	Part	Byte	Value (HEX)
3.Sound	Drawbar 1" RX CC#	59	1D	7F	1	00~77 (0~119)
	Drawbar Common RX CC#	59	27	7F	1	00~77 (0~119)
	Drawbar 16" RX MIDI Ch	59	1E	7F	1	00~0F (1~16Ch.)
	Drawbar 5 1/3" RX MIDI Ch	59	1F	7F	1	00~0F (1~16Ch.)
	Drawbar 8" RX MIDI Ch	59	20	7F	1	00~0F (1~16Ch.)
	Drawbar 4" RX MIDI Ch	59	21	7F	1	00~0F (1~16Ch.)
	Drawbar 2 2/3" RX MIDI Ch	59	22	7F	1	00~0F (1~16Ch.)
	Drawbar 2" RX MIDI Ch	59	23	7F	1	00~0F (1~16Ch.)
	Drawbar 1 3/5" RX MIDI Ch	59	24	7F	1	00~0F (1~16Ch.)
	Drawbar 1 1/3" RX MIDI Ch	59	25	7F	1	00~0F (1~16Ch.)
	Drawbar 1" RX MIDI Ch	59	26	7F	1	00~0F (1~16Ch.)
4.Tuning	Fine Tune	50	22	pp	1	0~40~7F (-64~0~+63)
	Stretch Tuning	50	0B	pp	1	00~08, 40~44 (Off, Narrow2, Narrow1, Normal, Wide1, Wide2~5, Sys.User1~5)
	User Stretch Tuning	50	0C	7F	14	User#=00~04/Octave# (n)=00~08/Data (Cn~Bn, 12byte)=0E~40~72 (-50~0~+50cent)
	Temperament	50	0D	pp	2	Type=00~06, 40~41 (Equal, PureMaj~min, Pytagor, Meantone, Werkmeis, Kirnberg, Sys.User1~2) /Key=00~0B (C~B)
	Temperament Key					
User Temperament	50	0E	7F	13	User#=00~01/Data (C~B, 12byte) =0E~40~72 (-50~0~+50cent)	
5.KeySetup	Touch Curve	50	00	pp	1	00~0A (Light, Normal, Heavy, Off, Light+, Heavy+, Sys.User1~5)
	User Touch Curve	50	18	7F	18	User#=00~04/Packet# (n)=00~07/Data (vb[0+16n]~vb[15+16n], 16byte)=00~7F (*Velocity/127)
	Dynamics	53	05	pp	1	00, 01~0A (Off, 1~10)
	Trigger Mode	50	23	pp	1	00,01 (Normal, Fast)
	Minimum Touch	50	0A	pp	1	01~14 (1~20)
	Transmit	58	09	pp	2	Mode=00 (Keyboard&Panel) /Value=00, 01 (Off, On)
	Octave Shift	53	03	pp	1	3D~40~43 (-3~0~+3)
	Zone Transpose	53	02	pp	1	34~40~4C (-12~0~+12)
	KS-Damping	53	0B	pp	1	00, 01 (Off, On)
	KS-Key	53	0C	pp	1	15~6C (A0~C8)
	Key Range - Zone Low	53	08	pp	2	Low=15~6C (A0~C8) /High=15~6C (A0~C8)
	Key Range - Zone High					
	Velo SW	53	09	pp	1	00~02 (Off, Soft, Loud)
	Velo SW Value	53	0A	pp	1	00~7F
	Solo On/Off	55	4F	pp	1	00, 01 (Off, On)
	Solo Mode	55	50	pp	1	00~02 (Last, High, Low)
	Key Volume	50	0F	pp	1	00~04, 40~44 (Off, HighDamping, LowDamping, High&LowDamping, CenterDamping, Sys.User1~5)
User Key Volume	50	10	pp	14	User#=00~04/Octave# (n)=00~08/Data (Cn~Bn, 12byte)=00~40~127 (-6~0~+6dB)	
6.Control	Damper Pedal On/Off	54	04	pp	2	Cont.ID=00 (Main Damper) /Value=00, 01 (Off, On)
	Damper Pedal Assign	54	05	INT/ EXT	3	Cont.ID=00 (Main Damper) /Func.ID MSB/Func.ID LSB *<INT>00/00~00/1B, <EXT>00/00~00/78
	Damper Mode	50	20	pp	1	00, 01 (Normal, Hold)
	Half Pedal Value	58	0D	pp	1	00~04 (Normal, High, Low, MidHigh, MidLow)
	PitchBend Wheel On/Off	54	04	pp	2	Cont.ID=09 (Wheel1<Bender>) /Value=00, 01 (Off, On)
6.Control	PitchBend Range	55	5C	pp	1	[INT] 00~07, [EXT] 00~12

3.4 Setup Parameters: EDIT Menu (cont.)

Category	Parameter	Com.	Sub.	Part	Byte	Value (HEX)
	Soft Pedal Adjust	50	12	pp	1	01-0A
	Modulation Wheel On/Off	54	04	pp	2	Cont.ID=0A (Wheel2<Mod.>) /Value=00~02 (Off, On, Reverse)
	Modulation Wheel Assign	54	05	pp	3	Cont.ID=0A (Wheel2<Mod.>) /Func.ID MSB/Func.ID LSB * <INT>00/00~00/1B, <EXT>00/00~00/78
	Modulation Depth Range	55	5D	pp	1	00~7F
	SW1 On/Off	54	04	pp	2	Cont.ID=0B (SW1) /Value=00, 01 (Off, On)
	SW1 Assign	54	05	7F	3	Cont.ID=0B (SW1) /Func.ID MSB/Func.ID LSB **00/00~00/09
	SW2 On/Off	54	04	pp	2	Cont.ID=0C (SW2) /Value=00, 01 (Off, On)
	SW2 Assign	54	05	7F	3	Cont.ID=0C (SW2) /Func.ID MSB / Func.ID LSB **00/00~00/09
	FSW Pedal On/Off	54	04	pp	2	Cont.ID=05 (FSW1) /Value=00, 01 (Off, On)
	FSW Pedal Assign	54	05	INT/ EXT	3	Cont.ID=05 (FSW1) /Func.ID MSB/Func.ID LSB * <INT>00/00~00/1B, <EXT>00/00~00/78
	EXP Pedal On/Off	54	04	pp	2	Cont.ID=07 (EXP1) /Value=00~02 (Off, On, Reverse)
	EXP Pedal Assign	54	05	INT/ EXT	3	Cont.ID=07 (EXP1) /Func.ID MSB/Func.ID LSB * <INT>00/00~00/1B, <EXT>00/00~00/78
	Right Pedal On/Off	54	04	pp	2	Cont.ID=01 (Sub Damper) /Value=00, 01 (Off, On)
	Right Pedal Assign	54	05	INT/ EXT	3	Cont.ID=01 (Sub Damper) /Func.ID MSB/Func.ID LSB * <INT>00/00~00/1B, <EXT>00/00~00/78
	Center Pedal On/Off	54	04	pp	2	Cont.ID=03 (Sostenuto) /Value=00, 01 (Off, On)
	Center Pedal Assign	54	05	INT/ EXT	3	Cont.ID=03 (Sostenuto) /Func.ID MSB/Func.ID LSB * <INT>00/00~00/1B, <EXT>00/00~00/78
	Left Pedal On/Off	54	04	pp	2	Cont.ID=04 (Soft) /Value=00, 01 (Off, On)
	Left Pedal Assign	54	05	INT/ EXT	3	Cont.ID=04 (Soft) /Func.ID MSB/Func.ID LSB * <INT>00/00~00/1B, <EXT>00/00~00/78
7.KnobAsgn	KnobA Assign (1/2)	54	03	pp	3	Knob ID=00/Para.ID MSB/Para.ID LSB see 3.6 Assignable Knob Paraemters
	KnobB Assign (1/2)	54	03	pp	3	Knob ID=01/Para.ID MSB/Para.ID LSB see 3.6 Assignable Knob Paraemters
	KnobC Assign (1/2)	54	03	pp	3	Knob ID=02/Para.ID MSB/Para.ID LSB see 3.6 Assignable Knob Paraemters
	KnobD Assign (1/2)	54	03	pp	3	Knob ID=03/Para.ID MSB/Para.ID LSB see 3.6 Assignable Knob Paraemters
	KnobA Assign (2/2)	54	03	pp	3	Knob ID=04/Para.ID MSB/Para.ID LSB see 3.6 Assignable Knob Paraemters
	KnobB Assign (2/2)	54	03	pp	3	Knob ID=05/Para.ID MSB/Para.ID LSB see 3.6 Assignable Knob Paraemters
	KnobC Assign (2/2)	54	03	pp	3	Knob ID=06/Para.ID MSB/Para.ID LSB see 3.6 Assignable Knob Paraemters
	KnobD Assign (2/2)	54	03	pp	3	Knob ID=07/Para.ID MSB/Para.ID LSB see 3.6 Assignable Knob Paraemters
8.VirtTech	Voicing	50	01	pp	1	00~0A (Normal, Mellow1, Mellow2, Dynamic, Bright1, Bright2, Sys.User1 ~5)
	User Voicing	50	17	7F	14	User#=00~04/Octave# (n)=00~08/Data (Cn~Bn, 12byte)=3B~40~45 (-5~0~+5)
	String Resonance	50	04	pp	1	00, 01~0A (Off, 1~10)
	Undamped Resonance	50	15	pp	1	00, 01~0A (Off, 1~10)
	Damper Resonance	50	02	pp	1	00, 01~0A (Off, 1~10)

3.4 Setup Parameters: EDIT Menu (cont.)

Category	Parameter	Com.	Sub.	Part	Byte	Value (HEX)
8.VirtTech	KeyOff Effect	50	05	pp	1	00, 01~0A (Off, 1~10)
	Damper Noise	50	03	pp	1	00, 01~0A (Off, 1~10)
	Hammer Delay	50	07	pp	1	00, 01~0A (Off, 1~10)
	Fallback Noise	50	06	pp	1	00, 01~0A (Off, 1~10)
	Topboard	50	08	pp	1	00~03 (Close, Open1~3)
	Stereo Width	50	13	pp	1	00~7F
	KeyoffNoise	50	24	pp	1	00, 01~0A (Off, 1~10) <for E.PIANO sound>
	KeyOffNoiseDelay	50	25	pp	1	00~7F <for E.PIANO sound>
	Key Click Level	59	0E	pp	1	00, 01~0A (Off, 1~10) <for ORGAN sound>
	Wheel Noise Level	59	0F	pp	1	00~7F <for ORGAN sound>
9.Ch/Prog.	MIDI Transmit Channel	58	02	pp	1	00~0F (1~16Ch)
	Program Change Number	58	0B	pp	1	00~7F (1~128)
	Bank Number MSB	58	0E	pp	1	00~7F (0~127)
	Bank Number LSB	58	0F	pp	1	00~7F (0~127)
10.SETUP	Send Program On/Off	58	0A	pp	2	Send mode=00 (Program) /00, 01 (Off, On)
	Send Bank On/Off	58	0A	pp	2	Send mode=01 (Bank) /00, 01 (Off, On)
	Send Volume On/Off	58	0A	pp	2	Send mode=02 (Volume) /00, 01 (Off, On)
	Send Knobs On/Off	58	0A	pp	2	Send mode=03 (Knobs) /00, 01 (Off, On)
11.Transmit	Edit System Exclusive	58	09	7F	2	Trans. mode=04 (SysEX) /00, 01 (Off, On)
	Recorder	58	09	7F	2	Trans. mode=02 (Recorder) /00, 01 (Off, On)
	Fader Assign	54	01	7F	3	Fader#=0~3/Func.ID MSB/Func.ID LSB * <EXT> 00/00~00/78
12.MMC	Transmit MMC	58	09	7F	2	Trans. mode=03 (MMC) /00, 01 (Off, On)
	MMC Device ID	58	0C	7F	2	ParalD=00 (DeviceID) /Value=00~7F
	MMC [RESET]	58	0C	7F	2	ParalD=01 (RESET) /Value=00 (NoAssign), 01~0D (MMC commands), 0E~10 (Realtime [FA,FB,FC])
	MMC [PLAY]	58	0C	7F	2	ParalD=02 (PLAY) /Value=00 (NoAssign), 01~0D (MMC commands), 0E~10 (Realtime [FA,FB,FC])
	MMC [REC]	58	0C	7F	2	ParalD=03 (REC) /Value=00 (NoAssign), 01~0D (MMC commands), 0E~10 (Realtime [FA,FB,FC])
	MMC [A<->B]	58	0C	7F	2	ParalD=04 (A<->B) /Value=00 (NoAssign), 01~0D (MMC commands), 0E~10 (Realtime [FA,FB,FC])
	MMC [REW]	58	0C	7F	2	ParalD=05 (REW) /Value=00 (NoAssign), 01~0D (MMC commands), 0E~10 (Realtime [FA,FB,FC])
	MMC [FF]	58	0C	7F	2	ParalD=06 (FF) /Value=00 (NoAssign), 01~0D (MMC commands), 0E~10 (Realtime [FA,FB,FC])

* Pedal/Wheel/Fader assign:
 <INT> Mod., Pan., Exp., Damper, Soste., Soft, Reso., Cutoff, EFX1 Para1~10, EFX2 Para1~10
 <EXT> CC#0~119, AfterTouch

** SW Button assign:
 Oct.Layer, Rotary, Solo, Portament, Bend. Lock, Mod. Lock, Center Lock, Left Lock, EXP Lock, TW Control

3.5 Setup Parameters: SYSTEM Menu

Category	Parameter	Com.	Sub Com.	Part	Byte	Value (HEX)
Utility	System Tune	51	03	7F	1	26~40~5A (427.0~440.0~453.0Hz)
	Effect SW Mode	51	23	7F	1	00~02 (Preset, Temporary, Fixed)
	Knob Action	51	21	7F	2	Mode=01 (Knob) /Value=00, 01 (Normal, Catch)
	Volume (Fader) Action	51	21	7F	2	Mode=00 (Fader) /Value=00, 01 (Normal, Catch)
	LCD Contrast	51	20	7F	2	Mode=00 (Contrast) /Value=01~0A (1~10)
	LCD Reverse	51	20	7F	2	Mode=02 (Reverse) /Value=00, 01 (Off, On)
	Input Level	51	0D	7F	1	2E~40~52 (-18~0~+18dB)
	Audio Out Mode	51	0E	7F	1	00, 01 (Stereo, 2xMono)
	Lock SW Mode	51	22	7F	1	00~05 (Panel, Bender, Mod.Wheel, CenterPedal, LeftPedal, EXP)
	Auto Power Off	51	00	7F	1	00~03 (Off, 15min., 60min., 120min.)
	SW1 Mode	54	06	7F	2	Cont.ID=0B (SW1) /00~02 (Normal, Setup+, Setup-)
	SW2 Mode	54	06	7F	2	Cont.ID=0C (SW2) /00~02 (Normal, Setup+, Setup-)
Pedal/Mod.	Damper Pedal Mode	54	06	7F	2	Cont.ID=00 (Main Damper) /Value=00~04 (Normal, Setup+, Setup-, Playback, Metro.)
	Half Pedal Adjust	50	11	7F	1	01~0A (1~10)
	FSW Pedal Mode	54	06	7F	2	Cont.ID=05 (FSW1) /Value=00~04 (Normal, Setup+, Setup-, Playback, Metro.)
	FSW Pedal Polarity	54	07	7F	2	Cont.ID=05 (FSW1) /Value=00~01 (Normal, Reverse)
	Mod. Pedal Curve	54	08	7F	2	Cont.ID=0A (Wheel2<Mod. >) /Value=00~02 (Normal, Slow, Fast)
	EXP Pedal Curve	54	08	7F	2	Cont.ID=07 (EXP1) /Value=00~02 (Normal, Slow, Fast)
	Right Pedal Mode	54	06	7F	2	Cont.ID=01 (Sub Damper) /Value=00~04 (Normal, Setup+, Setup-, Playback, Metro.)
	Center Pedal Mode	54	06	7F	2	Cont.ID=03 (Sostenuto) /Value=00~04 (Normal, Setup+, Setup-, Playback, Metro.)
	Left Pedal Mode	54	06	7F	2	Cont.ID=04 (Soft) /Value=00~04 (Normal, Setup+, Setup-, Playback, Metro.)
MIDI	System Channnel	58	00	7F	1	00~0F (1~16Ch.)
	Key to MIDI	58	08	7F	2	ToMIDI= bit2:USB, bit1:MIDI, bit0:Key/ToUSB=bit1:MIDI, bit0:Key (1:Connect)
	Key to USB-MIDI					
	MIDI to MIDI					
	MIDI to USB-MIDI					
	USB-MIDI to MIDI					
	Send Program On/Off	58	0A	7F	2	Send mode=00 (Program) /00, 01 (Off, On)
	Send Bank On/Off	58	0A	7F	2	Send mode=01 (Bank) /00, 01 (Off, On)
	Send Volume On/Off	58	0A	7F	2	Send mode=02 (Volume) /00, 01 (Off, On)
	Send Knobs On/Off	58	0A	7F	2	Send mode=03 (Knobs) /00, 01 (Off, On)
	Receive Mode	58	05	7F	1	00~02 (Panel, Multi, OmniOn)
	Program Mode	58	06	7F	1	Panel, GM
	Receive Ch1	58	04	7F	2	MIDI Ch.=00~0F (1~16Ch.) /Value=00~05 (On, Off, Main, Sub1~3)
	Receive Ch2					
	Receive Ch3					
	Receive Ch4					
	Receive Ch5					
Receive Ch6						
Receive Ch7						
Receive Ch8						
Receive Ch9						

3.5 Setup Parameters: SYSTEM Menu (cont.)

Category	Parameter	Com.	Sub Com.	Part	Byte	Value (HEX)
MIDI	Receive Ch10	58	04	7F	2	MIDI Ch.=00~0F (1~16Ch.) /Value=00~05 (On, Off, Main, Sub1~3)
	Receive Ch11					
	Receive Ch12					
	Receive Ch13					
	Receive Ch14					
	Receive Ch15					
	Receive Ch16					
Offset	Reverb Offset	55	03	7F	1	00~64 (0~100%)
	EQ Offset	51	24	7F	1	00, 01 (Off, On)
	EQ Offset Lo	51	25	7F	1	36~40~4A (-10 ~ +0 ~ +10dB)
	EQ Offset Hi	51	26	7F	1	36~40~4A (-10 ~ +0 ~ +10dB)
	EQ Offset Mid1	51	27	7F	1	36~40~4A (-10 ~ +0 ~ +10dB)
	EQ Offset Mid2	51	28	7F	1	36~40~4A (-10 ~ +0 ~ +10dB)

3.6 Assignable Knob Parameters

Knob Assignable Parameter			Data (HEX)	Sound Type				
Section	Category	Name	MSB/LSB	Piano	E.Piano	T.Wheel	Others	
Internal	1.REVERB	<input checked="" type="checkbox"/> Rev.Type	00/01			●		
		<input checked="" type="checkbox"/> RevPreDly	00/02			●		
		<input checked="" type="checkbox"/> Rev.Time	00/03			●		
		Rev.Depth	00/04	●	●	●	●	
	2.EFX/AMP	EFX Categ.	00/05	●	●	●	●	
		EFX Type	00/06	●	●	●	●	
		EFX Para1	00/07	●	●	●	●	
		EFX Para2	00/08	●	●	●	●	
		EFX Para3	00/09	●	●	●	●	
		EFX Para4	00/0A	●	●	●	●	
		EFX Para5	00/0B	●	●	●	●	
		EFX Para6	00/0C	●	●	●	●	
		EFX Para7	00/0D	●	●	●	●	
		EFX Para8	00/0E	●	●	●	●	
		EFX Para9	00/0F	●	●	●	●	
		EFX Para10	00/10	●	●	●	●	
		EFX2 Categ.	00/11	●	●	●	●	
		EFX2 Type	00/12	●	●	●	●	
		EFX2 Para1	00/13	●	●	●	●	
		EFX2 Para2	00/14	●	●	●	●	
		EFX2 Para3	00/15	●	●	●	●	
		EFX2 Para4	00/16	●	●	●	●	
		EFX2 Para5	00/17	●	●	●	●	
		EFX2 Para6	00/18	●	●	●	●	
		EFX2 Para7	00/19	●	●	●	●	
		EFX2 Para8	00/1A	●	●	●	●	
		EFX2 Para9	00/1B	●	●	●	●	
		EFX2Para10	00/1C	●	●	●	●	
		Amp Type	00/1D	●	●	●	●	
		Amp Drive	00/1F	●	●	●	●	
		Amp Level	00/1E	●	●	●	●	
		AmpEQ-Lo	00/20	●	●	●	●	
		AmpEQ-Mid	00/21	●	●	●	●	
		AmpEQ-Hi	00/22	●	●	●	●	
		MidFreq.	01/1A	●	●	●	●	
		AmpMicType	01/15	●	●	●	●	
	AmpMicPos.	01/14	●	●	●	●		
	AmpAmbien.	01/16	●	●	●	●		
	3.Sound	<input checked="" type="checkbox"/> MasterVol	00/23			●		
		Panpot	00/24	●	●	-	●	
		Cutoff	00/25	●	●	-	●	
		Resonance	00/26	●	●	-	●	
		DCA Attack	00/27	●	●	-	●	
		DCA Decay	00/28	●	●	-	●	
DCASustain		00/29	●	●	-	●		
DCARelease		00/2A	●	●	-	●		

3.6 Assignable Knob Parameters (cont.)

Knob Assignable Parameter			Data (HEX)	Sound Type			
Section	Category	Name	MSB/LSB	Piano	E.Piano	T.Wheel	Others
Internal	3.Sound	DCF ATK Tm	00/2B	●	●	-	●
		DCF ATK Lv	00/2C	●	●	-	●
		DCF Decay	00/2D	●	●	-	●
		DCFSustain	00/2F	●	●	-	●
		DCFRelease	00/2E	●	●	-	●
		DCF TchDpt	00/30	●	●	-	●
		DCA TchDpt	00/31	●	●	-	●
		Vib.Depth	00/32	●	●	-	●
		Vib.Rate	00/33	●	●	-	●
		Vib.Delay	00/34	●	●	-	●
		Octave	00/35	●	●	-	●
		Oct.Level	00/36	●	●	-	●
		Oct.Range	00/37	●	●	-	●
		Oct.Detune	00/38	●	●	-	●
		Portament	00/39	●	●	-	●
		Porta.Time	00/3A	●	●	-	●
	Porta.Mode	00/3B	●	●	-	●	
	4.Tuning	Fine Tune	00/4B	●	●	●	●
		Stretch	00/4C	●	●	-	●
		Temperment	00/4D	●	●	-	●
		Temper.Key	00/4E	●	●	-	●
	5.KeySetup	Touch	00/55	●	●	-	●
		Dynamics	00/5B	●	●	-	●
		Trigger	00/56	●	●	●	●
		Min.Touch	01/1C	●	●	-	●
		OctavShift	00/57	●	●	●	●
		ZoneTrans.	00/58	●	●	●	●
		KS-Damping	00/59	●	●	-	●
		KS-Key	00/5A	●	●	-	●
		Zone Lo	00/52	●	●	●	●
		Zone Hi	00/51	●	●	●	●
		VeloSW	00/53	●	●	-	●
		VeloSW Val	00/54	●	●	-	●
		Solo	00/5C	●	●	-	●
		Solo Mode	00/5D	●	●	-	●
		KeyVolume	01/1B	●	●	-	●
	6.Control	DamperPed.	00/5E	●	●	●	●
		<input type="checkbox"/> D.Assign	00/5F			●	
		Right Ped.	00/61	●	●	●	●
		<input type="checkbox"/> R.Assign	00/62			●	
		Damp.Mode	00/60	●	●	●	●
		CenterPed.	00/63	●	●	●	●
		<input type="checkbox"/> C.Assign	00/64			●	
Left Pedal		00/65	●	●	●	●	
<input type="checkbox"/> L.Assign		00/66			●		
SoftPdlDpt	01/03	●	●	-	●		

3.6 Assignable Knob Parameters (cont.)

Knob Assignable Parameter			Data (HEX)	Sound Type			
Section	Category	Name	MSB/LSB	Piano	E.Piano	T.Wheel	Others
Internal	6.Control	Pitch Bend	00/69	●	●	-	●
		Bend Range	00/6A	●	●	-	●
		Mod.Wheel	00/6B	●	●	●	●
		Mod.Assign	00/6C	●	●	●	●
		Mod.Range	01/18	●	●	-	●
		SW1	00/6D	●	●	●	●
		<input checked="" type="checkbox"/> SW1Assign	00/6E			●	
		SW2	00/6F	●	●	●	●
		<input checked="" type="checkbox"/> SW2Assign	00/70			●	
		FSW Pedal	01/1E	●	●	●	●
		<input checked="" type="checkbox"/> FSWAssign	01/1F			●	
		EXP Pedal	00/67	●	●	●	●
		<input checked="" type="checkbox"/> EXPAssign	00/68			●	
		8.VirtTech	Voicing	00/79	●	-	-
	StringReso		00/7B	●	-	-	-
	UndampedRs		01/1D	●	-	-	-
	DamperReso		00/7C	●	-	-	-
	KeyOffEff.		00/7D	●	-	-	-
	DamperNois		00/7E	●	-	-	-
	HammerDly		00/7F	●	-	-	-
	FallbackNs		01/00	●	-	-	-
	Topboard		01/01	●	-	-	-
	StereoWdth		00/7A	●	-	-	-
	KeyOffNois		01/05	-	●	-	-
	KeyOffDly		01/06	-	●	-	-
	KeyClick	00/49	-	-	●	-	
WheelNoise	00/4A	-	-	●	-		
External	CC#0~119		00/00~00/77	* Key Off Nois 和 Key Off Dly 的参数, 即便是羽管键琴音色或贝司音色也可以选择。 * EFX2 与 AMP 的参数仅 MAIN ZONE 可以选择。			
	AfterTouch		00/78				

4 SOUND/SETUP Program/Bank

设定 MIDI 参数的接收模式时 (参照第 109 页的「11. Receive Mode」), 只有 MP7SE 的系统通道可以接收 MIDI 数据。使用 MIDI 变更内部音色时, 请确认以下的程序变更编号列表。

* MP7SE 在系统通道时, 程序编号与 bank 编号 MSB 的 0 或 1 接收数据后, SETUP 模式的开启 / 关闭开始切换, 然后显示出所对应的 SETUP。另外, 接收模式在“Section”设定时, 内部音色的 Section 将以各自独立的通道来接收 MIDI 信息。

4.1 SETUP Program Number Table

Upper	Second	Third	Prog#:MSB-LSB
1	1	A	001:000-002
1	1	B	002:000-002
1	1	C	003:000-002
1	1	D	004:000-002
1	2	A~D	005:000-002 ~ 008:000-002
1	3	A~D	009:000-002 ~ 012:000-002
1	4	A~D	013:000-002 ~ 016:000-002
1	5	A~D	017:000-002 ~ 020:000-002
1	6	A~D	021:000-002 ~ 024:000-002
1	7	A~D	025:000-002 ~ 028:000-002
1	8	A~D	029:000-002 ~ 032:000-002
2	1~8	A~D	033:000-002 ~ 064:000-002
3	1~8	A~D	065:000-002 ~ 096:000-002
4	1~8	A~D	097:000-002 ~ 128:000-002
5	1~8	A~D	001:000-003 ~ 032:000-003
6	1~8	A~D	033:000-003 ~ 064:000-003
7	1~8	A~D	065:000-003 ~ 096:000-003
8	1~8	A~D	097:000-003 ~ 128:000-003

5 Program Change Number List

	Name	Program Mode = Panel			Program Mode = GM		
		Prg.	MSB	LSB	Prg.	MSB	LSB
PIANO	SK Concert Grand	1	0	0	1	121	0
	SK Studio Grand	2	0	0	1	121	1
	SK Mellow Grand	3	0	0	1	121	2
	Standard Grand	4	0	0	1	95	16
	EX Concert Grand	5	0	0	1	95	27
	EX Studio Grand	6	0	0	1	95	28
	EX Mellow Grand	7	0	0	1	95	29
	EX Jazz Grand	8	0	0	1	95	8
	SK-5 Grand	9	0	0	1	95	30
	SK-5 StudioGrand	10	0	0	1	95	31
	SK-5 MellowGrand	11	0	0	1	95	32
	Studio Grand	12	0	0	1	95	17
	Upright Piano	13	0	0	1	95	25
	Bright Upright	14	0	0	1	95	26
	Old Upright	15	0	0	1	95	34
	Honky Tonk	16	0	0	4	121	0
	Pop Piano	17	0	0	2	95	10
	Bright Pop Piano	18	0	0	2	95	13
	Pop Piano 2	19	0	0	2	95	11
	Pop Piano 3	20	0	0	2	95	12
	Modern Piano	21	0	0	2	121	0
	Mono SK-EX Grand	22	0	0	1	95	20
	Mono EX Grand	23	0	0	1	95	21
	GM Piano	24	0	0	2	95	6
	Rock Piano	25	0	0	2	121	1
	Piano Oct.	26	0	0	1	95	1
	Piano & EP	27	0	0	2	95	1
	New Age Piano	28	0	0	1	95	9
	Harpsichord	29	0	0	7	121	3
	Harpsichord2	30	0	0	7	121	0
	Harpsi.Octave	31	0	0	7	121	1
	Harpsi & Clavi	32	0	0	7	95	5
EPIANO	Classic EP	33	0	0	5	121	0
	Classic EP 2	34	0	0	5	95	3
	Classic EP 3	35	0	0	5	95	5
	Classic EP 4	36	0	0	5	121	1
	Modern EP	37	0	0	6	121	0
	Modern EP 2	38	0	0	6	121	1
	Modern EP 3	39	0	0	6	121	2
	Modern EP 4	40	0	0	6	95	5
	60' s EP	41	0	0	5	121	3
	60' s EP 2	42	0	0	5	95	4
	Electric Grand	43	0	0	3	121	0
	Electric GP 2	44	0	0	3	121	1
	Dolce EP	45	0	0	5	95	2
	Legend EP	46	0	0	6	121	3
	Phase EP	47	0	0	6	121	4
	Classic EP 5	48	0	0	5	121	2
	Crystal EP	49	0	0	6	95	1
	New Age EP	50	0	0	6	95	2
	New Age EP2	51	0	0	6	95	3
	New Age EP3	52	0	0	6	95	4
	Clavinet	53	0	0	8	121	0
	Synth Clavinet	54	0	0	8	121	1
	Clavi & Marim	55	0	0	8	95	1
	Clavi Phaser	56	0	0	8	95	2
	Vibraphone	57	0	0	12	121	0
	Celesta	58	0	0	9	121	0
	Music Box	59	0	0	11	121	0
	Toy Piano	60	0	0	11	95	1
	Marimba	61	0	0	13	121	0
	Xylophone	62	0	0	14	121	0
	Steel Drums	63	0	0	115	121	0
	Bells	64	0	0	15	95	3

	Name	Program Mode = Panel			Program Mode = GM			
		Prg.	MSB	LSB	Prg.	MSB	LSB	
DRAWBAR	T.Wheel 1-A	65	0	0	18	95	112	
	T.Wheel 1-B	66	0	0	18	95	113	
	T.Wheel 1-C	67	0	0	18	95	114	
	T.Wheel 1-D	68	0	0	18	95	115	
	T.Wheel 2-A	69	0	0	17	95	112	
	T.Wheel 2-B	70	0	0	17	95	113	
	T.Wheel 2-C	71	0	0	17	95	114	
	T.Wheel 2-D	72	0	0	17	95	115	
	T.Wheel 3-A	73	0	0	20	95	112	
	T.Wheel 3-B	74	0	0	20	95	113	
	T.Wheel 3-C	75	0	0	20	95	114	
	T.Wheel 3-D	76	0	0	20	95	115	
	Blues Organ	77	0	0	17	121	0	
	Drawbar Organ	78	0	0	17	95	1	
	Drawbar Organ2	79	0	0	17	95	2	
	Gospel Organ	80	0	0	17	95	3	
	Ballad Organ	81	0	0	17	95	5	
	Soft Solo	82	0	0	17	95	8	
	Odd Man	83	0	0	17	95	6	
	Be Nice	84	0	0	17	95	7	
	Jazz Organ	85	0	0	18	121	0	
	Drawbar Organ3	86	0	0	18	121	2	
	Perc.Organ	87	0	0	18	95	15	
	Perc.Organ 2	88	0	0	18	121	1	
	Drawbar Organ4	89	0	0	17	121	3	
	Full Organ	90	0	0	18	95	4	
	Jazzier	91	0	0	18	95	1	
	Jazz Organ 2	92	0	0	18	95	12	
	Rock Organ 2	93	0	0	19	121	0	
	Rock Organ	94	0	0	18	95	13	
	Drawbar Organ5	95	0	0	17	121	1	
	Screamin'	96	0	0	17	95	4	
	ORGAN	Church Organ	97	0	0	20	121	0
		Full Pipes	98	0	0	20	95	9
		Full Ensemble	99	0	0	21	95	10
		Church Organ 2	100	0	0	20	121	1
		PrincipleChoir	101	0	0	20	95	23
		Small Ensemble	102	0	0	20	95	8
		Small Ens.2	103	0	0	20	95	25
		Baroque	104	0	0	20	95	19
		Chiffy Tibia	105	0	0	20	95	17
		8' & 4' Principle	106	0	0	20	95	24
		Stopped Pipe	107	0	0	20	95	21
		Principle Pipe	108	0	0	20	95	22
		8' Celeste	109	0	0	20	95	5
		Diapason	110	0	0	20	95	6
		Voice Celeste	111	0	0	20	95	39
		Baroque Mix	112	0	0	20	95	7
		Reeds	113	0	0	20	95	10
		8' Reed	114	0	0	21	95	1
		Reed Pipes	115	0	0	20	95	26
		Posaune	116	0	0	20	95	27
		Theater Organ	117	0	0	20	95	2
		Theater Organ2	118	0	0	20	95	3
		Theater Organ3	119	0	0	20	95	4
		Theater Tibia	120	0	0	20	95	36
Elec.Organ		121	0	0	17	95	9	
Elec.Organ 2		122	0	0	17	95	10	
60' s Organ		123	0	0	17	121	2	
Pump Organ		124	0	0	20	95	40	
Fr.Accordion	125	0	0	22	121	0		
TangoAccordion	126	0	0	24	121	0		
Harmonica	127	0	0	23	121	0		
Kenban Harmo.	128	0	0	23	95	4		

MIDI Implementation

	Name	Program Mode = Panel			Program Mode = GM		
		Prg.	MSB	LSB	Prg.	MSB	LSB
STRINGS / VOCAL	String Pad	1	0	1	49	95	8
	Warm Strings	2	0	1	49	95	1
	Warm Strings 2	3	0	1	51	121	0
	Synth Strings	4	0	1	52	121	0
	Beautiful Str.	5	0	1	45	95	1
	String Ens.	6	0	1	49	121	0
	String Ens.2	7	0	1	50	121	0
	Full Orchestra	8	0	1	49	95	12
	Small Str.Ens	9	0	1	49	95	13
	Quartet	10	0	1	49	95	11
	Str.Bass Ens.	11	0	1	44	121	0
	Str.Sustain	12	0	1	49	95	10
	Pizzicato	13	0	1	46	121	0
	TremoloStrings	14	0	1	45	121	0
	Str.Sforzando	15	0	1	49	95	9
	Orchestra Hit	16	0	1	56	121	0
	Passionate Vln	17	0	1	41	121	0
	Classic Violin	18	0	1	41	95	3
	Passionate Vc	19	0	1	43	121	0
	Classic Cello	20	0	1	43	95	4
	Choir	21	0	1	53	121	0
	Breathy Choir	22	0	1	53	95	1
	Pop Aahs	23	0	1	53	121	1
	Slow Choir	24	0	1	53	95	2
	Jazz Ensemble	25	0	1	54	95	2
	Female Scat	26	0	1	54	95	22
	Pop Ensemble	27	0	1	54	121	0
	Contemp Ens.	28	0	1	54	95	10
	Itopia	29	0	1	92	121	1
	Halo Pad	30	0	1	95	121	0
	Halo Pad 2	31	0	1	95	95	1
	Synth Vocals	32	0	1	55	121	0
BRASS / WIND	Exp Brass	33	0	1	62	95	8
	Exp Saxes	34	0	1	66	95	11
	Tp&Bone&Tenor	35	0	1	58	95	11
	Flugel & Tenor	36	0	1	57	95	18
	Brass Section	37	0	1	62	121	0
	Synth Brass	38	0	1	63	121	0
	Synth Brass 2	39	0	1	64	121	0
	Jump Brass	40	0	1	63	121	3
	Exp Trumpet	41	0	1	57	121	0
	PlungerTrumpet	42	0	1	57	95	7
	Trumpet Shake	43	0	1	57	95	6
	Harmon Mute Tp	44	0	1	60	121	0
	Exp Trombone	45	0	1	58	121	0
	Lead Trombone	46	0	1	58	95	2
	PlungerTrombon	47	0	1	58	95	4
	ClosedMuteBone	48	0	1	58	95	9
	Exp Alto	49	0	1	66	121	0
	Lead Alto	50	0	1	66	95	2
	Soft Alto	51	0	1	66	95	7
	Lead Soprano	52	0	1	65	121	0
	Exp Tenor	53	0	1	67	121	0
	Ballad Tenor	54	0	1	67	95	6
	Growl Tenor	55	0	1	67	95	4
	Baritone Sax	56	0	1	68	121	0
	Exp Flute	57	0	1	74	95	12
	Ballad Flute	58	0	1	74	121	0
	Flute Overblow	59	0	1	74	95	9
	Flute Flutter	60	0	1	74	95	10
	Oboe	61	0	1	69	121	0
	Bassoon	62	0	1	71	121	0
	Jazz Clarinet	63	0	1	72	121	0
	Pan Flute	64	0	1	76	121	0

	Name	Program Mode = Panel			Program Mode = GM		
		Prg.	MSB	LSB	Prg.	MSB	LSB
PAD / SYNTH	Pad 1	65	0	1	90	95	3
	Pad 2	66	0	1	90	95	4
	Pad 3	67	0	1	90	95	5
	Saw Pad	68	0	1	90	95	7
	Pad 4	69	0	1	90	95	6
	Bowed Pad	70	0	1	93	95	1
	NoisyPad	71	0	1	96	95	3
	Sweep Pad	72	0	1	96	95	2
	Saw Lead LP24	73	0	1	82	95	1
	Saw Lead LP12	74	0	1	82	95	2
	Saw Lead HP	75	0	1	82	95	3
	Saw Lead BP	76	0	1	82	95	4
	Square Lead LP24	77	0	1	81	95	1
	Square Lead LP12	78	0	1	81	95	2
	Square Lead HP	79	0	1	81	95	3
	Square Lead BP	80	0	1	81	95	4
	Pulse Lead LP24	81	0	1	81	95	5
	Pulse Lead LP12	82	0	1	81	95	6
	Pulse Lead HP	83	0	1	81	95	7
	Pulse Lead BP	84	0	1	81	95	8
	Polysynth	85	0	1	82	95	5
	PolysynthOct	86	0	1	82	95	6
	SqrPoly	87	0	1	81	95	9
	Warm Lead	88	0	1	81	95	10
	Oct Saw	89	0	1	82	95	7
	Oct Pulse	90	0	1	81	95	11
	Saw HPF	91	0	1	82	95	8
	Sqr QTC	92	0	1	81	95	12
	Noise UpDown	93	0	1	123	95	1
	Noise Open	94	0	1	123	95	2
	Resonance Voice	95	0	1	123	95	3
	Resonance Rise	96	0	1	123	95	4
BASS / GUITAR	Acc. Bass	97	0	1	33	121	0
	Acc. Bass&Ride	98	0	1	33	95	1
	Electric Bass	99	0	1	34	95	1
	Electric Bass2	100	0	1	34	95	4
	Finger Bass	101	0	1	34	121	0
	FingerSlapBass	102	0	1	34	121	1
	Pick Bass	103	0	1	35	121	0
	Fretless Bass	104	0	1	36	121	0
	Synth Bass	105	0	1	39	121	0
	Synth Bass 2	106	0	1	40	121	0
	Rubber Bass	107	0	1	40	121	2
	Warm SynthBass	108	0	1	39	121	1
	Exp. Nylon Gtr	109	0	1	25	121	0
	Pick Nylon Gtr	110	0	1	25	95	3
	Exp Guitar	111	0	1	26	121	0
	Exp Guitar 2	112	0	1	26	95	11
	Rhythm Guitar	113	0	1	28	121	0
	Overdrive	114	0	1	30	121	0
	Distortion	115	0	1	31	121	0
	Muted Electric	116	0	1	29	121	0
	Pedal Steel	117	0	1	27	121	1
	HawaiianGuitar	118	0	1	27	95	1
	Jazz Guitar	119	0	1	27	121	0
	Jazz Guitar 2	120	0	1	27	95	2
	Banjo	121	0	1	106	121	0
	Mandolin	122	0	1	26	121	2
	Sitar	123	0	1	105	121	0
	Harp	124	0	1	47	121	0
	Ambience Set	125	0	1	33	120	0
	Plutonium Set	126	0	1	1	120	0
	Room Set	127	0	1	9	120	0
	Analog Set	128	0	1	26	120	0

	Name	Program Mode = GM		
		Prg.	MSB	LSB
MIDI	Wide Honky Tonk	4	121	1
	Wide Harpsichord	7	121	2
	Glocken	10	121	0
	Wide Vibraphone	12	121	1
	Wide Marimba	13	121	1
	Tubular Bells	15	121	0
	Church Bells	15	121	1
	Carillon	15	121	2
	Dulcimer	16	121	0
	Church Organ 3	20	121	2
	Reed Organ	21	121	0
	Puff Organ	21	121	1
	Accordion	22	121	1
	Ukulele	25	121	1
	Nylon Acoustic2	25	121	2
	Nylon Acoustic3	25	121	3
	12 String	26	121	1
	Steel Guitar 2	26	121	3
	E. Guitar 2	28	121	1
	Rhythm Guitar	28	121	2
	Cutting Guitar2	29	121	1
	E. Guitar 3	29	121	2
	Country Lead	29	121	3
	Dynmic Ov.drive	30	121	1
	Dist Feedback	31	121	1
	Dist Rhythm	31	121	2
	E.Gtr Harmonics	32	121	0
	Guitar Feedback	32	121	1
	Slap Bass	37	121	0
	Slap Bass 2	38	121	0
	Synth Bass 3	39	121	2
	Clavi Bass	39	121	3
	Hammer Bass	39	121	4
	Synth Bass 4	40	121	1
	Attack Bass	40	121	3
	Slow Violin	41	121	1
	Viola	42	121	0
	Celtic Harp	47	121	1
	Timpani	48	121	0
	Strings & Brass	49	121	1
	60's Strings	49	121	2
	Synth Strings 3	51	121	1
	Humming	54	121	1
	Analog Voice	55	121	1
	Bass Hit Plus	56	121	1
	6th Hit	56	121	2
	Euro Hit	56	121	3
	Solo Trumpet	57	121	1
	Trombone 2	58	121	1
	Bright Trombone	58	121	2
	Tuba	59	121	0
	Muted Trumpet 2	60	121	1
	French Horns	61	121	0
	Warm French Horn	61	121	1
	Brass Section 2	62	121	1
	Synth Brass 3	63	121	1

	Name	Program Mode = GM		
		Prg.	MSB	LSB
MIDI	Analog Brass	63	121	2
	Synth Brass 4	64	121	1
	Analog Brass 2	64	121	2
	English Horn	70	121	0
	Piccolo	73	121	0
	Recorder	75	121	0
	Blown Bottle	77	121	0
	Shakuhachi	78	121	0
	Whistle	79	121	0
	Ocarina	80	121	0
	Square Lead	81	121	0
	Square 2	81	121	1
	Sine	81	121	2
	Classic Synth	82	121	0
	Classic Synth2	82	121	1
	Lead	82	121	2
	Classic Synth 3	82	121	3
	SequencedAnalog	82	121	4
	Caliope	83	121	0
	Chiff	84	121	0
	Charang	85	121	0
	Wire Lead	85	121	1
	Voice	86	121	0
	Fifth	87	121	0
	Bass & Lead	88	121	0
	Soft Wire Lead	88	121	1
	New Age Pad	89	121	0
	Warm Pad	90	121	0
	Sine Pad	90	121	1
	Polysynth	91	121	0
	Itopia	92	121	0
	Bowed Pad	93	121	0
	Metallic	94	121	0
	Multi Sweep	96	121	0
	Rain Pad	97	121	0
	Soundtrack	98	121	0
	Crystal	99	121	0
	Synth Mallet	99	121	1
	Atmosphere	100	121	0
	Brightness	101	121	0
	Goblin	102	121	0
	Echoes	103	121	0
	Echo Bell	103	121	1
	Echo Pan	103	121	2
	Sci-Fi	104	121	0
	Sitar 2	105	121	1
	Shamisen	107	121	0
	Koto	108	121	0
	Taisho Koto	108	121	1
	Kalimba	109	121	0
	Bag Pipe	110	121	0
	Fiddle	111	121	0
	Shanai	112	121	0
	Tinkle Bell	113	121	0
	Agogo	114	121	0
	Woodblock	116	121	0

	Name	Program Mode = GM		
		Prg.	MSB	LSB
MIDI	Castanet	116	121	1
	Taiko Drums	117	121	0
	Concert BD	117	121	1
	Melodic Toms	118	121	0
	Melodic Toms 2	118	121	1
	Synth Drum	119	121	0
	Rhythm Box Tom	119	121	1
	Electric Drum	119	121	2
	Reverse Cymbal	120	121	0
	Gtr Fret Noise	121	121	0
	GtrCuttingNoise	121	121	1
	Ac Bass Slap	121	121	2
	Breath Noise	122	121	0
	Flute Key Click	122	121	1
	Seashore	123	121	0
	Rain	123	121	1
	Thunder	123	121	2
	Wind	123	121	3
	Stream	123	121	4
	Bubble	123	121	5
	Bird Tweet	124	121	0
	Dog Barking	124	121	1
	Horse Gallop	124	121	2
	Bird Tweet 2	124	121	3
	Telephone	125	121	0
	Telephone 2	125	121	1
	Door Creak	125	121	2
	Door Slam	125	121	3
	Scratch	125	121	4
	Wind Chime	125	121	5
	Helicopter	126	121	0
	Car Engine	126	121	1
	Car Stopping	126	121	2
	Car Passing	126	121	3
	Car Crash	126	121	4
	Siren	126	121	5
	Train	126	121	6
	Jet Plane	126	121	7
	Starship	126	121	8
	Burst Noise	126	121	9
	Applause	127	121	0
	Laughing	127	121	1
	Screaming	127	121	2
	Punch	127	121	3
	Heartbeat	127	121	4
	Foot Step	127	121	5
	Gunshot	128	121	0
	Machine Gun	128	121	1
	Laser Gun	128	121	2
	Explosion	128	121	3
	Power Set	17	120	0
	Electronic Set	25	120	0
	Brush Set	41	120	0
	Orchestra Set	49	120	0
	SFX Set	57	120	0

* MIDI sounds are not accessible from the panel.

6 Control Change Number (CC#) Table

Control Number		Control Function
Decimal	Hex	
0	0	Bank Select (MSB)
1	1	Modulation Wheel or lever
2	2	Breath Controller
3	3	(undefined)
4	4	Foot Controller
5	5	Portament Time
6	6	Data Entry (MSB)
7	7	Channel Volume
8	8	Balance
9	9	(undefined)
10	A	Panpot
11	B	Expression Controller
12	C	Effect Controller1
13	D	Effect Controller2
14	E	(undefined)
15	F	(undefined)
16-19	10-13	General Purpose Controller1~4
20-31	14-1F	(undefined)
32	20	Bank Select (LSB)
33-63	21-3F	(LSB of Control Number 1-32)
64	40	Hold1 (Damper Pedal or Sustain)
65	41	Portamento On/Off
66	42	Sostenuto
67	43	Soft Pedal
68	44	Legato Footswitch
69	45	Hold2 (freeze etc)
70	46	Sound Controller1 (Sound Variation)
71	47	Sound Controller2 (Filter Resonance/Harmonic Intensity)
72	48	Sound Controller3 (Release Time)
73	49	Sound Controller4 (Attack Time)
74	4A	Sound Controller5 (Brightness/Cutoff)
75	4B	Sound Controller6 (Decay Time)
76	4C	Sound Controller7 (Vibrato Rate)
77	4D	Sound Controller8 (Vibrato Depth)
78	4E	Sound Controller9 (Vibrato Delay)
79	4F	Sound Controller10
80-83	50-53	General Purpose Controller5~8
84	54	Portament Control
85-90	55-5A	(undefined)
91	5B	Effect1 Depth (Reverb Send Level)
92	5C	Effect2 Depth
93	5D	Effect3 Depth (Chorus Send Level)
94	5E	Effect4 Depth
95	5F	Effect5 Depth
96	60	Data Increment
97	61	Data Decrement
98	62	Non Registered Parameter Number (LSB)
99	63	Non Registered Parameter Number (MSB)
100	64	Registered Parameter Number (LSB)
101	65	Registered Parameter Number (MSB)
102-119	66-77	(undefined/reserved)
120-127	78-7F	Channel Mode Message

Function	Transmitted	Recognised		Remarks	
		Panel	Multi		
Basic Channel	Default	1 - 16	1 - 16	1 - 16	
	Changed	1 - 16	1 - 16	1 - 16	
Mode	Default	3	3	3	
	Messages	3,4 (m=1)	X	3,4 (m=1)	
	Altered	*****			
Note Number		0 - 127	21 - 108	0 - 127	
	True Voice	*****			
Velocity	Note ON	O 9nH, v=1 - 127	O	O	
	Note OFF	O 8nH, v=0 - 127	O	O	
After Touch	Key	X	X	X	
	Channel	O *1	X	X	
Pitch Bend		O	O	O	
Control Change	0,32	O	O	O	Bank Select
	1	O	O	O	Modulation *2
	5,6,38	O	X	O	Portament Time,Data Entry
	7	O	O	O	Volume
	10,65	O	X	O	Panpot,Portament On/Off
	11	O	O	O	Expression (EXP) *2
	64	O	O	O	Hold1 (Damper) *2
	66	O	O	O	Sostenuto *2
	67	O	O	O	Soft *2
	70,71	O	X	O	Sustain, Resonance
	72,73,74,75	O	X	O	RLS, ATK, CTF, DCY
	76,77,78	O	X	O	Vibrato (Rate,Depth,Delay)
	91	O	X	O	Reverb Depth
	98,99	X	X	O	NRPN LSB/MSB
100, 101	O	O	O	RPN LSB/MSB	
0-119	O *1	X	X		
Program Change		O	O	O	
	True #	*****	0 - 127	0 - 127	
System Exclusive		O	O	O	
Common	Song Position	X	X	X	
	Song Select	X	X	X	
	Tune	X	X	X	
System Real Time	Clock	X	X	X	
	Commands	O	X	X	
Other Functions	All Sound OFF	X	O	O	
	Reset All Cntrls	O	O	O	
	Local ON/OFF	X	X	X	
	All Note OFF	O	O (123-127)	O (123-127)	
	Active Sense	X	O	O	
Reset	X	X	X		
Notes		*1: Assigned to Modulation Wheel, EXP, Foot Controllers or Knob A-D *2: ON/OFF settings of each section are set in EDIT menu. The function is assigned to MOD/EXP/Right/Centre/Left Pedal in EDIT menu. Also, the multi mode's other messages control each volume faders or each parameters in EDIT menu.			

Mode 1 : OMNI ON , POLY
Mode 3 : OMNI OFF, POLY

Mode 2 : OMNI ON , MONO
Mode 4 : OMNI OFF, MONO

O : Yes
X : No

KAWAI
THE FUTURE OF THE PIANO