

KAWAI

DIGITAL PIANO CN201

使用说明书

重要信息

准备

基本操作

调节与设置

附录

重要安全说明 (Important Safety Instructions)

请妥善保管此说明

关于火灾、电击以及人身伤害的说明



注意

触电危险
请勿打开



警告 (warning)

为了减少火灾、电击的危险，请勿将设备暴露雨水或蒸气中。

为了避免触电危险，请不要打开机壳 - (或后面板)。

机内无用户可以维修的部件。需要维修时请与合格的技术人员联系。



三角形内带有箭头的闪电状符号意在警告用户，表明其内部有非绝缘的“危险电压”存在，而且具有足以致人触电的危险。



三角形内感叹号意在警告用户，表明与机器的操作和维护（维修）有关的重要说明。

图标说明 ※仅限KDP88G





仅适用于非热带气候条件下安全使用。



仅适用于海拔2000m以下地区安全使用。

图标示例 (Example of Picture Symbols)

	该符号用以提醒用户要小心，以防夹手。
	该符号用以提醒用户不能做哪些事。圆形中的标志，代表用户应禁止的行为。当出现如左符号时，表示不可以拆开该设备。
	符号用以提醒用户必须要做的事。圆形中的标志，代表用户应该遵守的事。当出现如左符号时，表示必须将插头拔离插座。

使用本产品前请先阅读下面的说明与使用手册。

- 1) 阅读说明书。
- 2) 保管说明书。
- 3) 注意警告。
- 4) 按章操作。
- 5) 请勿在接近水源的地方使用。
- 6) 仅用干布擦拭。
- 7) 请勿堵塞通风口。根据厂商提供说明安装。
- 8) 机器必须远离热源放置。热源包括：暖气片、蓄热器件、火炉或其它发热的电器(包括扩音器)。
- 9) 出于安全目的，请勿改变极性插头或接地插头。极性插头有两只插脚，一只插脚比另一只宽。接地类型的插头有两个插脚和一个接地插脚。宽的插脚和接地插脚为您提供了安全保护。如果插头不适合您的插座，可以请电工更换插座。
- 10) 电源线的布线要保证其不被踩踏或其它物体挤压。要特别注意靠近插头，插座以及从机器中引伸出来的部分的电源线。
- 11) 请使用厂家指定附件。
- 12) 请勿使用非厂家指定的手推车、台架、三角架、支架或桌子。放置在手推车上的机器在移动时要特别小心。突然停止，用力过猛或地面不平都会使得手推车颠覆。
- 13) 在雷电期间或长时间不使用机器时，将机器的插头拔下。
- 14) 相关所有维修请与合格的技术人员联系。当设备损坏，如液体溅入机器、物体落入机器、机器雨淋或受潮、从高处坠落不能正常工作时，需要维修。

警告(warning)——当使用电气产品时，除遵守基本的保护措施外，还应遵守下列条款。



警告(warning)

操作不当会导致死亡或严重的伤害

设备应与特定电压的AC插座连接。



- 如果您使用AC电源线，请确保该电源线配有适合的插头并适用于特定电压。
- 未按要求安装会导致火灾。

请勿湿手插拔电源线插头。



会导致触电危险。

注意请勿使异物进入设备。



水、针或发夹进入设备会导致损坏或短路。
请勿使油滴或飞溅物溅入设备。
不要将花瓶等装载液体的物品放置在设备上。

椅子必须被正确使用（必须仅在弹奏钢琴时使用）。

- 不要玩耍椅子或站在上面。
- 仅允许一个人坐在椅子上。
- 当打开盖子时不要坐在椅子上面。
- 时常上紧螺栓。

未按要求会导致椅子翻倒或您的手指被夹，导致伤害。

请勿长时间、过大音量使用耳机倾听音乐。

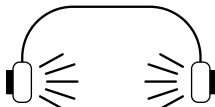

会导致听力损害。

请勿倾靠琴键。



会导致设备翻倒，引起伤害。

请勿拆卸、修理、改造设备。



会导致设备损坏、触电或短路。

拔出电源线插头时，请手持插头部位。



- 拉拽AC电源线本体会损坏电源线，引起火灾、触电或短路。

设备电源开关被关闭时，设备与电源的连接并未完全切断。如长时间不使用设备，请从AC插座拔除AC电源线。



- 未按要求操作，万一闪电发生，会引起火灾。
- 未按要求操作，设备过热会引起火灾。

由于即使在电源开关处于关闭状态，如果插头未从AC插座中拔出，乐器仍处于带电状态。请将乐器靠近AC插座场所安置，便于紧急情况拔出电源插头。





注意(caution)

操作不当会导致伤害或设备的损坏

请勿在下列环境使用设备

- 阳光直射的近窗口场所。
- 极度高温场所，例如靠近热源。
- 极度寒冷场所，例如户外。
- 极度潮湿场所。
- 大量沙土或灰尘漂浮场所。
- 极度震动场所。

在上述环境下使用设备会导致设备损坏。
请在适宜环境使用设备(非热带环境)。

请使用乐器附带的AC适配器启动乐器。

- 不要使用其它的AC适配器启动乐器。
- 不要使用乐器附带的AC适配器或者AC电源线启动其它设备。

当关闭钢琴键盘盖时，请轻柔操作。



粗暴地关闭盖子可能夹伤手指。

连接电源线前，请确保设备和其他装置的电源开关处于关闭状态。

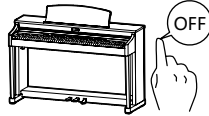

未按操作执行会导致设备和其它装置损坏。

请勿在地板上拖拽设备。
注意不要使设备翻倒。

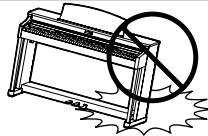

设备较重，移动中，请两人以上将设备抬起。
设备翻倒会导致损坏。

请勿将设备放置在电视、收音机等电子设备附近。

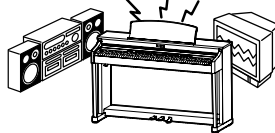

- 会导致设备产生杂音。
- 如果设备产生杂音，请使设备充分远离电子设备或连接另一个AC插座。

连接AC电源线和其它线时，请注意不要使线缠绕。



电源线缠绕会导致损坏，并引起火灾、触电或短路。

请勿使用苯或稀释剂擦拭设备。



- 会导致设备变色或变形。
- 请用温热微潮的柔软布料，擦拭设备。

请勿踩踏琴体，或施加过多的压力。



- 会导致设备损坏、翻倒，引起伤害。

请勿在设备上放置蜡烛类明火。



照明倾倒是导致火灾。

确保空气流通，不要被如报纸，桌布，窗帘等覆盖于通风口的物品堵塞。

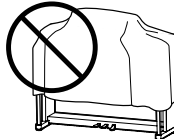

未按要求操作会导致设备过热，引起火灾。

请将设备放置在通风良好的位置，确保最小周边距离达到5厘米。

以下情况请专业的技术人员维修：

- 电源线或插头损坏。
- 物品掉入或液体溅入设备。
- 设备淋雨。
- 设备不能正常操作或演奏出现明显异常。
- 设备翻倒或损坏。

维修说明

设备发生异常，请立刻关闭电源开关，拔出电源线插头，并联系购买店铺。

如下图所示，铭牌标签位于乐器的底部。

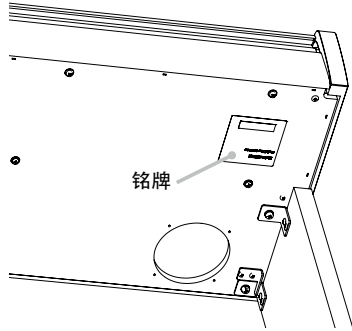

产品中有毒有害物质或元素的名称及含量

部件名称	有毒有害物质或元素					
	铅 (Pb)	汞 (Hg)	镉 (Cd)	六价铬 (Cr (VI))	多溴联苯 (PBB)	多溴二苯醚 (PBDE)
外壳 (附件)	×	○	○	○	○	○
电子部件 (印刷电路板等)	×	○	○	○	○	○
配件 (踏板部分)	×	○	○	○	○	○

○：表示该有毒有害物质在该部件所有均质材料中的含量低于 GB/T 26572-2011 标准规定的限量要求以下。
 ×：表示该有毒有害物质至少在该部件的某一均质材料中的含量超出 GB/T 26572-2011 标准规定的限量要求。
 本产品符合欧盟 RoHS



此标识适用于在中华人民共和国销售的电子信息产品。
 标识环保使用期限的年数。

简介

感谢购买 KAWAI 数码钢琴。

请仔细阅读本使用说明书，并将其保存在安全的地方，便于充分使用本产品并最大程度延长其产品寿命。

关于本使用说明书

本使用说明书包含基本播放功能的快速参考和各种功能的操作细节。

铭牌

产品下方的铭牌上记载有数码钢琴的名称、生产编号等信息。







知识产权

- **Bluetooth**® 文字商标和徽标为蓝牙技术联盟的注册商标，[株式会社河合乐器製作所] 对此类商标的任何使用均已获得许可。
- Windows 为 Microsoft Corporation 的注册商标。
- Mac 为 Apple Inc. 的注册商标。
- 部分内容采样于 © PREMIER Engineering Inc.。

清洁

- 请使用干燥柔软的布擦拭琴体。
- 避免使用酒精、苯、稀释剂或氯漂白剂。否则可能导致琴键、外表或面板变色或变形。
- 根据所用布的材质，反复擦拭产品可能会导致变色或变形。
- 踏板表面有脏污时，可使用干燥的用于清洁餐具的海绵擦净。如果用布擦拭镀金踏板，则可能会使表面变得暗淡。
- 如果踏板变脏，请勿使用除锈剂、砂纸或锉刀等进行清除。

符号

	括号 [] 中的字符表示滑条、按钮、端口或接口的名称。
	该符号表示要操作的按钮的位置，该符号中的数字表示操作顺序。 该符号中的值与描述操作说明的编号对应。
	食指符号表示按键操作，该符号中的值与分配给相应操作的编号对应。
	此符号表示操作注意事项。
	如果画面显示与名称不同，则此符号描述专业用语并提供附加信息。
	此符号表示参考的页面。

关于调音

本钢琴是一款数字乐器，无需调音。

如果本乐器的任何方面无法正常工作或表现不正常，请联系购买乐器的店铺寻求帮助。

目录

重要信息

重要安全说明.....	3
产品中有毒有害物质或元素的名称及含量.....	6
简介.....	7
目录.....	8

准备

部件名称和功能 (Part Names and Functions)	9
打开 / 关闭键盘盖 (Opening/Closing the Key Cover).....	10
乐谱架 (Music Rest).....	10
踏板支撑螺栓 (Pedal support bolt).....	10
电源 (Power).....	11
主画面 (Home screen)	11
音量和耳机 (Volume and headphones).....	12

基本操作

音色 (Sounds)	13
踏板 (Pedals)	13
节拍器 (Metronome)	14
录音器 (Recorder)	15
音乐菜单 (Music Menu).....	16
演示乐曲 (Demo Songs).....	16
教程 (Lesson).....	17
音乐会魔法 (Concert Magic).....	18

调节与设置

设置菜单 (Settings Menu).....	20
混响 (Reverb).....	21
移调 (Transpose).....	21
全音域音质调节 (Tone Control).....	21
小音量平衡 (Low Volume Balance).....	22

双音色 (Dual).....	22
双人演奏模式 (4 Hands).....	23
调音 (Tuning).....	23
键盘力度灵敏度 (Touch Curve).....	23
声音效果智能模式 (Virtual Technician Smart Mode).....	24
止音器效果音 (Damper Noise).....	24
88 键音量 (Key Volume).....	25
启动设置 (Startup Settings).....	25
耳机声音效果 (Spatial Headphone Sound).....	26
耳机类型 (Phones Type).....	26
蓝牙 (Bluetooth®).....	27
蓝牙音频音量 (Bluetooth® Audio Volume).....	27
显示器自动关闭 (Auto Display Off).....	28
自动关机设置 (Auto Power Off).....	28
初始化 (Factory Reset).....	28

附录

故障排除 (Troubleshooting)	29
内置乐曲一览表 (Internal Songs List)	30
连接其它设备 (Connecting to Other Devices).....	32
安装指南 (Assembly Instructions).....	34
技术规格 (Specifications)	38

有关 MIDI 的更多信息及其操作细节，请从下述河合公司全球网站下载补充 PDF 手册进行阅览。

<https://www.kawaiipiano.cn/download/>

部件名称和功能 (Part Names and Functions)

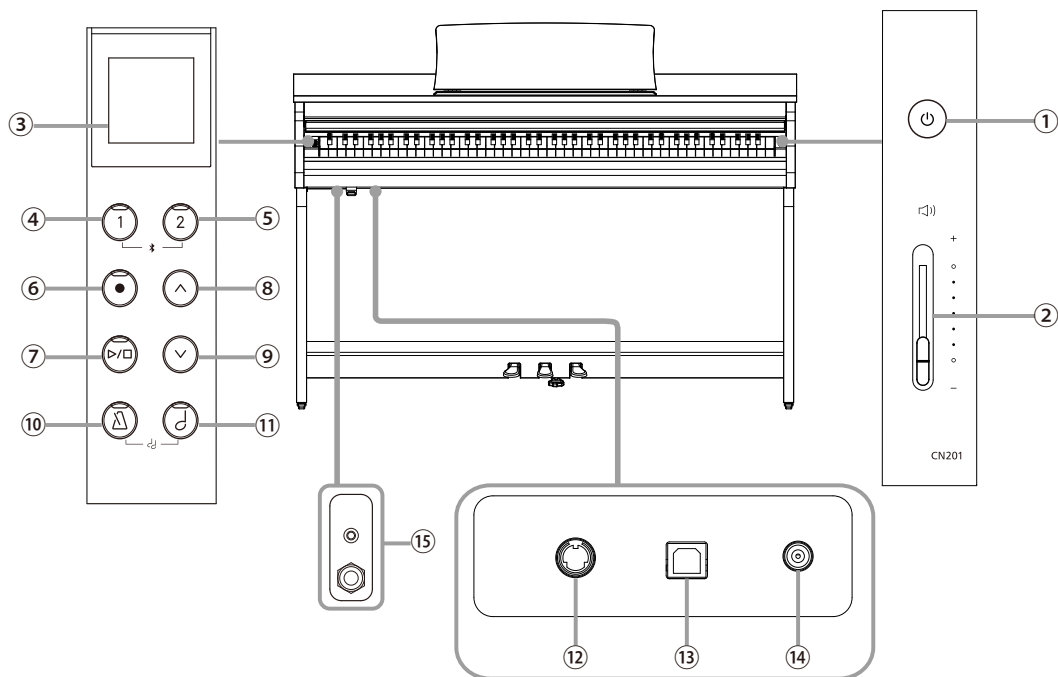

- ① **[电源] 按钮**
此按钮用于打开 / 关闭电源。请确保弹奏后关闭乐器电源。
- ② **[主音量] 滑条**
主音量滑条控制耳机或内部扬声器输出的音量。
- ③ **显示器**
会显示功能名称和设置数值。
- 生产过程中，显示器上贴有一层保护塑料膜。
请在尝试演奏乐器前取下此薄膜。
- ④ **[1] 按钮**
当选择表示 [1] 的功能时使用。
- ⑤ **[2] 按钮**
当选择表示 [2] 的功能时使用。
- ⑥ **[录音] 按钮**
此按钮用于录制演奏。
- ⑦ **[开始 / 停止] 按钮**
此按钮用于开始 / 停止播放已录制的表演和内部乐曲，如存储在教程中的乐曲。
- ⑧ **[上] 按钮**
当向上移动菜单或增加设置数值时使用。
- ⑨ **[下] 按钮**
当向下移动菜单或降低设置数值时使用。
- ⑩ **[节拍器] 按钮**
此按钮用于开启 / 关闭节拍器功能，并可以调节节拍器的速度、拍号和音量。
- ⑪ **[音色选择] 按钮**
此按钮用于选择音色。
- ⑫ **[踏板] 插孔 (PEDAL)**
此插孔用于踏板与琴体的连接。
- ⑬ **[USB] 插孔 (USB to HOST)**
此插孔用于将数码钢琴通过 USB 连接线与电脑连接，从而可以发送或接收 MIDI 数据。
- ⑭ **[DC IN] 插孔**
此插孔用于连接 AC 电源适配器。
- ⑮ **[耳机] 插孔 (PHONE jacks)**
这些插孔用于将耳机与数码钢琴连接，带有立体声迷你耳机插头的耳机和带有立体声标准插头的耳机可同时连接并使用。

打开 / 关闭键盘盖 (Opening/Closing the Key Cover)

■ 打开键盘盖

将双手轻轻搭在键盘盖上，然后慢慢将其向前推。



- 打开键盘盖时，请勿在键盘盖上放置物品。否则可能会导致异物掉入乐器内部，导致触电、短路、着火或故障等。
- 在打开或关闭键盘盖时注意请勿夹伤手指。

■ 关闭键盘盖

用双手慢慢拉出键盘盖，然后轻轻将其向外拉出。

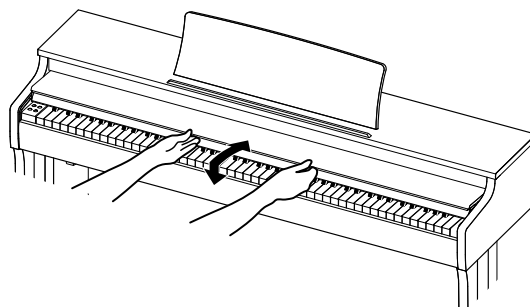

乐谱架 (Music Rest)

1. 抬起乐谱架。
2. 将乐谱架后侧的金属支架置于琴体顶板凹槽内。
(角度可分三段调整。)

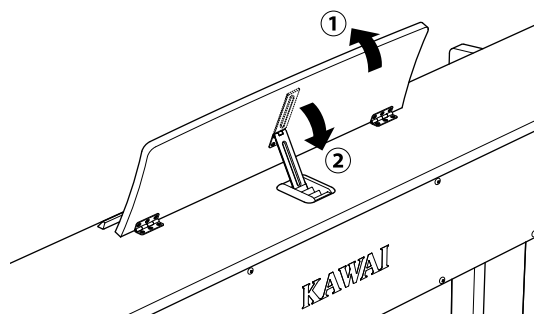

踏板支撑螺栓 (Pedal support bolt)

踏板支撑螺栓附着于踏板板的底部，有助于踩下踏板时保持稳定。

逆时针拧动螺栓，直到它与地面接触并牢固地支撑踏板。演奏时，如果在支撑螺栓浮起的状态下踩下踏板，则可能会导致踏板底座损坏。

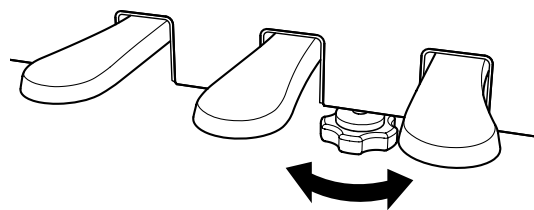

电源 (Power)

1. 将 AC 电源适配器连接到琴体

将随附的 AC 电源适配器插入电源线，然后将其插入位于琴体底部的 [DC IN] 插孔。

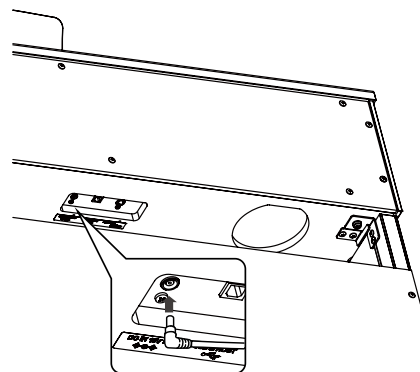

2. 将插头接入插座

将 AC 电源适配器连接到 AC 插座。

3. 开启 / 关闭电源

按 [电源] 按钮打开电源。

乐器开启后，[电源] 按钮的 LED 显示灯将打开。

要关闭电源，再次按 [电源] 按钮。



启动结束之前，请勿切断电源。
显示器关闭之前，请勿拔出电源线。

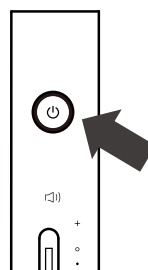

主画面 (Home screen)

乐器开机后出现的第一个画面称为主画面。

主画面是操作的初始菜单。

蓝牙标识

蓝牙打开时会出现此图标。蓝牙设备连接成功后，图标反转。

移调标识

打开移调时会出现此图标。



移动光标

设置菜单

音乐菜单

音量和耳机 (Volume and headphones)

■ 调节音量

使用琴体右侧的 [主音量] 滑条调节音量。

向上移动滑条增大音量，向下移动则减小音量。

调节音量时，可一边弹奏琴键一边聆听声音。

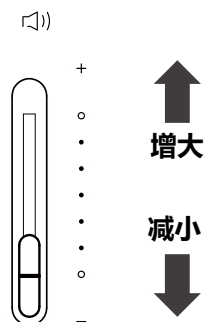

■ 使用耳机

将耳机插入琴体底部的 [耳机] 插孔。

连接耳机后，琴体上的扬声器将不再发出声音。

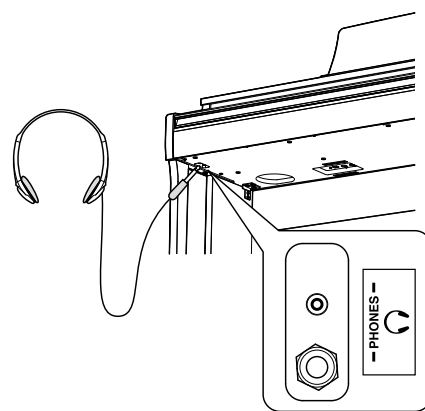

■ 使用耳机挂钩

不使用耳机时，可将耳机挂在耳机挂钩上。

使用耳机挂钩时，请按图所示进行安装。



请勿在耳机挂钩上挂放耳机以外的物品。否则可能会导致损坏。

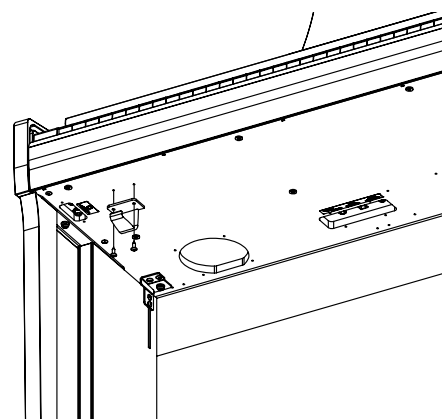

音色 (Sounds)

乐器包含 19 种不同音色。可通过以下两种方法中的一种选择音色。默认设置下选择“SK-EX 音乐会三角钢琴 | 音乐会”。音色显示在主画面。

方法 1

按下主画面中的 [上]/[下] 按钮选择音色。

同时按 [上]/[下] 按钮恢复到默认设置“SK-EX 音乐会三角钢琴 | 音乐会”。

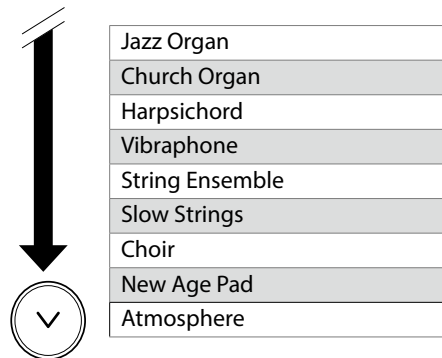
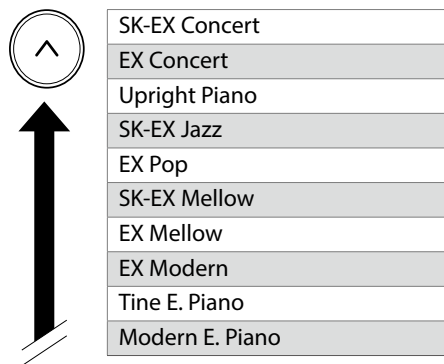

显示器显示缩短的音色名称。

方法 2

按主画面上的 [音色选择] 按钮按照上图顺序循环音色，并选择一个音色。

在“幻想音 2”处按 [音色选择] 按钮将把光标移回“SK-EX 音乐会三角钢琴 | 音乐会”。

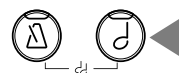

踏板 (Pedals)

本乐器配备三个踏板。

延音踏板 (右边的踏板)

踩下延音踏板，可以延长音符的长度，即便演奏者手离开键盘，音符也不会中断。混响的长度可通过踩下踏板的程度来控制。（支持半踏板）

保留音踏板 (中间的踏板)

按下琴键后，手指离开琴键前踩下保留音踏板时，仅有此琴键会有余音效果。踩下保留音踏板之后按下的琴键则为正常乐音。

柔音踏板 (左边的踏板)

踩下柔音踏板可以使音量减小，同时使音色变得柔和。选择爵士风琴音色的时候，回转效果的速度也可以进行（慢 / 快）切换。



根据所选音色不同，有效果不明显的情况。

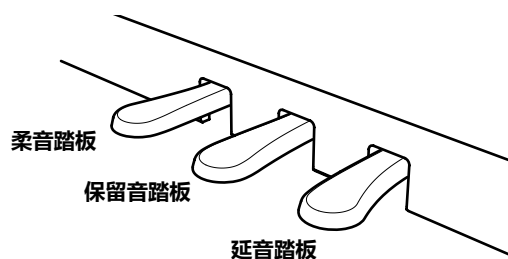

三角大钢琴触感踏板系统

本乐器配置了三角大钢琴的触感踏板系统，使 3 个踏板都有接近于三角大钢琴 SK-EX 的柔音、延音和保留音的重量感。

节拍器 (Metronome)

节拍器通过提供稳定的节奏来帮助学习者完成演奏。

开启和关闭节拍器

- 按 [节拍器] 按钮。
- [节拍器] 按钮的 LED 指示灯将会打开，节拍器开始发出声音。
- 再次按 [节拍器] 按钮将停止节拍器并关闭 [节拍器] 按钮的 LED 指示灯。



节拍器设置

项目	描述
速度 (Tempo)	可在 ♩ = 10~300 的范围内设置。 设定值所对应的速度用语也将表示在显示器上。 默认设置为 ♩ = 120。
节拍 (Beat)	可设置如下节拍：1/4、2/4、3/4、4/4、5/4、3/8、6/8。 <input checked="" type="checkbox"/> 选择 1/4 拍号时，没有重拍，只有嘀嗒音。 默认设置为 1/4。
音量 (Volume)	可在 1~10 的范围内指定节拍器音量。 默认设置为 5。

设置节拍器

- 按 [节拍器] 按钮。
 - 按 [上]/[下] 按钮选择设置菜单。
 - 按 [1] 按钮进入设置菜单。
 - 按 [上]/[下] 按钮设置数值。
- 同时按 [上]/[下] 按钮将恢复默认设置。
 - 按 [2] 按钮将再次打开节拍器画面。
 - 再次按 [2] 按钮将恢复主画面。

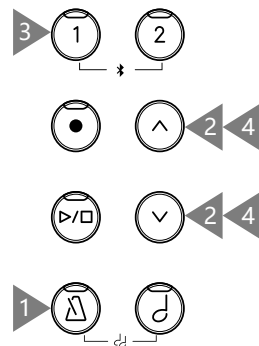

录音器 (Recorder)

此乐器最大可在内存中录制三首乐曲。

■ 录制乐曲

- 按 [录音] 按钮进入录音画面。
录音画面打开后, [录音] 按钮的 LED 指示灯将会开始闪烁。
- 按 [上]/[下] 按钮选择一首乐曲。
- 按 [开始/停止] 按钮开始录制。
或在开始弹奏钢琴的同时自动开始录音。
录音开始时, [录音] 按钮和 [开始/停止] 按钮的 LED 指示灯将打开。
- 按 [开始/停止] 按钮结束录音。
录制结束时, [开始/停止] 按钮和 [录音] 按钮的 LED 指示灯将关闭。
录制的乐曲旁边将出现一个 * 符号。

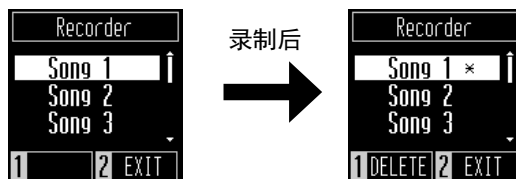
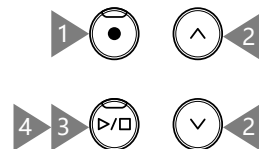

- 按 [节拍器] 按钮可在打开节拍器功能的情况下录制演奏。



- 当乐曲被录制到包含演奏数据的乐曲内存时, 现有的演奏数据将被新演奏数据覆盖。
- 节拍器的声音将不会记录在录音数据中。

■ 播放已录制的乐曲

方法 1

如果所选乐曲已录制, 在主画面按 [开始/停止] 按钮开始播放。

方法 2

- 在录音器画面, 按 [上]/[下] 按钮从已录制乐曲列表中选择要播放的乐曲。



[录音] 按钮的 LED 指示灯闪烁时, 按 [录音] 按钮。

- 按 [开始/停止] 按钮开始播放。
- 再次按 [开始/停止] 按钮停止播放。

- 按 [节拍器] 按钮可更改速度。
播放速度将根据节拍器速度发生变化。

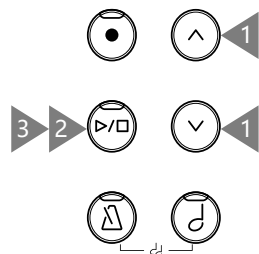

P14 节拍器设置

■ 删除已录制的乐曲

- 在录音器画面, 按 [上]/[下] 按钮选择要删除的已录制乐曲。
- 当 [录音] 按钮的 LED 指示灯关闭时, 按 [1] 按钮。
- 删除请按 [1]。取消请按 [2]。乐曲删除后, * 符号将消失。

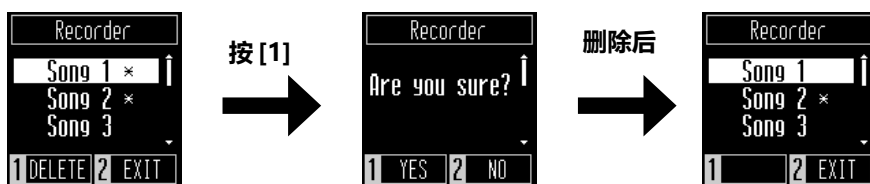

音乐菜单 (Music Menu)

音乐菜单包含演示乐曲、教程和音乐会魔法等 3 种功能。

音乐菜单列表

功能	描述
演示乐曲 (Demo Songs)	此乐器中每个音色均对应有演示乐曲。 P30 音色名 / 演示乐曲一览表 (Sound/Demo Songs List)
教程 (Lesson)	此乐器的内存中有一系列教程乐曲。
音乐会魔法 (Concert Magic)	此乐器的内存中有 40 首音乐会魔法乐曲。轻敲任何一个琴键，魔法乐曲功能都能让您体验真实钢琴的美妙演奏。音乐会魔法乐曲也可作为演示乐曲播放。 P31 音乐会魔法乐曲一览表 (Concert Magic Songs List)

进入音乐菜单模式

1. 在主画面，按 [2] 按钮进入音乐菜单。
2. 按 [上]/[下] 按钮选择要使用的功能。
3. 按 [1] 按钮。

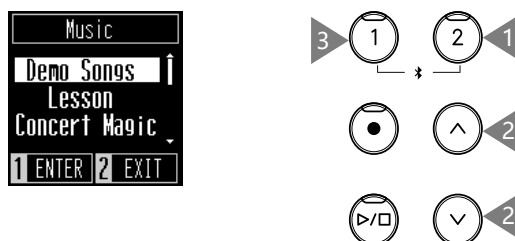

演示乐曲 (Demo Songs)

开始 / 停止演示乐曲。

- 在演示乐曲画面，按 [开始 / 停止] 按钮播放演示乐曲。
- 再次按 [开始 / 停止] 按钮可停止播放。



更换演示乐曲

按 [上]/[下] 或 [音色选择] 按钮更改音色的同时也将更换演示乐曲。

P13 音色



教程 (Lesson)

教程书

- Beyer 106 (Vorschule im Klavierspiel, Opus 101)
- Burgmüller 25 (25 Etudes Faciles, Opus 100)
- Czerny 30 (Etudes de Mécanisme, Opus 849)
- Chopin Walzer (Chopin waltzes series 1-19)
- Alfred's Basic Piano Library Lesson Book Level 1A
- Alfred's Basic Piano Library Lesson Book Level 1B

选择教程乐曲

1. 在教程画面，按 [上]/[下] 按钮选择一本教程书。
2. 按 [1] 按钮进入教程书选择模式。
3. 按 [上]/[下] 按钮选择乐曲。

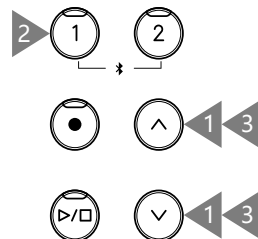
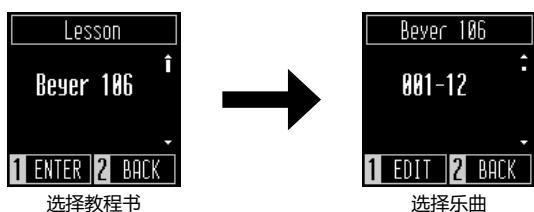

练习

教程功能可供演奏者通过下列三种方法练习钢琴。

演奏教程乐曲并学习乐曲

- 选择一首播放的乐曲，按 [开始/停止] 按钮，[开始/停止] 按钮的 LED 指示灯将开启。
节拍器的一个计数小节之后开始播放教程乐曲。
音色设置为“SK-EX 音乐会三角钢琴 | 音乐会”。
- 再次按 [开始/停止] 按钮停止播放教程乐曲。[开始/停止] 按钮的 LED 指示灯将关闭。

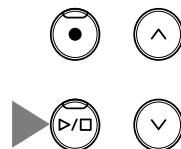

在播放教程乐曲左手 (右手) 声部的同时练习右手 (左手) 声部

1. 在教程画面，按 [1] 按钮选择一首乐曲。
2. 再次按 [1] 按钮进入声部模式画面。
3. 按 [上]/[下] 按钮从“Left & Right”、“Left”或“Right”中选择播放的声部。

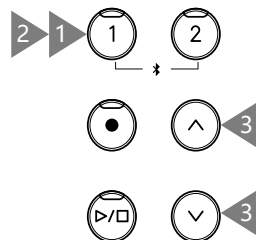

更改速度练习

- 乐曲播放的同时，按 [节拍器] 按钮。
数码钢琴将发出与乐曲速度对应的节拍器声音。
 - 按 [上]/[下] 按钮设置速度。
- 同时按 [上]/[下] 按钮将恢复默认速度。

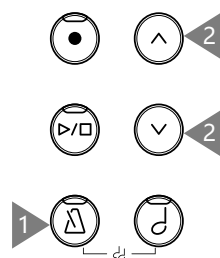

音乐会魔法 (Concert Magic)

乐曲类型

种类	描述	示例
简易节拍型 (Easy Beat) (EB)	在键盘的任意琴键上弹奏出连续、稳定的节拍。	'Für Elise'
旋律演奏型 (Melody Play) (MP)	在键盘的任意琴键上弹奏出旋律的节奏。	'Twinkle, Twinkle, Little Star'
技巧型 (Skillful) (SK)	在键盘的任意琴键上弹奏出旋律和伴奏音符的节奏	'Waltz of the Flowers'

演奏音乐会魔法乐曲

- 在音乐会魔法画面，按 [上]/[下] 按钮选择一首乐曲。
- 在音乐会魔法画面，按 [音色选择] 按钮。
- 按 [上]/[下] 按钮选择一个音色。
- 按任意琴键继续播放乐曲。

- 乐曲速度将由按下琴键的间隔时间决定。
- 可通过弹奏琴键的强度调整乐曲的动态。

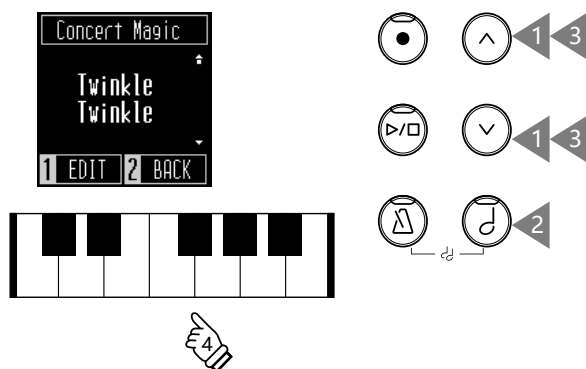

聆听音乐会魔法乐曲

- 在音乐会魔法画面，按 [开始 / 停止] 按钮播放音乐会魔法乐曲。
再次按 [开始 / 停止] 按钮可停止播放。

设置音乐会魔法乐曲

演奏模式列表

项目	描述
标准 (Normal)	音乐会魔法乐曲将根据自有的乐曲类型进行演奏。
稳定节拍 (Steady Beat)	所有的音乐会魔法乐曲将通过持续稳定的轻弹琴键进行演奏。

播放模式列表

项目	播放方法
全部播放 (All Play)	从第 1 首到第 50 首按顺序全部重复播放。
重复播放 (Repeat Play)	按顺序重复播放所选乐曲所属组中的乐曲。
分类播放 (Category Play)	重复播放所选乐曲。
随机播放 (Random Play)	随机播放所选乐曲。播放从 “Twinkle, Twinkle, Little Star” 开始。

设置音乐会魔法乐曲

1. 在音乐会魔法画面，按 [1] 按钮。
2. 按 [上]/[下] 按钮选择设置。
3. 按 [1] 按钮。
4. 按 [上]/[下] 按钮选择类型。
5. 按 [1] 按钮。

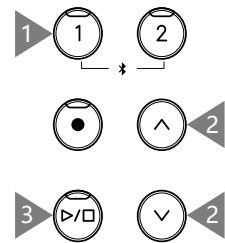

设置菜单 (Settings Menu)

下列设置可在设置菜单中更改。

设置菜单中的默认设置一览表

功能	初始设定	页面
混响 (Reverb)	(取决于音色)	P21
移调 (Transpose)	0	P21
全音域音质调节 (Tone Control)	降半音	P21
小音量平衡 (Low Volume Balance)	3	P22
双音色 (Dual)	1 : SK-EX 音乐会三角钢琴 音乐会 2 : 慢弦乐	P22
双人演奏模式 (4 Hands)	-	P23
调音 (Tuning)	440.0Hz	P23
键盘力度灵敏度 (Touch Curve)	标准	P23
声音效果智能模式 (Virtual Technician Smart Mode)	标准	P24
止音器效果音 (Damper Noise)	5	P24
88 键音量 (Key Volume)	关闭	P25
启动设置 (Startup Settings)	-	P25
耳机声音效果 (Spatial Headphone Sound)	标准	P26
耳机类型 (Phones Type)	标准	P26
蓝牙 (Bluetooth)	关闭	P27
蓝牙音频音量 (Bluetooth Audio Volume)	0	P27
MIDI 设置 (MIDI Settings)	有关 MIDI 功能和设置的信息, 请从下述河合公司全球网站下载补充 PDF 手册进行阅览: https://www.kawaiipiano.cn/download/	
显示器自动关闭 (Auto Display Off)	5 分钟	P28
自动关机设置 (Auto Power Off)	关闭	P28
初始化 (Factory Reset)	-	P28

进入设置菜单模式

1. 在主画面, 按 [1] 按钮进入设置菜单。
 2. 按 [上]/[下] 按钮选择设置。
 3. 按 [1] 按钮。
 4. 按 [上]/[下] 菜单设置数值或类型。
- 同时按 [上]/[下] 按钮将恢复默认设置。

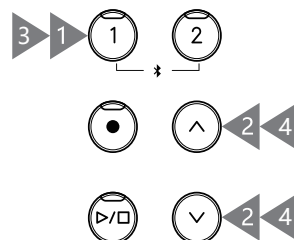

混响 (Reverb)

混响设置为声音加入混响效果。

混响类型

种类	效果
关闭 (Off)	解除混响效果。
房间音效混响 (Room)	模拟在小排练室演奏的混响。
休息厅音效混响 (Lounge)	模拟在钢琴休息厅演奏的混响。
小型音乐厅音效混响 (Small Hall)	模拟在小型音乐厅演奏的混响。
大型音乐厅音效混响 (Concert Hall)	模拟在大型音乐厅演奏古典音乐的混响。
现场音乐厅音效混响 (Live Hall)	模拟在现场音乐厅演奏现场音乐的混响。
大教堂音效混响 (Cathedral)	模拟在大教堂演奏的混响。

移调 (Transpose)

移调设置可在不更改当前使用键盘调性的情况下进行移调。

移调设置

数值可以在 -12 ~ +12 的范围内以半个音阶为单位进行指定。



全音域音质调节 (Tone Control)

全音域音质调节设置可让演奏者对音质进行最优化设置，使得钢琴能在其放置的区域内实现最佳音质。

全音域音质调节类型

种类	效果
降半音 (Flat)	无效。
明亮度 (Brilliance)	调节音色的明亮度。
低音加强 (Bass Boost)	突显低音的音质。
低音减弱 (Bass Cut)	低音较弱的音质。
中音域加强 (Mid Boost)	突显中音域音质。
响度 (Loudness)	即便是小音量，也可达到通常音量的音质效果。
鲜亮 (Bright)	华丽且明亮的音质。
柔和 (Mellow)	平静且柔和的音质。

音色明亮度的调节

在明亮度设置中，明亮度数值可在 -10 ~ +10 的范围内调节。

1. 在全音域音质调节画面，选择“明亮度”并按 [1] 按钮。
2. 按 [上]/[下] 按钮调节数值。
数值越大，音色越明亮。

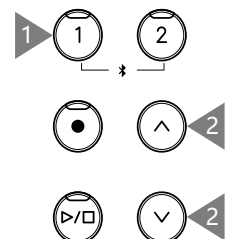

小音量平衡 (Low Volume Balance)

小音量平衡设置可提升轻弹音量，当 [主音量] 滑条设置为最小时可让钢琴的声音更自然。



显示器显示为“Lo Vol Balance”。

小音量平衡设置

数值可以在 1 ~ 5 的范围内进行指定或设置为关闭。

数值越大，调小音量时的轻弹音量越大。

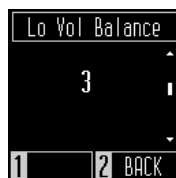

双音色 (Dual)

双音色功能可让两种音色叠加在一起。



同时按 [音色选择] 和 [节拍器] 按钮进入此菜单。

可变更各声部的音色

1. 在双音色画面，按 [音色选择] 按钮，选择要更改音色的声部。
2. 按 [上]/[下] 按钮更改所选声部的音色。



显示器显示缩短的音色名称。

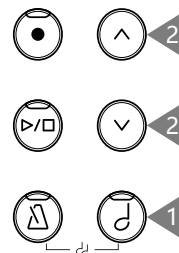

调节双音色模式的音量平衡

1. 在双音色画面，按 [1] 按钮进入平衡画面。
2. 按 [上]/[下] 按钮调节数值。

声部 2	声部 1	描述	
9	-	1	可将声部 1 的平衡音量设定为最小。
⋮	-	⋮	⋮
9	-	8	⋮
9	-	9	平衡设置使声部 1 和声部 2 的音量保持在同一水平
8	-	9	⋮
⋮	-	⋮	⋮
1	-	9	可将声部 2 的平衡音量设定为最小。

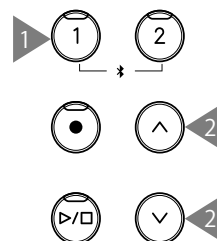

双人演奏模式 (4 Hands)

双人演奏模式功能是将键盘分为左右部分,每个部分都可以在相同的音域范围内弹奏。此时,延音踏板(右)作为右边部分的延音踏板,柔音踏板(左)作为左边部分的延音踏板。



- 在双人演奏模式下,分割左右部分的分割点设置为 F4 (中央 F) 键,不能更改。
- 延音踏板效果仅适用于来自右边部分的声音。

音色选择

所设置的音色将同时对应左右两侧键盘音色。



显示器显示缩短的音色名称。



调音 (Tuning)

调音功能可用于调节数码钢琴的音调。

调节音调

可在 427.0 到 453.0 Hz 的范围内以 0.5 Hz 为单位调节音调。



键盘力度灵敏度 (Touch Curve)

琴键力度灵敏度功能可用于改变音量和弹奏力度强弱之间的关系。



显示器显示为“Touch”。

键盘力度灵敏度的种类

种类	效果
轻 (Light)	使用轻柔的力度弹奏时,可以产生较大的音量。
标准 (Normal)	音量的变化与原声钢琴相同。
重 (Heavy)	可以稳定地发出柔和的琴音。
关 (Off)	与弹奏键盘力度无关,音量始终保持一致。

声音效果智能模式 (Virtual Technician Smart Mode)

声音效果智能模式功能让演奏者只需按下单个按钮即可在钢琴上进行各种调节。



显示器显示为“Smart Mode”。

智能模式设置

名称	描述
标准 (Normal)	智能模式的默认设置。
无效果音 (Noiseless)	取消了如踩延音踏板时、或松开琴键止音器复位时产生的机械音。
强烈共鸣 (Deep Resonance)	强调延音踏板共振和琴弦共振。
轻微共鸣 (Light Resonance)	减少延音踏板共振和琴弦共振。
柔和 (Soft)	通过将音锤毛毡调节松软，提高键盘力度灵敏度所得到的柔和声音效果。适合演奏稳定安详的歌曲。
明亮 (Brilliant)	通过将音锤毛毡调节较硬，再加上延音、琴体等共鸣调节明亮一点的声音效果。适合演奏华丽活跃的曲子。
干净 (Clean)	通过强化音锤毛毡硬度和减轻按键触感来减少共振。
强劲 (Full)	通过增加音锤的反应灵敏度来强调效果音和共鸣，适用于动态和充满力量的乐曲。
忧暗 (Dark)	通过强化音锤毛毡硬度，再加重键盘力度灵敏度来为音色添加独特的暗度。
丰富 (Rich)	通过增加音锤的反应灵敏度和降低键盘力度灵敏度呈现丰富多彩的声音效果。
古典 (Historical)	此设置再现了从“古典派”到“浪漫派”时期使用的钢琴音调。

止音器效果音 (Damper Noise)

止音器效果音功能可重现踩下 / 松开延音踏板时，止音器毛毡接触 / 弹开琴弦时产生的效果音。

调节止音器效果音

可在 0 到 10 的范围内进行调节。

数值越大，效果音量越大。



88 键音量 (Key Volume)

88 键音量功能可让演奏者对任何一个琴键的任进行音量调节。

■ 调节 88 键音量

1. 在 88 键音量画面，按 [1] 按钮。
2. 按一个琴键调整其音量。
3. 按 [上]/[下] 菜单调节音量。

- 退出 88 键音量功能后，调整的音量值将自动保存。
- 即使重启电源，调整后的 88 键音量设置自动保留并启用。

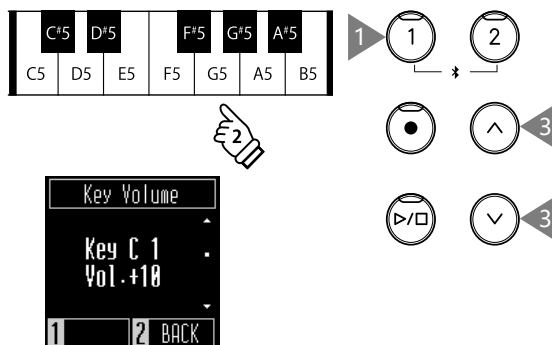

启动设置 (Startup Settings)

用户可以根据自己的喜好将各种功能及设置保存为启动设置，每次开启电源时会自动将其认定为默认设置。



显示器显示为“Startup Set”。

■ 可存储在启动设置里的项目

- 设置菜单内的设置
- 节拍器速度、拍号和音量
- 所选音色

■ 执行启动设置

在启动设置画面，按 [1] 按钮将当前设置存储到内存。

启动设置存储后，显示器将返回到设置菜单。



耳机声音效果 (Spatial Headphone Sound)

耳机声音效果功能通过头戴式耳机或入耳式耳机增强原声钢琴音色的立体感和真实感。此功能还可以减少长时间使用头戴式耳机或入耳式耳机的听觉不适和疲劳感。



显示器显示为“Spatial HP”。

耳机声音效果的种类

种类	效果
关闭 (Off)	不附加任何效果的状态。
向前 (Forward)	强调的是定位于前方的立体声效果。
标准 (Normal)	能够取得全方位平衡的立体声效果。
广阔 (Wide)	强调的是左右横向宽度的立体声效果。

耳机类型 (Phones Type)

耳机大致分为（开放式 / 半开放式 / 密闭式 / 挂耳式 / 耳塞式）5 种。本数码钢琴根据这 5 种耳机类型的不同优点，模拟研发出了使用不同耳机时的最佳声音效果。

耳机类型设置

种类	效果
标准 (Normal)	不使用耳机类型专属设置。
开放式 (Open)	适用于开放式耳机的设定。
半开放式 (Semi-open)	适用于半开放式耳机的设定。
封闭式 (Closed)	适用于封闭式耳机的设定。
入耳式 (Inner-ear)	适用于入耳式耳机的设定。
耳塞式 (Canal)	适用于耳塞式耳机的设定。

蓝牙 (Bluetooth®)

本数码钢琴支持与智能手机和平板电脑等智能设备的无线连接。



是否可用蓝牙功能取决于您所在的位置。

蓝牙设置

可开启和关闭此功能。

数码钢琴开启蓝牙功能后，接着启动周围的智能设备应用程序和蓝牙通讯。

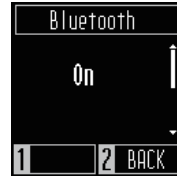

蓝牙设置

种类	描述	连接方法
蓝牙 MIDI (Bluetooth MIDI)	当使用支持蓝牙MIDI的智能设备应用程序时，此功能可通过应用程序控制数码钢琴，或无线发送/接收MIDI数据。	开启智能设备的蓝牙功能，启动支持蓝牙MIDI的应用程序，在应用程序的连接设置界面选择“CN201 MIDI”。若未显示，则可能已与其他设备配对，请检查。 配对成功后，电源打开时数码钢琴将自动重新连接到智能设备。
蓝牙音频 (Bluetooth Audio)	允许通过数码钢琴的扬声器无线播放来自相连智能设备的音频（如乐曲、视频等）。	启用智能设备的蓝牙功能，然后从设备的蓝牙连接设置画面中选择“CN201 Audio”。如果没有出现“CN201 Audio”，在显示器显示主画面时，按住控制面板上的[1]和[2]按钮。 配对成功后，电源打开时数码钢琴将自动重新连接到智能设备。



- 有关连接蓝牙的更多详细说明，请参阅河合公司全球网站确认相关信息：
<https://www.kawaiipiano.cn/download/>。
- 一次只能连接一台智能设备到钢琴的蓝牙 MIDI 或蓝牙音频。

蓝牙音频音量 (Bluetooth® Audio Volume)

此功能为调节从数码钢琴的扬声器中，所播放的智能设备的音乐音量。

此功能在使用智能设备或 [主音量] 滑条调节完音量后，辅助微调音量。



是否可用蓝牙功能取决于您所在的位置。



显示器显示为“Bluetooth Vol”。

调节音频音量。

可在 -15 到 +15 的范围内进行调节。



显示器自动关闭 (Auto Display Off)

显示器自动关闭功能可在数码钢琴闲置一定时间后便自动关闭显示器。

■ 显示器自动关闭设置

显示器自动关闭设置可以设置为 15 秒、5 分钟或 30 分钟。

显示器关闭后，按下任何控制按钮将再次打开显示器。



自动关机设置 (Auto Power Off)

电源自动关闭功能可在数码钢琴闲置一定时间后便自动关闭电源。

■ 自动关机设置

自动关机设置可以设置为 15 分钟、60 分钟、120 分钟或关闭。



初始化 (Factory Reset)

初始化可将数码钢琴恢复到出厂默认配置状态。

■ 初始化设置

- 启动设置
- 自动关机设置
- 88 键音量设置

■ 执行初始化

在初始化画面中，按 [1] 按钮执行初始化，或按 [2] 按钮取消。

初始化完成后，显示器将返回到设置菜单。



故障排除 (Troubleshooting)

电源 (设置)

问题	可能的原因及解决方法	页面
无法开机。	确认数码钢琴的主接口、AC 电源适配器和电源插座是否正确连接。	P11
突然自动关机。 数码钢琴自行关机。	确认是否未启用“Auto Power Off”功能。	P28
显示器突然自动关闭。	当在“Auto Power Off”功能中指定了关闭显示器的时间时，显示器将在预设时间后自动关闭。按任一控制按钮将再次打开显示器。	P28

音色 / 演奏

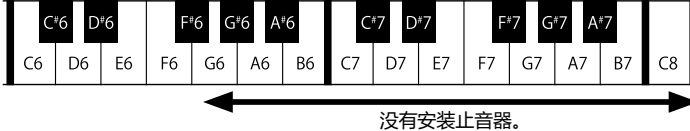
问题	可能的原因及解决方法	页面
没有声音。	<ul style="list-style-type: none"> 确认音量是否调节到最小 (—)。 确认是否有一副耳机或耳机转接头连接到 [PHONES] 插孔。 确认“Local Control”是否已关闭。 	P12
觉得在某些演奏或特定范围内，声音会失真。	对于某些演奏，增大音量可能会导致声音失真。如果发生这种情况，请减小音量。	P11
觉得某些特定钢琴音色的音高或声音很奇怪。	内置钢琴音色旨在尽可能准确地再现原声三角钢琴产生的音色。由于钢琴会产生丰富多样的共鸣，声音的感知方式会因位置或环境而异。当按下单个琴键以及在乐曲中按下同一琴键时，声音的感知方式也会发生变化。因此，在某些范围内可能会听到强烈的泛音，或者音高和音质可能听起来很奇怪。但这属于正常现象。	
每个琴键的音量不同。	在 88 键音量设置中根据需要调整琴键音量。	P25
即使未踩下延音踏板，高音区也会持续较长时间。	<p>这是正常的。</p> <p>原声钢琴上的最高键（如下所示）没有配备止音器。</p> <p>数码钢琴精确再现这一特性，即使没有踩下延音踏板，也可以让没有止音器的琴键的声音持续更长时间。</p> 	
踏板失效，或每次都产生不同效果。	确认踏板线是否正确连接到数码钢琴。即使已连接，请尝试拔下接头后重新插上。	
踩踏时，踏板松动不稳定。	确认踏板支撑螺栓是否调节到合适的高度。	P10

连接

问题	可能的原因及解决方法
无法连接到智能设备。	<ul style="list-style-type: none"> • 确认数码钢琴的蓝牙功能是否开启。 • 使用应用程序的设置进行连接，而不是使用智能设备的蓝牙设置。
配对的智能设备连接失败。	如果配对后连接立即断开，请关闭智能设备上的蓝牙设置并重新启动，然后尝试再次连接。
钢琴的名称不出现在智能设备中。	其他设备可能连接到钢琴的蓝牙 MIDI/ 蓝牙音频。按住主画面中的 [1] 按钮和 [2] 按钮取消配对。
无法发送内置乐曲的录制演奏。	内置乐曲的录制演奏不从蓝牙 MIDI 输出。

操作

问题	可能的原因及解决方法	页面
无法播放教程乐曲。	选择乐曲后，按“开始 / 停止” [PLAY/STOP] 按钮。	P17

内置乐曲一览表 (Internal Songs List)

音色名 / 演示乐曲一览表 (Sound/Demo Songs List)

音色名	乐曲标题	作者
SK-EX 音乐会三角钢琴 音乐会	La Campanella	Liszt
EX 音乐会三角钢琴 音乐会	Hungarian Rhapsodies No.6	Liszt
立式钢琴 古典	Alpenglühén Op.193	Oesten
SK-EX 音乐会三角钢琴 爵士	原创	Kawai
EX 音乐会三角钢琴 流行	原创	Kawai
SK-EX 音乐会三角钢琴 柔和	Sonata No.30 Op.109	Beethoven
EX 音乐会三角钢琴 柔和	La Fille aux Cheveux de lin	Debussy
EX 音乐会三角钢琴 现代	原创	Kawai
古典电钢琴	原创	Kawai
现代电钢琴	原创	Kawai
爵士风琴	原创	Kawai
教堂风琴	Chorale Prelude "Wachet auf, ruft uns die Stimme".	Bach
羽管键琴	French Suite No.6	Bach
电颤琴	原创	Kawai
弦乐合奏	Le quattro stagioni: la "Primavera"	Vivaldi
慢弦乐	原创	Kawai
合唱	Londonderry Air	爱尔兰民谣
幻想音	原创	Kawai
幻想音 2	原创	Kawai

音乐会魔法乐曲一览表 (Concert Magic Songs List)

儿童歌曲		
乐曲名	作者	种类
Twinkle, Twinkle, Little Star	法国民谣	MP
I'm A Little Teapot	传统歌曲	MP
Mary Had A Little Lamb	法国民谣	MP
London Bridge	传统歌曲	MP
Row, Row, Row Your Boat	法国民谣	MP
Frère Jacques	法国民谣	MP
Old MacDonald Had A Farm	法国民谣	MP

圣诞歌曲		
乐曲名	作者	种类
Hark The Herald Angels Sing	Mendelssohn	MP
Jingle Bells	传统歌曲	MP
Deck The Halls	威尔士风	MP
O Come All Ye Faithful	J.Reading	MP
Joy To The World	传统歌曲	MP
Silent Night	传统歌曲	MP
We Wish You A Merry Christmas	英国民谣	MP

美国古典歌曲		
乐曲名	作者	种类
Battle Hymn Of The Republic	传统歌曲	MP
Yankee Doodle	法国民谣	MP
Londonderry Air	爱尔兰民谣	EB
Clementine	法国民谣	MP
Auld Lang Syne	苏格兰民谣	MP
Oh Susanna	S.C.Foster	SK
The Camptown Races	S.C.Foster	MP

美国古典歌曲		
乐曲名	作者	种类
When The Saints Go Marching In	法国民谣	EB
The Entertainer	S.Joplin	SK

经典选集		
乐曲名	作者	种类
William Tell Overture	Rossini	SK
Andante from Symphony No.94	Haydn	MP
Für Elise	Beethoven	EB
Clair De Lune	Debussy	SK
Skater's Waltz	E.Waldteufel	SK
Blue Danube Waltz	Strauss	SK
Gavotte (Gossec)	Gossec	SK
Waltz Of The Flowers	Tchaikovsky	SK

特别盛典		
乐曲名	作者	种类
Bridal Chorus	Wagner	MP
Wedding March	Mendelssohn	SK
Pomp And Circumstance	Elgar	SK

各国歌曲		
乐曲名	作者	种类
When Irish Eyes Are Smiling	E.R.Ball	EB
Chiapanecas	墨西哥民谣	SK
Santa Lucia	那不勒斯民谣	SK
Funiculi Funiculà	L.Denza	SK
Romance De L'amour	西班牙民谣	EB
My Wild Irish Rose	Chauncy Alcote	EB

连接其它设备 (Connecting to Other Devices)

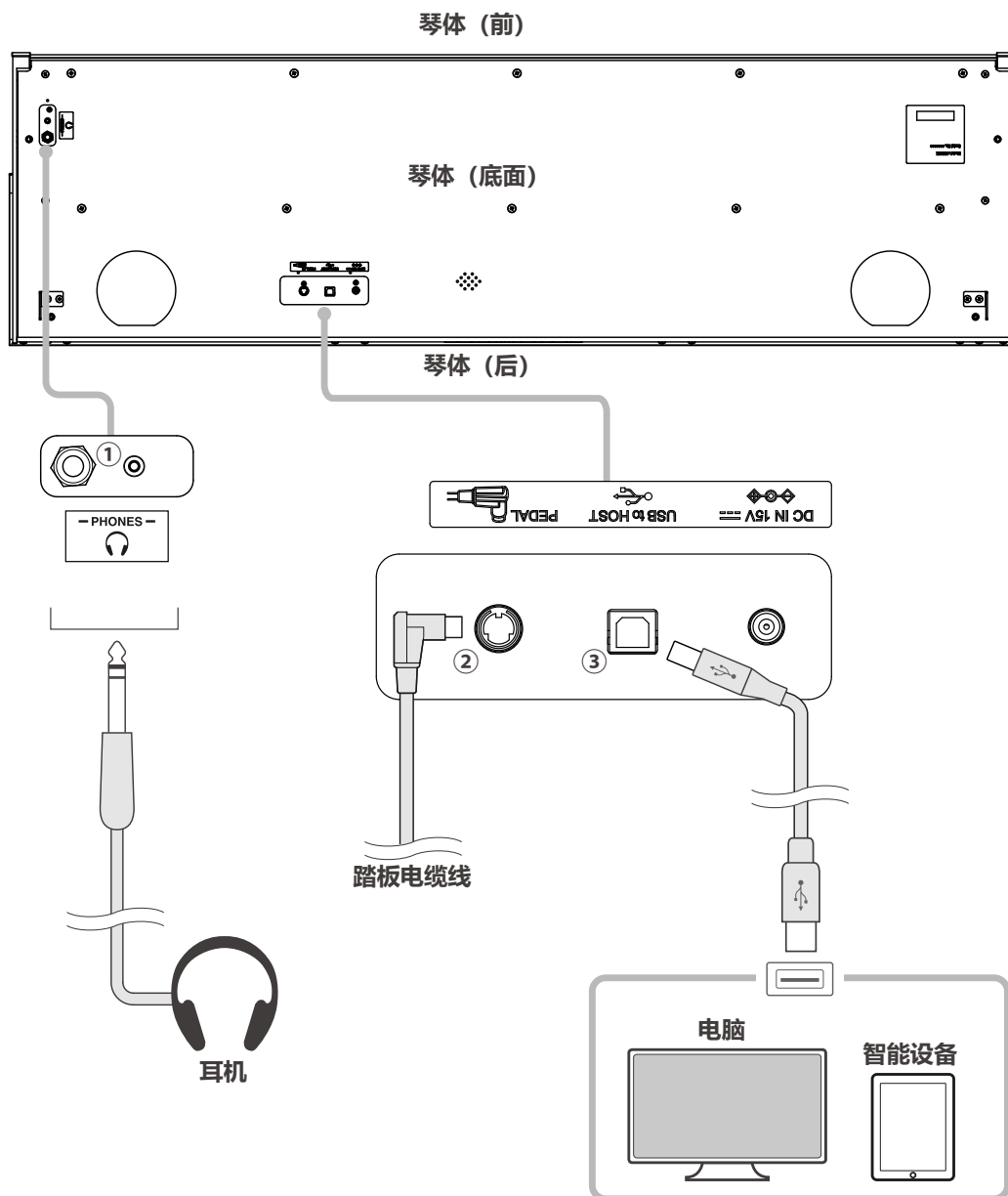

① PHONES (耳机插口)

用于连接耳机。最多可连接 2 副耳机。

② PEDAL (踏板插孔)

此插孔用于踏板与琴体的连接。

③ USB to HOST

用于使用标准 USB 连接线将数码钢琴连接到电脑或智能设备时，数码钢琴会被识别为 MIDI 设备，可发送和接收 MIDI 信息。请使用能与连接设备相匹配的电线。



将本乐器连接到其他设备前，请务必关闭本乐器的电源。

■ USB 驱动程序

通过 USB 连接电脑和本数码钢琴进行数据传输时，为使数码钢琴能够进行正确动作，需要在电脑里安装软件（USB-MIDI 驱动程序）。USB-MIDI 驱动程序会因使用电脑的操作系统（OS）不同而异。更多信息请访问我们的网站：
<https://www.kawaiipiano.cn/download/>

■ 智能设备

本产品支持连接智能设备，演奏者可以使用专为乐器设计的应用程序。
使用此功能前，请查看河合公司全球网站上有关支持的应用程序和运行环境的最新信息：
<https://www.kawaiipiano.cn/download/>

■ 关于使用 USB 的注意事项

使用 USB 数据线将数码钢琴连接到电脑时，请先连接 USB 数据线，再打开数码钢琴。

通过 USB 将数码钢琴连接到电脑后，需要一些时间才能启动通信反应。

如果通过多端口转发器连接数码钢琴和电脑的通信会不稳定，请直接用数据线连接到电脑 USB 端口。

在以下任何一种情况下打开 / 关闭数码钢琴的电源或插入 / 拔出 USB 线缆可能会导致计算机或数码钢琴出现不稳定的情况：

- 在安装驱动程序时
- 重新启动计算机时
- 当 MIDI 应用程序运行时
- 与电脑通讯时
- 当电脑处于节能模式时

根据电脑设置的不同，USB 有可能无法正常识别。请阅读电脑的用户说明书并相应调整设置。

安装指南 (Assembly Instructions)



组装需两人完成。
移动数码钢琴时，请务必保持水平方向抬起。请格外小心，注意夹手或砸落脚上。

确认部件

组装前请确认以下所有部件齐全。请另行准备十字头螺丝刀。

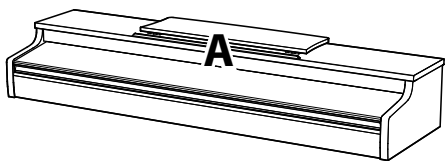

琴体

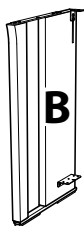

2块侧面板 (左&右)

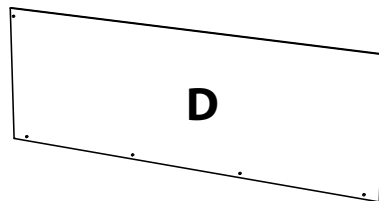

1块背板



1个踏板板
1个踏板支撑螺栓

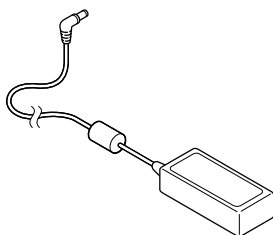

1个AC电源适配器

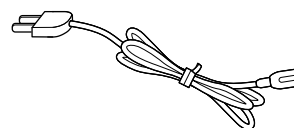

1根电源线

螺丝钉组

a 螺丝 (配有平垫圈·弹簧垫圈) x 4



b 黑色长螺丝 (4x30mm) x 2 *

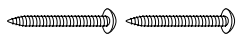

c 黑色短螺丝 (4x20mm) x 4 *

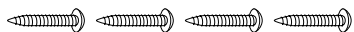

d 银色螺丝 (4x16mm) x 4

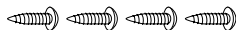

* **d** 银色螺丝单独装袋。

* 为了搭配某些琴体的颜色提供了银色螺丝，而不是黑色。

耳机挂钩组合

耳机挂钩



固定螺丝 (4x14mm) x 2



1. 将侧板 B 和 C 连接到踏板板 E

- ① 松开并延长固定于 E 的踏板线缆（仅一处）。
- ② 取出 E 中临时固定的螺丝，分别套入 B、C 的金属槽中。
- ③ 确保 B 和 C 无间隙地贴合在 E 上。然后，拧紧临时安装的螺丝。
- ④ 将四个银色的螺丝 **d** 插入其余的孔中。拧紧螺丝以将面板固定到位。

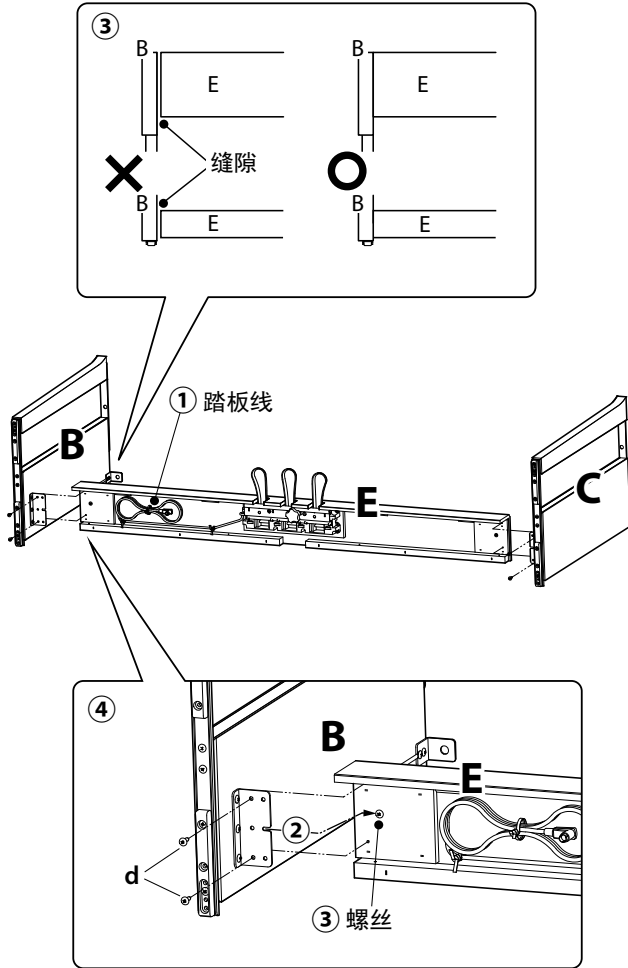

2. 安装 D

- ① 如下图所示，将 B·C 与组装在一起的 E 直立摆放。

确保地面平整无异物，及踏板板附有踏板支撑螺栓。

- ② 将 D 的螺孔位置与 B 和 C 的螺孔位置对齐。使用两颗黑色长螺钉 **b** 将它们暂时固定到位。
- ③ 将 D 和 E 的螺丝孔位置对齐。使用四颗黑色短螺丝 **c** 固定。
- ④ 确保 B 和 C 与 D 对齐且没有间隙，然后拧紧临时固定的黑色长螺钉 **b**。

* 为了搭配某些琴体的颜色提供了银色螺丝，而不是黑色。

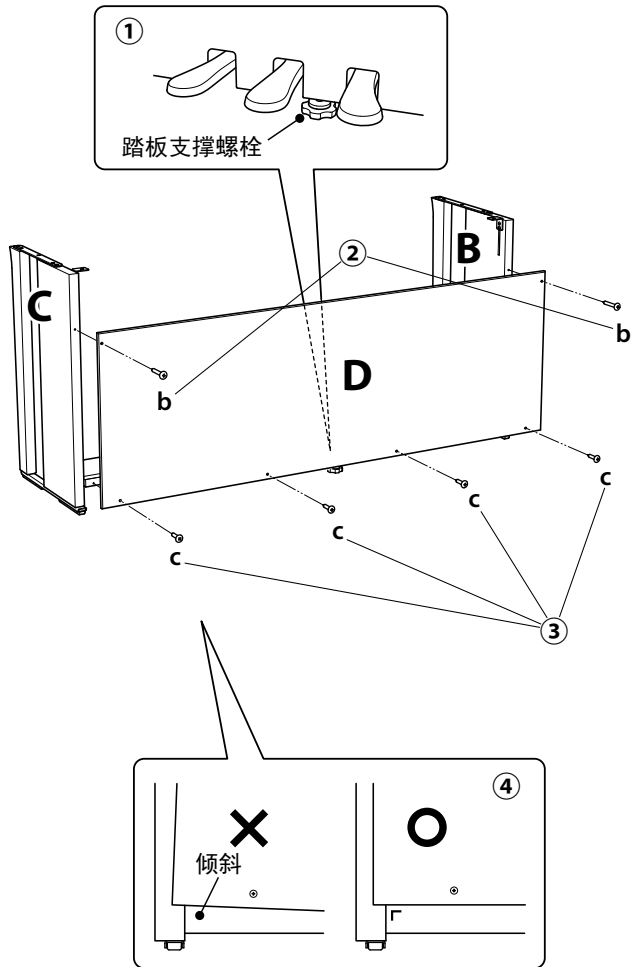

3. 放置琴体 A

- ① 将 A 提起并小心地放置于琴架的前端。正确放置 A，以便从上方可以看到 A 后侧的金属装配孔。
- ② 将 C 固定，为防止 A 倾斜和脱落，请一只手扶住 A 的正面并向后滑动。A 的挂钩与 B·C 的金属配件接合。



请注意不要被 A 与琴架之间的间隙夹住手或手指。

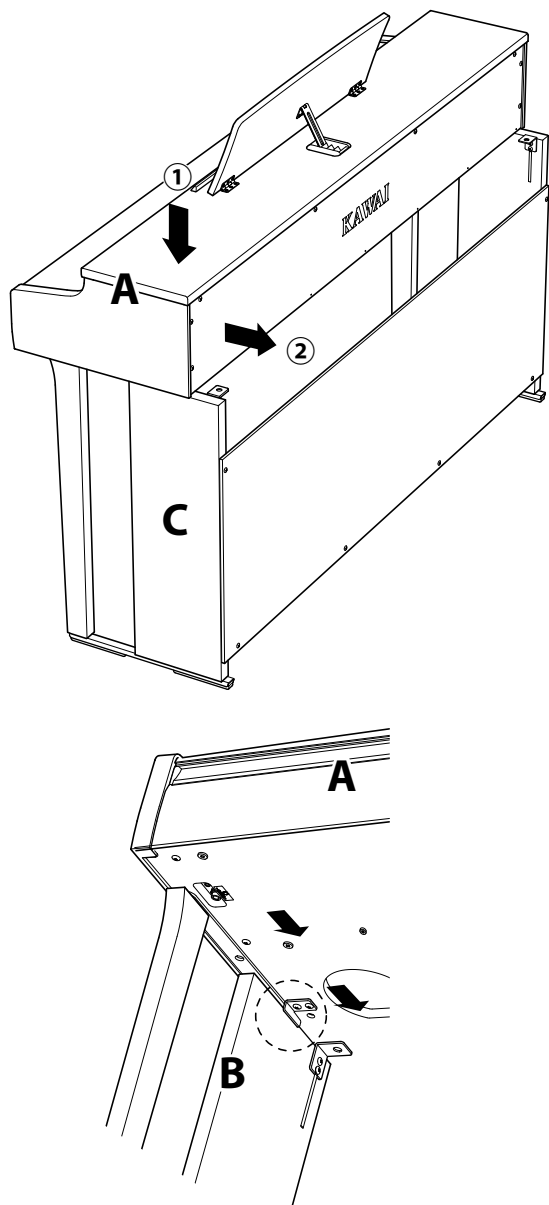

4. 固定琴体 A

- ① 用四颗螺丝 **a** (带平垫圈和弹簧垫圈) 临时固定 A 和琴架。
- ② 首先，松开已拧紧的螺丝 **a**，将其拧紧一半，将 A 移动到四颗螺丝可笔直插入的位置。然后将左右悬垂部分拉平。
- ③ 最后，拧紧临时固定的螺钉 **a**，直到弹簧垫圈变平，确保 A 牢固地安装到琴架上。



确保用螺丝将 A 固定到琴架上。否则可能会导致 A 从琴架上掉下来，这非常危险。

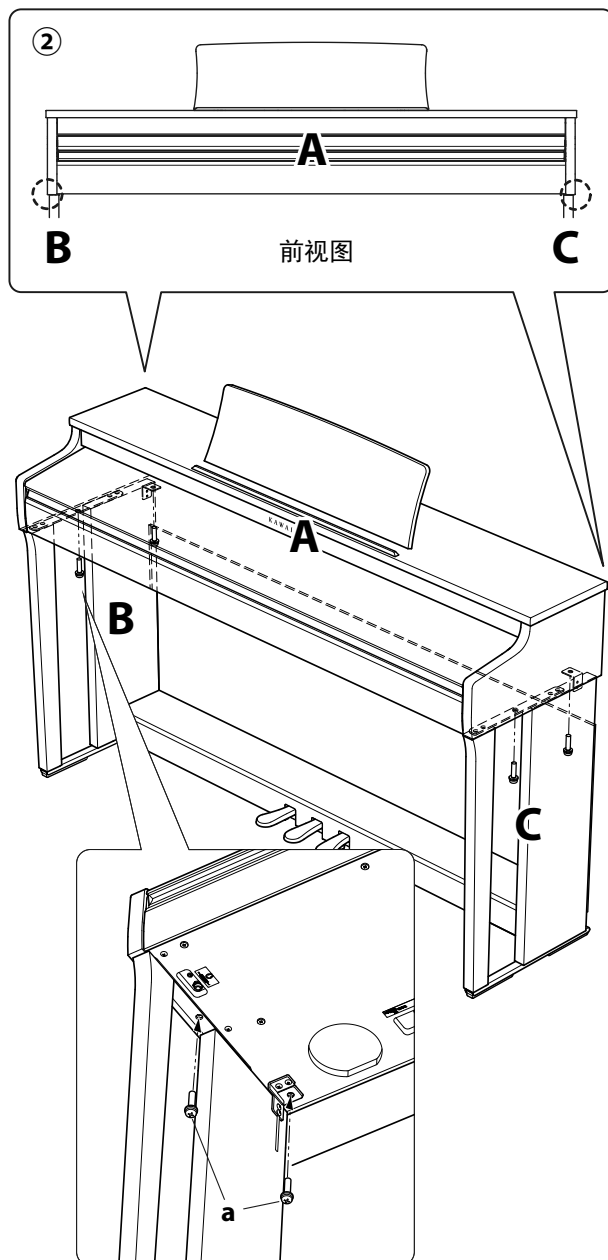

5. 连接踏板线

- ① 将从 E 伸出的踏板线穿过 D 的间隙到达乐器的后侧，并将线缆插入 A 底部的踏板插孔。
- ② 将 AC 电源适配器插入电源线，然后将其插入 [DC IN] 插孔。
- ③ 使用捆绑带固定连接到 B 的线缆。

!

- 请注意接口部件的方向。
- 将接口直接插入。强行插入可能导致故障。

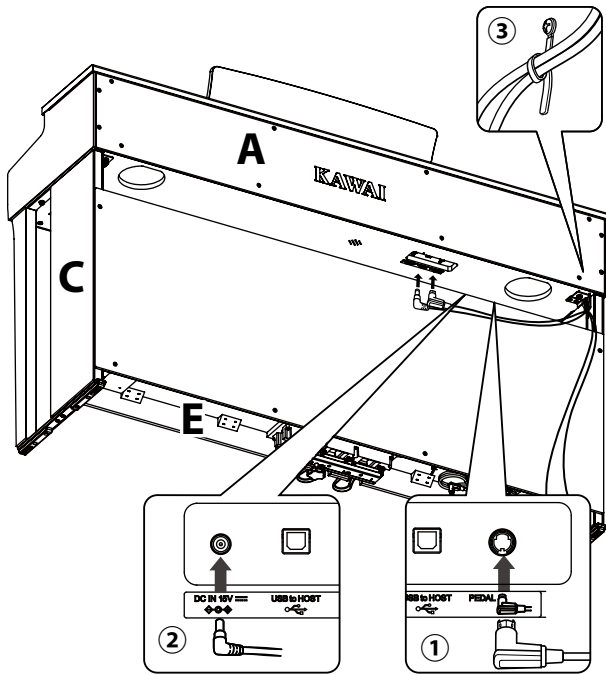

! 将插头以正确的角度笔直插入。避免对其施加过大力量。否则可能会导致针脚弯曲或损坏插头。

请注意插孔方向。 请垂直插入或拔出。 请勿拉扯电线。

6. 安装耳机挂钩

将耳机挂钩用同包装袋内的两颗螺丝 (4 x 14 mm) 固定在下图所示位置。

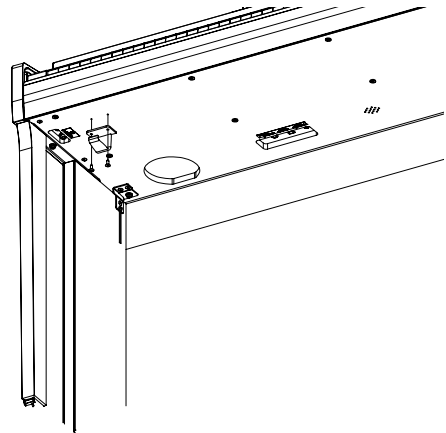

7. 调节踏板支撑螺栓

确保旋转 E 后侧的支撑螺栓，直到其接紧贴地板。根据地板的材质、平整状态的不同，使用踩踏时可能会发出摩擦声。此时建议在踏板支撑螺栓与地板之间垫入毛毡或地毯。

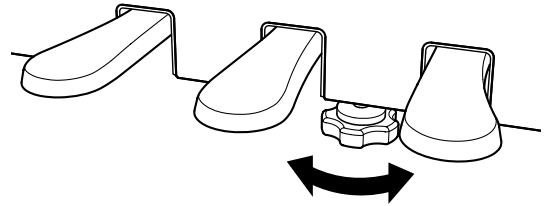

! 将支撑螺栓抬高地板或强行压在地板上使用乐器可能会导致踏板板损坏。移动仪器时，请务必将其从地板上抬起，不要拖拽。

技术规格 (Specifications)

键盘	带有 88 键配重平衡铅块的 RHIII 键盘 “Responsive Hammer III keyboard action”
显示器	128×128 Dot 有机 EL 显示器
复音	最大复音数 192 复音
音色	19 种 
节拍器	节拍：1/4, 2/4, 3/4, 4/4, 5/4, 3/8, 6/8
内置录音器	3 首乐曲录制，录音容量大约为 10,000 个音符
内置乐曲	演示乐曲：19 首乐曲 教程：艾尔弗雷德、布格缪勒、车尔尼、肖邦和拜尔练习曲 音乐会魔法：40 首乐曲
效果	房间音效混响、休息厅音效混响、小型音乐厅音效混响、大型音乐厅音效混响、现场音乐厅音效混响、大教堂音效混响
移调	-12~+12 半音
Bluetooth®	MIDI：蓝牙 (Ver.5.0 GATT 兼容) / 蓝牙低功耗 MIDI 符合规范 音频：蓝牙 (Ver.5.1 A2DP 兼容)
其他功能	全音域音质调节、小音量平衡、双音色演奏模式、双人演奏模式、调音、键盘力度灵敏度、声音效果智能模式、止音器效果音、88 键音量、启动设置、耳机声音效果、耳机类型、蓝牙、蓝牙音频音量、MIDI 设置、显示器自动关闭、自动关机设置、初始化
踏板	延音踏板 (支持半踏板)、柔音踏板、保留音踏板
键盘盖	滑动型
外接插口	耳机 (2)、USB to HOST
额定功率	20 W + 20 W
扬声器	12 cm×2
功率	12 W (PS-154 AC 适配器)
尺寸 (乐谱架折叠时)	1360 (W) × 405 (D) × 860 (H) mm
重量	43.0 kg

* 此技术规格以及附属品若因改良而进行变更时，恕不另行通知。

KAWAI

